

**МІНІСТЕРСТВО ОСВІТИ І НАУКИ УКРАЇНИ
НАЦІОНАЛЬНИЙ УНІВЕРСИТЕТ ЦИВІЛЬНОГО ЗАХИСТУ УКРАЇНИ**

О.М. Смирнов, І.О. Толкунов, В.В. Барбашин

**УТИЛІЗАЦІЯ ТА ЗНИЩЕННЯ ВИБУХОНЕБЕЗПЕЧНИХ
ПРЕДМЕТІВ**

Навчальний посібник

Том 2

**ЗАХОДИ БЕЗПЕКИ ПРИ ПОВОДЖЕННІ З РАКЕТАМИ
І БОЄПРИПАСАМИ ПІД ЧАС ПРОВЕДЕННЯ РОБІТ
З УТИЛІЗАЦІЇ**

Рекомендовано Міністерством освіти і науки України

Харків 2017

УДК 614.841.332
ББК 38.708
Б 90

Авторський колектив:

О.М. Смирнов
І.О. Толкунов
В.В. Барбашин

*Рекомендовано Міністерством освіти і науки України
як навчальний посібник для студентів вищих навчальних закладів,
які навчаються за освітньо-професійною програмою спеціаліста зі спеціальності
"Цивільний захист"
(лист МОН України від 23.05.2014 № 1/11-7883)*

Рецензенти: доктор технічних наук, професор В.В. Бараннік, начальник кафедри бойового застосування та експлуатації АСУ Харківського університету Повітряних Сил;
О.М. Білотіл, начальник навчального центру оперативно-рятувальної служби цивільного захисту ДСНС України;
доктор технічних наук, доцент С.В. Росоха, професор кафедри пожежної тактики та аварійно-рятувальних робіт факультету оперативно-рятувальних сил НУЦЗ України.

Смирнов О.М., Толкунов І.О., Барбашин В.В.,

Утилізація та знищення вибухонебезпечних предметів: навч. посіб. Том 2. Заходи безпеки при поводженні з ракетами і боєприпасами під час проведення робіт з утилізації / В.В. Барбашин, О.М. Смирнов, І.О. Толкунов. – Х.: НУЦЗУ, КП "Міська друкарня", 2017. – 480 с.

ISBN

У 1-му томі навчального посібника розкривається поняття терміна «вибухонебезпечні предмети» (ВНП), подано короткий історичний нарис розвитку утилізації боєприпасів у СРСР і Україні, наведено порядок та правила щодо утилізації ВНП, порядок прийому та відправки вибухонебезпечних предметів, надано організацію арсеналів, баз і складів, розкрито порядок зберігання ВНП на арсеналах, базах і складах України.

У 2-му томі навчального посібника буде розкрито заходи безпеки під час поводження з ракетами і боєприпасами у процесі проведення робіт з утилізації.

У 3-му томі навчального посібника буде розкрито організацію утилізації та знищення ракет і боєприпасів на арсеналах, базах та складах.

УДК 614.841.332
ББК 38.708

© Смирнов О.М., Толкунов І.О.,
Барбашин В.В., 2017
© НУЦЗУ, 2017

ISBN

ЗМІСТ

Умовні позначення та скорочення	7
Вступ	10
1 Організація служби охорони праці на підприємстві (у військовій частині). Атестація фахівців та робочих місць за умовами праці	11
1.1 Створення служби охорони праці на підприємстві (у військовій частині). Її мета. Розробка та затвердження «Положення про службу охорони праці». Завдання, функції служби охорони праці. Навчання та перевірка знань працівників служби охорони праці. Участь, контроль та права спеціаліста з охорони праці.....	11
1.2 Порядок атестації керівних, інженерно-технічних працівників та інших фахівців (невійськовослужбовців) підприємств і організацій МОУ. Порядок присвоєння класів водіям	18
1.3 Порядок атестації фахівців, які мають право проводити технічний огляд або експертне обстеження устаткування підвищеної небезпеки. Карта праці, наглядний лист	233
1.4 Атестація робочих місць за умовами праці. Періодичність атестації. Робота атестаційної комісії. Гігієнічна оцінка умов праці.....	24
2 Порядок проведення періодичних медичних оглядів.	
Наркологічні огляди. Психіатричні огляди	30
2.1 Порядок, що визначає процедуру проведення попереднього (періодичного) медичного огляду працівників. Медичний огляд попередній (під час прийняття на роботу), періодичний (протягом трудової діяльності). Перелік факторів та робіт, для виконання яких є обов'язковим попередній (періодичний) медичний огляд працівників. Порядок оформлення комісією заключного Акта	30
2.2 Наркологічні огляди. Психіатричні огляди	37
3 Види інструктажів і порядок їх проведення	43
3.1 Види та організація проведення інструктажів з питань охорони праці..	43
3.2 Порядок проведення вступного інструктажу.	476
4 Навчання й інструктаж працівників	47
4.1 Положення, програма та план-графік проведення навчання. Порядок проведення навчання і перевірки знань з питань охорони праці. Навчання при прийнятті на роботу та періодично у процесі роботи. Форма перевірки знань працівників з питань охорони праці	47
4.2 Порядок допуску працівників до виконання робіт з утилізації ВВП	59
5 Загальні положення, що стосуються заходів безпеки.	
Порядок розробки інструкцій із заходів безпеки й охорони праці.	
Перелік робіт з підвищеною небезпекою	622
5.1 Планове вжиття організаційно-технічних заходів, спрямованих на підвищення рівня безпеки. Порядок розробки інструкцій із заходів безпеки й охорони праці для всіх робіт з ракетами та боєприпасами	

і для робітників всіх професій, а також при виконанні всіх операцій з підвищеною небезпекою. Основні розділи та вимоги при складанні інструкцій з заходів безпеки й охорони праці	622
5.2 Перелік робіт з підвищеною небезпекою на підприємстві відповідно НПАОП 0.00-8.24-05 «Переліку робіт з підвищеною небезпекою». Постійні та разові роботи з підвищеною небезпекою, порядок допуску військовослужбовців до виконання цих робіт	688
6 Вогневі роботи. Порядок оформлення наряду-допуску на виконання вогневих робіт. Оформлення наряду-допуску на виконання робіт з підвищеною небезпекою	711
6.1 Вогневі роботи. Порядок оформлення, реєстрація наряду-допуску на виконання вогневих робіт. Посадові особи, які задіяні в оформленні наряду-допуску на виконання вогневих робіт. Основні вимоги при оформленні та терміни закриття наряду-допуску на виконання вогневих робіт	711
6.2 Порядок оформлення, реєстрація наряду-допуску на виконання робіт з підвищеною небезпекою. Посадові особи, які задіяні в оформленні наряду-допуску та зобов'язані здійснювати контроль за виконанням робіт з підвищеною небезпекою. Види робіт, при проведенні яких оформлюється наряд-допуск. Основні вимоги при оформленні та терміни закриття наряду-допуску	755
7 Державне соціальне страхування	811
8 Порядок розслідування та облік нещасних випадків	899
8.1 Порядок розслідування та облік нещасних випадків невиробничого характеру. Травми не пов'язані з виконанням трудових обов'язків	89
8.2 Порядок розслідування та ведення обліку нещасних випадків (НВ), професійних захворювань і аварій на виробництві	933
8.3 Порядок спеціального розслідування нещасних випадків	104
8.4 Порядок розслідування та обліку НВ серед військовослужбовців. Порядок спеціального розслідування нещасних випадків. Розслідування та облік професійних захворювань і отруєнь військовослужбовців	1177
8.5 Розслідування та облік аварій	13030
8.6 Порядок розслідування та ведення обліку нещасних випадків, що сталися під час навчально-виховного процесу в навчальних закладах	1344
9 Заходи безпеки при поводженні з артилерійськими боєприпасами і ракетами	1422
9.1 Заходи безпеки при поводженні з артилерійськими боєприпасами та їх елементами на всіх етапах експлуатації. Обов'язки керівника робіт з боєприпасами перед початком проведення робіт. Перелік робіт з підвищеною небезпекою. Перелік небезпечних боєприпасів для зберігання, службового поводження і транспортування	1422
9.2 Особливі заходи безпеки при поводженні з боєприпасами	149

9.3 Особливі заходи безпеки при поводженні з ракетами. Допуск особового складу до експлуатації ракет (при експлуатації ракет необхідно вживати заходів техніки безпеки і пожежної безпеки, які передбачених інструкцією з експлуатації для кожного типу ракет). Заходи безпеки при проведенні робіт з шунтування реактивних снарядів.....	1511
10 Правила безпеки при зберіганні ракет і боєприпасів	1544
10.1 Правила безпеки при зберіганні ракет і боєприпасів	1547
10.2 Правила безпеки під час виконання робіт з ракетами і боєприпасами. Заходи безпеки при виконанні вантажно-розвантажувальних робіт із боєприпасами. Поводження з ракетами, що потрапили в аварію	1577
11 Правила безпеки під час виконання робіт з ракетами і боєприпасами у цехах.	1655
11.1 Розважування зарядів, відновлення гільз і розігрівання мастил. Порядок зберігання інструменту і виробничих матеріалів. Правила безпеки при роботі з боєприпасами в цехах	1655
11.2 Особливості правил безпеки під час виконання робіт з утилізації ракет, ПТКРС: розбирання, сортування, пакування, маркування елементів після розбирання ракет. Перевірка ракет, ПТКРС на безпечність.....	1699
11.3 Порядок збору, контролю і передачі в народне господарство металобрухту, порохів і вибухових речовин, одержаних після розрядження боєприпасів (утилізації).....	1788
12 Правила безпеки під час проведення ремонту артилерійських пострілів. Правила безпеки під час проведення регламентних робіт з ракетами та ПТКРС	1844
12.1 Заходи безпеки при збиранні та проведенні ремонту артилерійських пострілів. Основні операції та перелік робіт.....	1844
12.2 Правила безпеки під час проведення регламентних робіт з ракетами та ПТКРС. Місця проведення регламентних робіт з ракетами та ПТКРС. Допуск осіб до проведення регламентних робіт	1922
13 Загальні правила безпеки під час розрядження і знищення боєприпасів та їх елементів.	1955
13.1 Загальні правила безпеки під час розрядження і знищення боєприпасів та їх елементів. Правила безпеки під час спалювання артилерійських, мінометних і реактивних порохових зарядів та ВР без металевих оболонок	1955
13.2 Правила безпеки при випалюванні основних (запальних) зарядів мінометних пострілів, сигнальних і освітлювальних патронів, засобів займання (КВ), трасерів і боєприпасів до стрілецької зброї	2033
13.3 Заходи безпеки при проведенні випалювання вибухової речовини зі снарядів, мін і головних частин реактивних снарядів	

на відкритих майданчиках підричних полів	2077
13.4 Заходи безпеки під час знищення боєприпасів методом підричу. Особливості проведення робіт зі знищення іноземних боєприпасів.....	2099
Питання та практичні завдання	2144
Література	2166
Перелік та найменування додатків 1–116	2244
Додатки.....	2377
Предметний покажчик.....	481

УМОВНІ ПОЗНАЧЕННЯ ТА СКОРОЧЕННЯ

АМН	Академія медичних наук
АПС	автоматична пожежна сигналізація
БЧ	бойова частина
ВЗ	відділ зберігання
ВЛК	військово-лікарська комісія
ВНДОП	відомчий нормативний документ з охорони праці
ВНП	вибухонебезпечні предмети
ВОХОР	воєнізована охорона
ВР	вибухові речовини
ВРР	вантажно-розвантажувальні роботи
ВСН	Всесоюзні будівельні норми
ВТВ	виробничо-технічний відділ
ВТК	відділ технічного контролю
ВЦСПС	Всесоюзна центральна Рада професійних союзів
ГДК	граничнодопустима концентрація
ГНМЦ	Головний навчально-методичний центр
ГОСТ	Державний загальний стандарт
ГР	горюча рідина
ГРАУ	Головне ракетно-артилерійське управління
ГЧ	головна частина
ДАІ	Державна автотранспортна інспекція
ДК-003-95	Державний класифікатор професій
ДНАОП	Державний нормативний акт з охорони праці
ДП	двигун провороту
ДСНС	Державна служба з надзвичайних ситуацій
ДСТУ	Державний стандарт технічних умов
ДТП	дорожньо-транспортна подія
ДФСНВУ	Дирекція фонду соціального страхування від нещасних випадків на виробництві України
ДЦУ	Державний центр утилізації
ЕКГ	електрокардіограма
ЕМВ	енерго-механічний відділ
ЕСІБ	електростатична іскробезпека
ЄДРПОУ	Єдиний державний реєстр підприємств та організацій України
ЄТКД	Єдиний тарифно-кваліфікаційний довідник
ЗО	заклади освіти
ЗП	заробітна плата
ЗСУ	Збройні Сили України
ЗТП	запальна трубка промислова
ІТП	інженерно-технічні працівники

ІТР	інженерно-технічні робітники
КВЕД	класифікатор видів економічної діяльності
КЗ	капсуль-запальник
КЗпП	Кодекс законів про охорону праці
КМУ	Кабінет Міністрів України
КП	класифікатор професій
ЛЕП	лінії електропередач
ЛЗР	легкозаймиста рідина
ЛКК	лікувально-консультативна комісія
ЛПЗ	лікувально-профілактичний заклад
МВС	Міністерство внутрішніх справ України
МД	маршовий двигун
МО СРСР	Міністерство оборони Союзу радянських соціалістичних республік
МОЗ	Міністерство охорони здоров'я
МОН	Міністерство освіти і науки
МОУ	Міністерство оборони України
МСЕК	медико-соціальна експертна комісія
МТЗ	матеріально-технічне забезпечення
НВ	нещасні випадки
НДІ	науково-дослідний інститут
НМТЦ	науково-методичний центр
НПАОП	нормативно-правовий акт з охорони праці
НПВ	нещасний випадок, не пов'язаний з виробництвом
НТ	невиробнича травма
ОВПФ	особливо шкідливі виробничі чинники
ООО	товариство з обмеженою відповідальністю
ОП	охорона праці
ПК	похідне кріплення
ПП	піропатрон
ПТЕЕС	правила технічної експлуатації електроустановок споживачів
ПТКРС	протитанкові керовані реактивні снаряди
ПУЕ	правила улаштування електроустановок
РЧ	ракетна частина
СБУ	Служба безпеки України
СГ	згораюча гільза
СД	стартовий двигун
СЕС	санітарно-епідеміологічна станція
СН	смертельний наслідок
СНіП	будівельні норми і правила
СП	саперний дріт
СПБ	служба пожежної безпеки
СПОДУ	система позначення органів державного управління

СРСР	Союз Радянських Соціалістичних Республік
ССБП	служба стандартів безпеки праці
СУОП	система управління охороною праці
ТБ	техніка безпеки
ТВО	тимчасово виконуючий обов'язки
ТрВ	транспортний відділ
ТРП	тверді ракетні палива
ЦРЛ	центральна районна лікарня

ВСТУП

Процес утилізації у ряді випадків є більш небезпечним, ніж процес спорядження, як за рядом об'єктивних причин (велика різноманітність конструкцій, зосереджених в одному виробництві, різноманітні умови зберігання й експлуатації конкретних виробів, труднощі розбирання і видалення ВР і т.д.), так і через суб'єктивні причини, викликані меншою вивченістю процесів розпорядження, малим виробничим досвідом вітчизняної промисловості з утилізації, організаційними питаннями постачання боєприпасів на утилізацію і т.п.

Тому повинен бути створений спеціальний комплекс методів (технологій і спеціалізованого устаткування) залежно від типу ВР, порохів і палив, габаритно-вагових характеристик виробів та їх конструкцій, а також вирішені питання контролюваного постачання виробів на утилізацію, проектування й експлуатації виробництв, технологічної дисципліни і підготовки кадрів.

Процеси утилізації повинні бути екологічно чистими.

Зараз утилізація боєприпасів здійснюється з урахуванням положень *«Державної цільової оборонної програми утилізації звичайних видів боєприпасів, непридатних для подальшого використання і зберігання, на 2008–2017 роки»*, затвердженої постановою Кабінету Міністрів України від 22 жовтня 2008 р. № 940, зі змінами від 29.06.2011 р. № 698.

Основні завдання служби охорони праці

а) забезпечення безпеки виробничих процесів, устаткування, будівель і споруд;

б) професійна підготовка і підвищення кваліфікації з питань охорони праці, пропаганда безпечних методів виконання робіт;

в) професійний відбір виконавців для визначених видів робіт;

г) контроль за забезпеченням працівників Збройних Сил України, військових будівельників, військовослужбовців, що за штатним розписом зайняті виробничою і складською роботою чи постійно виконують роботи, на які поширюються нормативні акти з охорони праці, або періодично залучаються до виконання таких робіт (далі працівники), засобами індивідуального і колективного захисту;

д) вибір оптимальних режимів праці й відпочинку працюючих.

В томі II викладені основні положення (правила) відповідно до вимог нормативно-правових актів о охорони праці, чинних в Україні, що є обов'язковими для виконання всіма підрозділами Міністерства оборони України, ДСНС, підприємствами, організаціями незалежно від форм власності, що проводять утилізацію боєприпасів та їх елементів, не придатних для подальшого використання та зберігання.

1 ОРГАНІЗАЦІЯ СЛУЖБИ ОХОРОНИ ПРАЦІ НА ПІДПРИЄМСТВІ (У ВІЙСЬКОВІЙ ЧАСТИНІ). АТЕСТАЦІЯ ФАХІВЦІВ ТА РОБОЧИХ МІСЦЬ ЗА УМОВАМИ ПРАЦІ

1.1 Створення служби охорони праці на підприємстві (у військовій частині). Її мета. Розробка та затвердження «Положення про службу охорони праці». Завдання, функції служби охорони праці. Навчання та перевірка знань працівників служби охорони праці. Участь, контроль та права спеціаліста з охорони праці

Основними керівними документами, що визначають порядок організації роботи з охорони праці, є:

– НПАОП 0.00-4.21-04 «Типове положення про службу охорони праці, затверджене наказом Держнаглядохоронпраці України від 15.11.2004 р. № 255, зареєстроване в Міністерстві юстиції України 01.12.2004 р. за № 1526/10125 (К., 2004 р.);

– наказ МОУ від 19.09.96 р. № 264 «Положення про службу охорони праці у Збройних Силах України» (зі змінами від 01.02.10 р. № 42) (К., 1996 р.);

– наказ МОУ від 20.01.98 р. № 20 «Про затвердження Положення про організацію роботи з охорони праці у військових частинах, військово-навчальних закладах, установах, організаціях та на підприємствах Міністерства оборони України» (зі змінами від 11.05.06 р. № 255) (К., 1998 р.).

Примітка. Наказ Державного комітету України з нагляду за охороною праці від 15.11.2004 р. № 255 «Типове положення про службу охорони праці» – К., 20104 р., та наказ МОУ від 19.09.96 р. № 264 «Положення про службу охорони праці у Збройних Силах України» (зі змінами від 01.02.10 р. № 42) (К., 1996 р.) в цілому ідентичні за своїм змістом.

Типове положення про службу охорони праці

Згідно із *Законом України від 14 жовтня 1992 року № 2694-ХІІ «Про охорону праці»* та *наказу МОУ від 19.09.96 р. № 264 «Положення про службу охорони праці у Збройних Силах України» (зі змінами від 01.02.10 р. № 42) (К., 1996 р.)* – служба охорони праці створюється роботодавцем для організації виконання правових, організаційно-технічних, санітарно-гігієнічних, соціально-економічних і лікувально-профілактичних заходів, спрямованих на запобігання нещасним випадкам, професійним захворюванням і аваріям у процесі праці.

На основі *наказу Державного комітету України з нагляду за охороною праці від 15.11.2004 р. № 255 «Про затвердження Типового положення про службу охорони праці» (К., 20104 р.)* з урахуванням специфіки виробництва та виду діяльності, чисельності працівників, умов праці та інших факторів роботодавець розробляє і затверджує **«Положення про службу охорони праці»** відповідного підприємства, визначає структуру служби охорони праці, її чисельність, основні завдання, функції та права працівників відповідно до законодавства.

Служба охорони праці підпорядковується безпосередньо роботодавцю, функціонує як самостійний підрозділ і, залежно від чисельності працівників та характеру робіт, має у своєму складі групу фахівців чи одного спеціаліста.

Служба охорони праці створюється на підприємствах з кількістю працюючих *50 і більше осіб*.

На підприємстві з кількістю працюючих *менше 50 осіб* функції служби охорони праці можуть виконувати в порядку сумісництва (суміщення) особи, які мають відповідну підготовку.

На підприємстві з кількістю працюючих *менше 20 осіб* для виконання функцій служби охорони праці можуть залучатися сторонні спеціалісти на договірних засадах, які мають виробничий стаж роботи *не менше трьох років* і пройшли навчання з охорони праці.

Керівники та спеціалісти служби охорони праці за своїми посадами та заробітною платою прирівнюються до керівників і спеціалістів основних виробничо-технічних служб. Професії працівників, які є загальними для всіх видів економічної діяльності, повинні відповідати кваліфікаційним вимогам, зазначеним у *«Довіднику кваліфікаційних характеристик професій» (функціональні обов'язки) Випуск № 1 розділ № 2 – для робітників, розділ № 1 – для керівників та технічних службовців, затверджений наказом Міністерства праці та соціальної політики України від 29.12.04 р. № 336 (К., 2004 р.)*.

Навчання та перевірка знань з питань охорони праці працівників служби охорони праці проводяться в установленому законодавством порядку – під час прийняття на роботу та періодично *один раз на три роки*.

Працівники служби охорони праці підприємства у своїй діяльності керуються законодавством України, нормативно-правовими актами з охорони праці, колективним договором та актами з охорони праці, що діють у межах підприємства.

Ліквідація служби охорони праці допускається тільки в разі ліквідації підприємства чи припинення використання найманої праці фізичною особою.

Основні завдання служби охорони праці

а) забезпечення безпеки виробничих процесів, устаткування, будівель і споруд;

б) професійна підготовка і підвищення кваліфікації з питань охорони праці, пропаганда безпечних методів виконання робіт;

в) професійний відбір виконавців для визначених видів робіт;

г) контроль за забезпеченням працівників Збройних Сил України, військових будівельників, військовослужбовців, що за штатним розписом зайняті виробничою і складською роботою чи постійно виконують роботи, на які поширюються нормативні акти з охорони праці, або періодично залучаються до виконання таких робіт (далі – працівники), засобами індивідуального і колективного захисту;

д) вибір оптимальних режимів праці й відпочинку працюючих.

Функції служби охорони праці

Служба охорони праці на підприємстві (військової частині) виконує такі основні функції:

а) опрацювання ефективної цілісної системи управління охороною праці у військовій частині, сприяння удосконаленню діяльності у цьому напрямі кожного структурного підрозділу і кожної посадової особи;

б) здійснення оперативного-методичного керівництва роботою з охорони праці структурних підрозділів військової частини;

в) розробка разом зі структурними підрозділами військової частини комплексних заходів щодо досягнення установлених нормативів безпеки, гігієни праці та виробничого середовища, а також розділу «Охорона праці» у колективному договорі;

г) проведення для працівників вступного інструктажу з питань охорони праці;

д) організація забезпечення працюючих правилами, стандартами, нормами, положеннями, інструкціями та іншими нормативними актами з охорони праці;

е) організація проведення паспортизації цехів, дільниць, робочих місць щодо відповідності їх вимогам охорони праці;

є) облік та аналіз нещасних випадків (НВ), професійних захворювань і аварій, а також шкоди від цих подій;

ж) підготовка статистичних звітів військової частини з питань охорони праці;

з) розробка перспективних та поточних планів роботи військової частини щодо створення безпечних та нешкідливих умов праці;

и) організація роботи методичного кабінету охорони праці, пропаганда безпечних та нешкідливих умов праці шляхом проведення консультацій, оглядів, конкурсів, бесід, лекцій, розповсюдження засобів наочної агітації, оформлення інформаційних стендів тощо;

і) надання допомоги комісії з питань охорони праці військової частини в опрацюванні необхідних матеріалів та реалізації її рекомендацій;

ї) організація підвищення кваліфікації й перевірки знань посадових осіб з питань охорони праці;

к) проведення адміністративно-громадського контролю стану охорони праці;

л) впровадження у виробництво досягнень науки і техніки, у тому числі: економічних, прогресивних технологій, сучасних засобів колективного та індивідуального захисту працівників, захисту населення і навколишнього середовища;

м) розгляд листів, заяв та скарг працюючих з питань охорони праці;

н) надання практичної й методичної допомоги керівникам структурних підрозділів військової частини у розробці заходів з питань охорони праці;

о) підготовка проектів наказів та розпоряджень командира військової частини з питань охорони праці;

п) розгляд фактів наявності виробничих ситуацій, небезпечних для життя чи здоров'я працюючих і навколишнього природного середовища, у випадку відмови (з цих причин) працюючих від виконання дорученої їм роботи;

- р) участь у розслідуванні нещасних випадків та аварій;
- с) участь у формуванні фонду охорони праці військової частини і розподілі його коштів;
- т) робота у складі комісій з питань охорони праці військової частини та в комісіях по введенню в дію закінчених будівництвом, реконструкцією або технічним переозброєнням об'єктів виробничого та соціального призначення, відремонтowanego або модернізованого устаткування;
- у) участь у проведенні внутрішнього аудиту охорони праці та атестації робочих місць на відповідність нормативно-правовим актам з охорони праці, розробці положень, інструкцій, інших нормативних актів про охорону праці, що діють у межах військової частини;
- ф) робота у складі постійно діючої комісії з питань атестації робочих місць на відповідність їх нормативним актам про охорону праці;
- х) контроль за дотриманням чинного законодавства, міжгалузевих, галузевих та інших нормативних актів, виконанням працюючими посадових інструкцій з питань охорони праці;
- ц) контроль за виконанням приписів органів державного нагляду та представників вищих органів охорони праці, пропозицій та подань уповноважених трудових колективів і профспілок із питань охорони праці, використанням за призначенням коштів фонду охорони праці;
- ч) контроль за відповідністю нормативним актам з охорони праці машин, механізмів, устаткування, транспортних засобів, технологічних процесів, засобів протиаварійного, колективного та індивідуального захисту працюючих, наявністю технологічної документації на робочих місцях і своєчасним проведенням навчання та інструктажів працюючих, атестації та переатестації з питань безпеки праці посадових осіб та осіб, які виконують роботи підвищеної небезпеки, а також дотриманням вимог безпеки при виконанні цих робіт;
- ш) контроль за своєчасним забезпеченням працюючих засобами індивідуального захисту, лікувально-профілактичним харчуванням, молоком або рівноцінними харчовими продуктами, організацією питного режиму; за наданням працівникам передбачених законодавством пільг і компенсацій, пов'язаних із важкими та шкідливими умовами праці;
- щ) контроль за використанням праці неповнолітніх, жінок та інвалідів згідно з діючим законодавством, а також проходженням попереднього (при прийнятті на роботу) і періодичних (протягом трудової діяльності) медичних оглядів працюючих, що зайняті на важких роботах та роботах зі шкідливими чи небезпечними умовами праці або таких, де є необхідність у професійному доборі; за проходженням щорічних обов'язкових медичних оглядів особами віком до 21 року;
- ю) контроль за виконанням заходів, наказів із питань охорони праці, а також заходів щодо усунення причин нещасних випадків і аварій, які визначені в актах розслідування;
- я) участь у складанні санітарно-гігієнічної характеристики робочих місць працівників, які проходять обстеження щодо наявності профзахворювань, здійснення зв'язків з медичними закладами, науковими та іншими орга-

нізаціями з питань охорони праці, організація впровадження їх рекомендацій у виробництво.

Посадові особи служби охорони праці несуть персональну відповідальність за:

а) невідповідність прийнятих ними рішень вимогам законодавства про охорону праці та міжгалузевим і відомчим нормативним актам;

б) невиконання своїх функціональних обов'язків, передбачених **«Положення про службу охорони праці»** відповідного підприємства, згідно *наказу Державного комітету України з нагляду за охороною праці від 15.11.2004 р. № 255 «Про затвердження Типового положення про службу охорони праці» (К., 20104 р.)* та посадовими інструкціями;

в) недостовірність і несвоєчасність підготовки статистичної звітності з охорони праці;

г) низьку якість проведеного ними розслідування нещасних випадків на виробництві.

Права працівників служби охорони праці

Спеціалісти служби охорони праці *мають право*:

– видавати керівникам структурних підрозділів підприємства обов'язкові для виконання *приписи* щодо усунення наявних недоліків, одержувати від них необхідні відомості, документацію і пояснення з питань охорони праці. *Припис* спеціаліста з охорони праці може скасувати лише роботодавець. *Припис* складається у 2 примірниках, один з яких видається керівникові робіт, об'єкта, цеху, другий залишається та реєструється у службі охорони праці і *зберігається протягом 5 років*. Якщо керівник структурного підрозділу підприємства відмовляється від підпису в одержанні припису, спеціаліст з охорони праці надсилає відповідне подання на ім'я особи, якій адміністративно підпорядкований цей структурний підрозділ, або роботодавцю;

– зупиняти роботу виробництв, дільниць, машин, механізмів, устаткування у разі порушень, які створюють загрозу життю або здоров'ю працівників;

– вимагати відсторонення від роботи осіб, які не пройшли передбачених законодавством медичного огляду, навчання, інструктажу, перевірки знань і не мають допуску до відповідних робіт або не виконують вимог нормативно-правових актів з охорони праці;

– надсилати роботодавцю подання про притягнення до відповідальності посадових осіб та працівників, які порушують вимоги щодо охорони праці;

– за поліпшення стану безпеки праці вносити пропозиції про заохочення працівників за активну працю;

– залучати, за погодженням з роботодавцем і керівниками підрозділів підприємства, спеціалістів підприємства для проведення перевірок стану охорони праці.

Організація роботи служби охорони праці, яка передбачена «Положенням про службу охорони праці» відповідного підприємства

Робота служби охорони праці підприємства повинна здійснюватись відповідно до *плану роботи та графіків обстежень*, затверджених роботодавцем.

Робочі місця працівників служби охорони праці мають розміщатись (як правило) в окремому приміщенні, забезпечуватись належною оргтехнікою, технічними засобами зв'язку і бути зручними для приймання відвідувачів.

Для проведення навчання, інструктажів, семінарів, лекцій, виставок тощо має бути створений *кабінет з охорони праці* відповідно до *НПАОП 0.00-4.29-97 «Типового положення про кабінет охорони праці»*, затвердженого наказом *Держнаглядохоронпраці від 18.07.97 р. № 191, зареєстрованим в Міністерстві юстиції України 08.10.97 р. за № 458/2262 зі змінами наказ Держнаглядохоронпраці від 02.10.2007 р. № 235, зареєстрованим в Міністерстві юстиції України 11 жовтня 2007 р. за 1165/14432 (К., 1992 р.)*.

Роботодавець забезпечує стимулювання ефективної роботи працівників служби охорони праці.

Працівники служби охорони праці не можуть залучатися до виконання функцій, не передбачених *законом України від 14 жовтня 1992 року № 2694-ХІІ «Про охорону праці» (К., 1992 р.)* та *наказу Державного комітету України з нагляду за охороною праці від 15.11.2004 р. № 255 «Про затвердження Типового положення про службу охорони праці» (К., 2004 р.)*.

Служба охорони праці взаємодіє з іншими структурними підрозділами, службами, фахівцями підприємства та представниками профспілки, а за її відсутності – з уповноваженими найманими працівниками особами з питань охорони праці.

Положення про організацію роботи з охорони праці

Наказ МОУ від 20.01.98 р. № 20 про затвердження «Положення про організацію роботи з охорони праці у військових частинах, військово-навчальних закладах, установах, організаціях та на підприємствах Міністерства оборони України» (зі змінами від 11.05.06 р. № 255) (К., 1998 р.).

Робота з охорони праці спрямована на забезпечення прав працюючих, усунення причин, що призводять до нещасних випадків (НВ), постійного контролю за дотриманням технологічних процесів.

Всі працівники керуються у своїй роботі законодавчими актами та відомчими нормативно-правовими актами з охорони праці (НПАОП).

Винні в порушенні законодавства, у сфері охорони праці, несуть відповідальність у порядку, встановленому законодавством України.

У *«Положенні про організацію роботи з охорони праці у військових частинах, військово-навчальних закладах, установах, організаціях та на підприємствах Міністерства оборони України»» (К., 1998 р.)* визначені обов'язки посадових осіб військової частини (далі – в/ч) з питань охорони праці: командира; головного інженера; заступника командира з МТЗ; нач. ВТВ; головного механіка; головного енергетика; головного бухгалтера; нач. відділу кадрів; нач. цеху (майстра, лаборанта).

У *«Положенні про організацію роботи з охорони праці у військових частинах, військово-навчальних закладах, установах, організаціях та на підпри-*

емства Міністерства оборони України»» (К., 1998 р.) визначений порядок складання посадових інструкцій та інструкції з охорони праці (ОП) (затверджуються командиром) з урахуванням особливостей в/ч на підставі службових обов'язків працівників та службовців. Інструкції з ОП визначають вимоги безпеки при виконанні службових обов'язків, розробляються на підставі НПАОП 0.00-4.15-98 «Положення про розробку інструкцій з охорони праці», затверджене наказом Держнаглядохоронпраці України від 29.01.98 р. № 9 зареєстроване в Міністерстві юстиції України 07.04.98 р. за № 226/2666 (К., 1998 р.). Інструкції з ОП як на окремі види робіт, так і на окремі спеціальності розробляються керівниками структурних підрозділів, погоджуються з інженером з ОП (за рекомендацією інженера з ОП, з іншими посадовими особами), затверджуються командиром.

Інструкції з ОП мають містити:

- назву та реєстраційний номер;
- загальні положення;
- вимоги безпеки, яких необхідно дотримуватись перед початком виконання робіт, під час виконання робіт, при виникненні аварійної ситуації, після закінчення робіт.

Перегляд *Інструкцій з ОП* керівником підрозділу має здійснюватися *не рідше 1 разу на 5 років*, а для осіб, що працюють за професіями, пов'язаними з підвищеною небезпекою, – *не рідше 1 разу на 3 роки* (при змінах нормативних актів, за зміни умов праці, при виявленні недоліків).

У військовій частині відповідно НПАОП-0.00-4.12-05 «Типове положення про порядок проведення навчання і перевірки знань з питань охорони праці», затверджений наказом Держнаглядохоронпраці України від 26.01.2005 р. № 15 (з0231-05), зареєстроване у Міністерстві юстиції України 15.02.2005 р. за № 231/10511 (К., 2007 р.) та НПАОП 0.00-8.24-05 «Перелік робіт з підвищеною небезпекою», затверджений наказом Держнаглядохоронпраці України від 26.01.2005 р. № 15, зареєстрований в Міністерстві юстиції України 15.02.2005 р. за № 232/10512 (К., 2007 р.) інженером з ОП розробляється та затверджується командиром в/ч «Положення про навчання, інструктаж і перевірку знань працівників з ОП».

Навчання з питань охорони праці проводяться згідно із затвердженою «Програмою» (яка також розробляється інженером з ОП).

Для перевірки знань із питань охорони праці створюється постійно діюча комісія з 3–5 чоловік, яку очолює – голова (головний інженер).

Форма перевірки – *іспит* за екзаменаційними білетами. Перед допуском працівника до роботи заповнюється бланк *контрольного листа*, що зберігається у відділі кадрів.

1.2 Порядок атестації керівних, інженерно-технічних працівників та інших фахівців (невійськовослужбовців) підприємств і організацій МОУ. Порядок присвоєння класів водіям

Атестація працівників

Керівним документом, що визначав *порядок атестації фахівців* на підприємствах (арсеналах, базах) часів СРСР, був наказ МО СРСР від 19.12.80 р. № 358 «Об аттестации руководящих, инженерно-технических работников и других специалистов (невоеннослужащих) предприятий и организаций Министерства обороны» (зі змінами від 10.04.87 р. № 118).

Згідно зі ст.15 наказу МО СРСР від 10.04.87 р. № 118 атестація **керівних** працівників і фахівців виробничих галузей народного господарства, промисловості, будівництва, сільського господарства, транспорту і зв'язку проводиться періодично *не рідше 1 разу на 3 роки*; для майстрів і начальників ділянок та цехів об'єднань, підприємств і організацій промисловості – *не рідше 1 разу на 2 роки*.

Згідно зі ст.16 наказу МО СРСР від 10.04.87 р. № 118 атестаційна комісія дає рекомендації щодо: присвоєння кваліфікаційної категорії або класного звання; підвищення посадових окладів; встановлення надбавок за високі досягнення у праці (зниження, відміни надбавок); пониження кваліфікаційної категорії окремим працівникам.

Примітка. Підготовка до проведення атестації – один з відповідальних етапів атестаційної роботи.

Командир в/ч видає наказ, де визначаються терміни проведення атестації, встановлюється список керівників, робітників, що підлягають атестації.

Призначається склад атестаційної комісії, формуються задачі начальників підрозділів по забезпеченню підготовки, проведення і підведенню підсумків атестації. **Графік проведення атестації** доводиться до тих, хто має проходити атестацію, *за місяць*. Комісія має бути у складі: голови – один із заступників командира в/ч, та членів (представники профкому, керівники підрозділів). **Графік проведення атестації** затверджується командиром за узгодженням із профкомом і доводиться до працівників не менш ніж за місяць (не включають до складу комісії: – осіб, що пропрацювали менше 1 року; молодих фахівців, що працюють по закінченню навчання, за направленням, вагітних та жінок у яких діти до 1 року). Наказом призначається комісія з найбільш підготовлених осіб (інженер з ОП, члени профспілки, представник планово-економічного та технічного відділів).

В характеристиці мають бути відображені рекомендації, надані під час попередньої атестації.

Постійне підвищення кваліфікації є прямим службовим обов'язком кожного керівника, фахівця підприємства (військової частини).

Службову характеристику (додаток 1 до навчального посібника) готує начальник підрозділу спільно із профкомом (кожний працівник має бути ознайомлений під розпис).

Примітка. Далі всі посилання у цьому томі навчального посібника до додатків з № 1–116, які наведені у кінці навчального посібника.

За **тиждень** до атестації – з характеристикою ознайомлюються ті, хто має пройти атестацію.

Атестація працівників проводиться у дні, встановлені **графіком**. При неприбутті без поважної причини – комісія проводить атестацію за відсутності того, хто має пройти атестацію.

Узагальнені матеріали атестаційної комісії передаються командирі в/ч для ухвалення рішення.

За підсумками роботи атестаційної комісії видається **наказ по частині**, де указуються зміни: надбавки, доплати, оклади, категорії, в розстановці кадрів.

Критеріями виконання посадових обов'язків відповідно «Довідника кваліфікаційних характеристик професій» (функціональні обов'язки) Випуск № 1 розділ № 2 – для робітників, розділ № 1 – для керівників та технічних службовців, затверджений наказом Міністерства праці та соціальної політики України від 29.12.04 р. № 336 (К., 2004 р.) служать:

- а) відповідність посаді;
- б) відповідність посаді за умови поліпшення роботи і виконання рекомендацій комісії з повторною атестацією через 1 рік;
- в) невідповідність посаді.

Атестаційна комісія дає рекомендації про підвищення у посаді (службове просування) окремих працівників. Голосування за результатами обговорення особи того, хто проходить атестацію, проводиться за його відсутності. Якщо працівник захворів, то ухвалення рішення після атестації продовжується на термін хвороби.

Оцінка діяльності працівника, що пройшов атестацію, і рекомендації заносяться до *Атестаційного листа*, що складається у двох екземплярах (додаток 2).

Згідно до п.9, наказу МО СРСР від 19.12.80 р. № 358 «Об аттестации руководящих, инженерно-технических работников и других специалистов (невоеннослужащих) предприятий и организаций Министерства обороны» (зі змінами наказ МО СРСР від 10.04.87 р. № 118) (М., 1980 р.). Атестаційний лист підписується членами комісії, результати повідомляються працівнику після голосування (наприклад: Присвоїти кваліфікацію бухгалтера 2 категорії з посадовим окладом...).

Згідно матеріалів атестації працівників складається *Загальний акт*, у якому вказується *висновок*: в ході атестації переважну більшість працівників було атестовано; в той же час зазначається, хто з працівників не пройшов ате-

стацію (наприклад, складальник боєприпасів 4 розряду). Матеріали атестації передаються командирі в/ч для ухвалення рішення – працівники, що не пройшли атестацію, мають пройти повторну атестацію через 1 рік.

Атестаційний лист і характеристика на працівника зберігаються в особовій справі працівника у відділі кадрів в/ч (підприємства).

Протягом не більше 2-х місяців з дня атестації командир в/ч може ухвалити рішення про переведення працівника (що не відповідає посаді) на іншу роботу (яка менше сплачується), за його згодою. При неможливості перевести працівника на іншу роботу, за його згодою, командир в/ч може розірвати з ним трудовий договір.

Після закінчення 2-х місяців переводити, звільнити *не можна*.

Перелік посад керівних ІТР та інших фахівців, які підлягають атестації: старший бухгалтер, бухгалтер, бухгалтер-ревізор; диспетчер; завідувачі всіх категорій; інженери всіх спеціальностей; командири (начальники, керівники) всіх категорій; лаборанти; майстри, майстри ВТК; механіки; нормувальники; техніки всіх спеціальностей; товарознавець; хімік; старший економіст, економіст; електромеханіки; енергетик; юрисконсульт.

Розряд робітнику присвоюється згідно з *рішенням* кваліфікаційної комісії.

Робітник, якому присвоюється розряд, повинен скласти залік щодо знання розділу функціональних обов'язків «Повинен знати»; самостійно виконати поставлену роботу (стосовно функціональних обов'язків, яка забезпечить присвоєння вищого розряду), з розділу «Зміст робіт» – здати норми вироблення, за необхідності.

Підготовка і власне складання заліку робітником відбувається під керівництвом майстра.

Рішення приймається у присутності робітника і оформляється *протоколом*, де вказується відповідність або невідповідність для присвоєння розряду.

Командир в/ч на підставі рішення кваліфікаційної комісії затверджує робітникові *розряд – наказом по частині*, за узгодженням із профкомом. На підставі *наказу* робітникові заноситься в трудову книжку (розрахункову книжку, особовий рахунок) присвоєний розряд. Якщо робітник не згоден з рішенням, йому дозволяється повторно скласти *залік* для підвищення розряду.

Для керівних ІТР посадовий оклад затверджується (в межах фонду ЗП) для кожної посади з урахуванням: кваліфікації; знань; досвіду.

Збільшення окладу, наприклад, при звільненні працівника, що одержував максимальний оклад, при введенні додаткових штатних одиниць (збільшення посадового окладу за рахунок іншого працівника) *заборонено*.

Не допускається: компенсація за виконання понаднормових робіт відгулом, підсумовування годин понаднормової роботи з метою приєднання їх до відпустки. При переведенні робітника на більш легку роботу до 2 тижнів (по здоров'ю) – оплата здійснюється за попереднім окладом. Перенесення термінів відпусток допускається у виняткових випадках, з відпустки відкликання здійснюється за погодженням із працівником.

Інформація: Згідно зі ст.27 КЗпП – працівника можна тимчасово перевести на іншу роботу до 1 місяця, у разі «простою» підприємства. Заробітна плата у цьому випадку виплачується у розмірі середньої заробітної плати – по колишній роботі.

Підставою для запису в трудовій книжці, є:

– наказ Держспоживстандарту від 28.07.2010 р. № 327 «Про затвердження Національного класифікатора України. Класифікатор професій» (ДК 003:2010) (К., 2010 р.);

– наказ Міністерства праці та соціальної політики України від 26.11.2008 р. № 557 «Про затвердження Абеткового переліку професій працівників за національними випусками Довідника кваліфікаційних характеристик професій працівників із зазначенням професій Єдиного тарифно-кваліфікаційного довідника (ЄТКД) та Переліку професій працівників за випусками в ЄТКД із зазначенням професій національних випусків Довідника кваліфікаційних характеристик професій працівників (зі змінами жовтень 2010 року) (К., 2008 р.).

Розподіл робіт і робочих професій здійснюється за розрядами тарифної сітки, а також згідно кваліфікаційних вимог по кожній професії й розряду.

ЄТКД-87 р. (Єдиний тарифно-кваліфікаційний довідник) – це збірка, яка містить характеристики професій відповідно їх точності, складнощі характеру знань і навиків. Працівник повинен уміти виконувати роботу з високою якістю (згідно своїх функціональних обов'язків).

Бувають: ЄТКД для робочих крізних професій, ЄТКД галузеві.

Перелік основних нормативних документів з охорони праці, що регламентують порядок проведення атестації та затвердження Списків виробництв, робіт, професій, посад і показників, зайнятість в яких дає право на пенсію за віком на пільгових умовах:

1) Постанова Кабінету Міністрів України від 1 серпня 1992 р. № 442. «Про Порядок проведення атестації робочих місць за умовами праці»;

2) Міністерство праці України від 01.09.92 р. № 41 «Методичні рекомендації для проведення атестації робочих місць за умовами праці» (К., 1992 р.);

3) Наказ МО СРСР від 19.12.80 р. № 358 «Об аттестации руководящих, инженерно-технических работников и других специалистов (невоеннослужащих) предприятий и организаций Министерства обороны» (зі змінами наказ МО СРСР від 10.04.87 р. № 118) (М., 1980 р.);

4) «Довідник кваліфікаційних характеристик професій» (функціональні обов'язки) Випуск № 1 розділ № 2 – для робітників, розділ № 1 – для керівників та технічних службовців, затверджений наказом Міністерства праці та соціальної політики України від 29.12.04 р. № 336 (К., 2004 р.);

5) Постанова КМУ від 13 травня 2003 р. № 679 «Про затвердження Списків виробництв, робіт, цехів, професій і посад, зайнятість працівників в яких дає право на щорічні додаткові відпустки за роботу із шкідливими і важкими умовами праці та за особливий характер праці» (Додатки 1 і 2 до постанови Кабінету Міністрів країни від 17 листопада 1997 р. № 1290 (1290-97-п)

(у редакції постанови Кабінету Міністрів України від 13 травня 2003 р. № 679) (К., 2003 р.);

б) «Постанова КМУ від 16.01.2003 р. № 36 «Перелік робіт що дає право на пільгове пенсійне забезпечення», Список №1 «Виробництво, робіт, професій, посад і показників на підземних роботах, на роботах з особливо важкими умовами праці, зайнятість в яких повний робочий день дає право на пенсію за віком на пільгових умовах», Розділ IX. Виробництво вибухових речовин, п. 9.7-3б. Працівники зайняті утилізацією боєприпасів, що містять продукти (ВР, пороху, піротехнічного, детонуючого шнура, зарядів та згораючих гільз)» (К., 2003 р.).

Порядок присвоєння класів водіям

Єдиного нормативного документа, який би встановлював порядок присвоєння класів водіям, немає.

Відповідно наказу Міністерства транспорту і зв'язку України від 14.02.06 р. № 136 «Про затвердження Випуску № 69 «Автомобільний транспорт» Довідника кваліфікаційних характеристик професій працівників» (К., 2006 р.) в процесі роботи на підприємстві водієві може бути присвоєна кваліфікація 2 або 1 класу.

При цьому для присвоєння 1 класу у водія має бути дозвіл на управління транспортними засобами категорій «В», «С», «D» і «Е», а також безперервний стаж роботи водієм 2 класу на даному підприємстві *не менше двох років*.

У свою чергу, присвоєння водієві кваліфікації 2 класу у його водійському посвідченні повинен бути дозвіл на управління транспортними засобами категорій «В», «С», «Е» або «D» або «D» і «Е», а також безперервний стаж роботи водієм 3 класу на підприємстві *не менше трьох років*.

Звідси випливає *висновок*: особу, яку приймають на роботу водієм автотранспортного засобу, відразу вважають водієм 3 класу. За певних обставин надалі йому можуть присвоїти вищу кваліфікацію.

Класи присвоює **кваліфікаційна (атестаційна) комісія**, створена за наказом керівника бюджетної установи. Рішення комісії керівник (командир в/ч) затверджує власним наказом.

Порядок присвоєння кваліфікаційних класів повинен бути розроблений в установі. Так, цей порядок має передбачати, що клас кваліфікації водієві встановлюють на підставі документа, що свідчить про присвоєння або підвищення робочої кваліфікації або отримання дозволу на керування автомобілем відповідної категорії. Однією з умов такого порядку може бути передбачена можливість ухвалення атестаційною комісією рішення про дострокове присвоєння водієві чергового класу кваліфікації.

А вже розмір, порядок і умови встановлення надбавок за класність слід оформити окремим додатком до колективної угоди.

1.3 Порядок атестації фахівців, які мають право проводити технічний огляд або експертне обстеження устаткування підвищеної небезпеки. Карта праці, наглядовий лист

Порядок атестації фахівців, які мають право проводити технічний огляд та/або експертне обстеження устаткування

Перелік основних нормативних документів з охорони праці, що регламентують порядок проведення атестації фахівців, які мають право проводити технічний огляд та/або експертне обстеження устаткування:

1) НПАОП 0.00-6.08-07 «Порядок атестації фахівців, які мають право проводити технічний огляд та/або експертне обстеження устаткування підвищеної небезпеки» – К., 2007 р.;

2) наказ Державного комітету України з промислової безпеки, охорони праці та гірничого нагляду від 20.12.06 р. № 16 «Про затвердження Порядку атестації фахівців, які мають право проводити технічний огляд та/або експертне обстеження устаткування підвищеної небезпеки» – К, 2007 р.;

3) постанова Кабінету Міністрів України від 26.05.2004 р. № 687 «Про затвердження Порядку проведення оглядів, випробування та експертного обстеження (технічного діагностування) машин, механізмів, устаткування підвищеної небезпеки» (К, 2004 р.).

НПАОП 0.00-6.08-07 «Порядок атестації фахівців, які мають право проводити технічний огляд та/або експертне обстеження устаткування підвищеної небезпеки» установлює порядок атестації фахівців, які мають право проводити технічний огляд та/або експертне обстеження устаткування підвищеної небезпеки (далі – технічний огляд та/або експертне обстеження), і поширюється на суб'єктів господарювання незалежно від форм власності, виду діяльності та господарювання.

Експерт технічний з промислової безпеки – атестований фахівець, який має право проводити технічний огляд та/або експертне обстеження.

Атестаційна комісія – група кваліфікованих фахівців, уповноважена Держгірпромнаглядом, яка приймає рішення про надання права фахівцям на проведення технічного огляду та/або експертного обстеження.

Підготовка фахівців включає теоретичне навчання і стажування за обраним напрямом діяльності. Напрями діяльності експертів технічних із промислової безпеки наведено у додатку 3.

Теоретичне навчання проводить Держгірпромнагляд (ДП) «Головний навчально-методичний центр» (далі – ГНМЦ).

Навчання здійснюється з відривом від виробництва за навчальними планами та програмами, складеними ГНМЦ і погодженими з Держгірпромнаглядом.

Фахівці, які пройшли теоретичне навчання, складають іспит та проходять співбесіду із членами комісії, склад якої затверджується наказом Держгірпромнагляду.

Право на проведення технічного огляду та/або експертного обстеження надається атестаційною комісією, до складу якої входять посадові особи Держгірпромнагляду, а також, за згодою, фахівці профільних наукових закладів, інші спеціалісти з промислової безпеки. Склад атестаційної комісії затверджується наказом Держгірпромнагляду.

Повноваження атестаційної комісії:

- перевірка та оцінка практичних навичок, а також аналіз поданих документів;
- складання протоколу засідання атестаційної комісії;
- прийняття рішення про надання права на проведення технічного огляду та/або експертного обстеження;
- прийняття рішення щодо подовження (неподовження) терміну дії посвідчення.

За результатами перевірки та оцінки атестаційна комісія приймає рішення про надання права на проведення технічного огляду та/або експертного обстеження. Рішення приймається більшістю голосів таємним голосуванням.

Рішення атестаційної комісії оформлюється протоколом засідання атестаційної комісії, форму якого наведено у додатку 4.

У разі позитивного рішення атестаційної комісії ГНМЦ видає *посвідчення* за формою, наведеною у додатку 5.

Термін дії посвідчення – 3 роки.

Анулювання права на проведення технічного огляду та/або експертного обстеження здійснюється атестаційною комісією за поданням посадових осіб територіальних управлінь Держгірпромнагляду або керівника підприємства, де працює атестований фахівець, за таких обставин:

- відсутність практичної діяльності в обраному напрямі більше 1 року;
- наявність у роботі порушень (недостовірність оцінок або необ'єктивність аналізу фактичних даних).

Письмове повідомлення про анулювання такого права направляється атестованому фахівцю та керівнику підприємства, де він працює. Посвідчення вважається недійсним після прийняття рішення атестаційною комісією, про що зазначається на сайті Держгірпромнагляду.

У разі втрати або пошкодження посвідчення ГМНЦ видає його дублікат, про що зазначається на сайті Держгірпромнагляду.

1.4 Атестація робочих місць за умовами праці. Періодичність атестації. Робота атестаційної комісії. Гігієнічна оцінка умов праці

Порядок проведення атестації робочих місць

Відповідно до *Закону України від 5.11.91 р. України № 1788-XII «Про пенсійне забезпечення» (К., 1991 р.)*. Кабінет Міністрів України *постановив*:

1. Затвердити **Порядок проведення атестації робочих місць за умовами праці**. Порядок проведення атестації робочих місць проводиться згідно *постанови Кабінету Міністрів України від 1 серпня 1992 р. № 442 «Про По-*

рядок проведення атестації робочих місць за умовами праці», наказ Міністерства праці України від 01.09.92 р. № 41 «Методичні рекомендації для проведення атестації робочих місць за умовами праці» (К., 1992 р.) (далі – «Порядок»).

2. Установити, що, відповідно до статті 13 Закону України від 5.11.91 р. № 1788-ХІІ «Про пенсійне забезпечення» (К., 1992 р.), пенсії за віком на пільгових умовах за списками № 1 і № 2 виробництв, робіт, професій, посад і показників, що дають право на пільгове пенсійне забезпечення, затверджені постановою Кабінету Міністрів України від 16.01.2003 р. № 36 «Перелік робіт що дає право на пільгове пенсійне забезпечення», Список № 1 «Виробництв, робіт, професій, посад і показників на підземних роботах, на роботах з особливо важкими умовами праці, зайнятість в яких повний робочий день дає право на пенсію за віком на пільгових умовах», Розділ ІХ. Виробництво вибухових речовин, п. 9.7-3б. Працівники зайняті утилізацією боєприпасів, що містять продукти (ВР, пороху, піротехнічного, детонуючого шнура, зарядів та згораючих гільз)» (К., 2003 р.), а також пенсії, що можуть встановлюватися підприємствами й організаціями за рахунок власних коштів працівникам інших виробництв, професій та посад залежно від умов праці, призначаються за результатами **атестації робочих місць**.

Результати атестації використовуються підприємствами й організаціями також для здійснення пільг і компенсацій, передбачених чинним законодавством.

Вони визначають організацію роботи по проведенню атестації робочих місць, оцінку умов праці та реалізацію прав трудящих на пільги і компенсації залежно від шкідливих та небезпечних виробничих факторів.

Результати атестації за умовами праці (надалі – атестація) є основою для вирішення питань надання пенсій за віком на пільгових умовах відповідно до Закону України від 5.11.91 р. № 1788-ХІІ «Про пенсійне забезпечення» (К., 1992 р.), інших пільг та компенсацій, а також розроблення і реалізації організаційних, технічних, економічних та соціальних заходів колективного договору щодо поліпшення умов трудової діяльності.

Атестація робочих місць за умовами праці (надалі – атестація) проводиться на підприємствах і організаціях незалежно від форм власності й господарювання, де технологічний процес, використовуване обладнання, сировина та матеріали є потенційними джерелами шкідливих і небезпечних виробничих факторів, що можуть несприятливо впливати на стан здоров'я працюючих, а також на їхніх нащадків як тепер, так і в майбутньому.

Атестації підлягають робочі місця, на яких технологічний процес, обладнання, використовувані сировина і матеріали можуть бути потенційними джерелами шкідливих і небезпечних факторів.

Основна мета атестації полягає у регулюванні відносин між власником або уповноваженим ним органом і працівниками у галузі реалізації прав на здорові й безпечні умови праці, пільгове пенсійне забезпечення, пільги та компенсації за роботу у несприятливих умовах.

Атестація проводиться згідно з «*Порядком*», «*Методичними рекомендаціями щодо проведення атестації робочих місць за умовами праці*», затвердженими Мінпраці і МОЗ України та постанови Кабінету Міністрів України від 1 серпня 1992 р. № 442. «*Про Порядок проведення атестації робочих місць за умовами праці*», наказ Міністерства праці України № 41 від 01.09.92 р. «*Методичні рекомендації для проведення атестації робочих місць за умовами праці*» (К., 1992 р.).

Атестація робочих місць проводиться атестаційною комісією, склад і повноваження якої визначаються наказом по підприємству, організації у строки, передбачені колективним договором, але не рідше одного разу на 5 років.

Атестаційна комісія:

- складає наглядний лист фотографії робочого часу (додаток 10);
- складає перелік робочих місць, що підлягають атестації (додаток 11);
- встановлює на основі ЄТКД-87 р. (Єдиного тарифно-кваліфікаційного довідника), наказ Мінпраці від 26.11.2008 р. № 557 «Про затвердження Абеткового переліку професій працівників за національними випусками Довідника кваліфікаційних характеристик професій працівників із зазначенням професій Єдиного тарифно-кваліфікаційного довідника та Переліку професій працівників за випусків раніше чинними ЄТКД», зі змінами жовтень 2010 року (К., 2010 р.) відповідність найменування професій і посад, зайнятих на цих робочих місцях, характеру фактично виконуваних робіт. У разі відхилень характеру фактично виконуваних робіт від ЄТКД-87 р., назва професії (посади) приводиться у відповідність до ЄТКД за фактично виконуваною роботою;
- складає «**Карту умов праці**» на кожне враховане робоче місце або групу аналогічних місць (зразок *карти робочого місця* № 37 – додаток 6);

Карта умов праці – документ, в якому вміщуються кількісні й якісні характеристики факторів виробничого середовища і трудового процесу, гігієнічна оцінка умов праці, рекомендації щодо їх поліпшення, запропоновані пільги і компенсації.

– проводить атестацію і складає перелік робочих місць, виробництв, професій та посад з несприятливими умовами праці, що визначаються та затверджуються у підсумковому наказі (додаток 12);

– складає протоколи засідання комісії з атестації робочих місць (додаток 14);

– розробляє заходи для поліпшення умов праці й оздоровлення працівників.

Результати замірів (визначень) показників шкідливих і небезпечних виробничих факторів оформлюються *протоколами* (зразки протоколів № 201, 202, 202-А – додатки 7–9) за формами, передбаченими у ГОСТ або затвердженими Міністерством охорони здоров'я України, і заносяться в **Карту умов праці** (графу 5 – додаток 6).

Визначається тривалість (процент від тривалості зміни) дії виробничого фактора (графу 9 *Карти умов праці* – додаток 6).

Ступінь шкідливості і небезпечності кожного фактора виробничого середовища і трудового процесу (графи 6, 7, 8 Карти умов праці – додаток 6) тільки III класу визначається за критеріями, встановленими *Гігієнічною класифікацією праці (по показателям вредности и опасности факторов производственной среды, тяжести и напряженности трудового процесса)*, утверджено *Главным государственным санитарным врачом СССР 12.08.1986 р. № 4137-86 (М., 1986 р.)*.

Відповідальність за своєчасне та якісне проведення атестації покладається на керівника підприємства, організації.

Позачергово атестація проводиться у разі докорінної зміни умов і характеру праці з ініціативи власника або уповноваженого ним органу, профспілкового комітету, трудового колективу або його виборного органу, органів Державної експертизи умов праці з участю установ санітарно-епідеміологічної служби Міністерства охорони здоров'я (МОЗ).

До проведення атестації можуть залучатися проектні та науково-дослідні організації, технічні інспекції праці профспілок, інспекції Держнагляддохоронпраці.

Атестація робочих місць *передбачає*:

- виявлення на робочому місці шкідливих і небезпечних виробничих факторів та причин їх виникнення;
- дослідження санітарно-гігієнічних факторів виробничого середовища, важкості й напруженості трудового процесу на робочому місці;
- комплексну оцінку факторів виробничого середовища і характеру праці щодо їх відповідності вимогам стандартів, санітарних норм і правил;
- обґрунтування віднесення робочого місця до відповідної категорії за шкідливими умовами праці;
- підтвердження (встановлення) права працівників на пільгове пенсійне забезпечення, додаткову відпустку, скорочений робочий день, інші пільги і компенсації залежно від умов праці;
- перевірку правильності застосування списків виробництв, робіт, професій, посад і показників, що дають право на пільгове пенсійне забезпечення;
- розв'язання спорів, які можуть виникнути між юридичними особами і громадянами (працівниками) стосовно умов праці, пільг і компенсацій;
- розроблення комплексу заходів по оптимізації рівня гігієни і безпеки, характеру праці й оздоровлення працівників;
- вивчення відповідності умов праці рівневі розвитку техніки і технології, удосконалення порядку та умов установа і призначення пільг і компенсацій.

Періодичність атестації встановлюється підприємством у колективному договорі, але не рідше *одного разу на 5 років*.

Санітарно-гігієнічні дослідження факторів виробничого середовища і трудового процесу проводяться санітарними лабораторіями підприємств і організацій, атестованих органами Держстандарту і МОЗ за списками, що узго-

джуються з органами Державної експертизи умов праці, а також на договірній основі лабораторіями територіальних санітарно-епідеміологічних станцій.

Відомості про результати атестації робочих місць заносяться до **Карти умов праці** (додаток 6), форма якої затверджується Мінпраці разом з МОЗ.

Атестація робочих місць

Робоче місце за умовами праці оцінюється з урахуванням впливу на працівників всіх факторів виробничого середовища і трудового процесу, передбачених гігієнічною класифікацією праці (розділ I Карти), сукупних факторів технічного і організаційного рівня умов праці (розділ II Карти умов праці), ступеня ризику пошкодження здоров'я.

На основі комплексної оцінки робочі місця відносять до одного з видів умов праці:

- з особливо шкідливими та особливо важкими умовами праці;
- зі шкідливими і важкими умовами праці;
- зі шкідливими умовами праці та заносять до розділу III Карти умов праці.

Право на пенсію на пільгових умовах визначається за показниками, наведеними в додатку 13, інші пільги і компенсації, залежно від умов праці, – за діючими нині законодавчими актами.

За оцінку умов праці керівників та спеціалістів береться оцінка умов праці керованих їхніх підлеглих, якщо вони зайняті виконанням робіт в умовах, передбачених у списках № 1 і № 2 для їхніх підлеглих протягом повного робочого дня.

Під **повним робочим днем** слід розуміти виконання робіт, передбачених списками, протягом *не менше 80 процентів* робочого часу, що має підтверджуватись відповідними документами.

За результатами атестації визначаються невідкладні заходи для поліпшення умов і безпеки праці, для розроблення і впровадження яких не треба залучати сторонніх організацій і фахівців (розділ IV Карти умов праці).

З результатами атестації ознайомлюють працівників, зайнятих на робочому місці, що атестується. Карту підписують голова і члени комісії.

За результатами атестації складається *перелік*:

– робочих місць, виробництв, робіт, професій і посад, працівникам яких підтверджено право на пільги і компенсації, передбачені законодавством (додаток 11);

– робочих місць, виробництв, робіт, професій і посад, працівникам яких пропонується встановити пільги і компенсації за рахунок коштів підприємства згідно зі ст.26 *Закону України від 27.03.91 р. № 887-XII «Про підприємства» (К., 1991 р.)* і ст.13 *Закону України «Про пенсійне забезпечення» від 5.11.1991 р. №1788-XII (К., 1991 р.)*;

– робочих місць із несприятливими умовами праці, на яких необхідно здійснити першочергові заходи щодо їх поліпшення.

Перелік робочих місць, виробництв, робіт, професій і посад, працівникам яких підтверджено право на пільги і компенсації, зокрема на пільгове пе-

нсійне забезпечення, передбачене законодавством, підписує голова комісії за погодженням із профспілковим комітетом. Керівник підприємства затверджується наказом по підприємству, організації. Витяги з наказу додаються до трудової книжки працівників, професії й посади яких внесено до переліку.

Матеріали атестації робочих місць є документами суворої звітності та зберігаються на підприємстві *протягом 50 років*.

Клопотання підприємств та організацій про внесення змін і доповнень до списків № 1 і № 2 після їх попереднього розгляду органами Державної експертизи умов праці вносяться до Мінпраці, яке готує та подає пропозиції до Кабінету Міністрів України.

Контроль за якістю проведення атестації, правильністю застосування списків № 1 і № 2 виробництв, робіт, професій, посад і показників, що дають право на пільгове пенсійне забезпечення, пільги і компенсації, покладається на органи Державної експертизи умов праці.

Приклад атестації робочого місця № 37 електрогазозварника наведено у таблиці 1.1.

Проводити атестацію робочих місць на підприємстві мають право тільки ті лабораторії, які мають відповідний **Атестат акредитації і свідоцтво**.

Харківський державний центр стандартизації, метрології та сертифікації видав санітарно-гігієнічній лабораторії НМТЦ «Медицина труда» (адреса: 61002, м. Харків, вул. Тринклера, 6) Атестат акредитації від 20.08.05 р. № 100-0949/2002 (додаток 15) на право проведення вимірювань у сфері контролю стану навколишнього природного середовища, контролю безпеки умов праці.

Таблиця 1.1 – Атестація робочого місця № 37 електрогазозварника (спочатку визначаються робочі місця на підприємстві, у виробничому середовищі, які є небезпечними для здоров'я працюючих, фактори)

Найменування робочих місць	Виконувані операції
Робочі місця цеху № 4.	
робоче місце № 1	«Подавання боєприпасів у закупорюванні в цех»
робоче місце № 5	«Робота із розпатрунування пострілів на станку ПР104М»
робоче місце № 11	«Розбирання снарядів на елементи»
робоче місце № 17	«Робота з гільзою і пороховим зарядом»
Робочі місця цеху № 11	
робоче місце № 28	«Витягання порохового заряду з гільзи»
робоче місце № 36	«Контролера якості, майстра ВТК при обслуговуванні, ремонті, утилізації та знищенні ракет й боєприпасів»
Енергомеханічний відділ (ЕМВ)	
робоче місце № 37 електрогазозварника	«Різання, зварювання металів за допомогою газової та електродугової зварки»
робоче місце № 39 акумуляторника	«Заряджання та обслуговування акумуляторів»

Старший інспектор з техніки безпеки – начальник служби охорони праці м-р А.В. Красношапка

Харківська обласна санітарно-епідеміологічна станція (СЕС) засвідчує свідоцтвом (додаток 16) «Про атестацію на право проведення санітарно-гігієнічних досліджень факторів виробничого середовища і трудового процесу для атестації робочих місць за умовами праці» від 25.09.03 р. № 61 – діє до 21.11.05 р., що санітарно-гігієнічна лабораторія НМТЦ «Медицина труда» атестована на право проведення санітарно-гігієнічних досліджень факторів виробничого середовища і трудового процесу з метою атестації робочих місць.

Санітарно-гігієнічна лабораторія НМТЦ «Медицина труда» після проведення замірів середовища *заповнює*:

– Протокол проведення досліджень повітря при зварюванні електродами АНО-4 (зразок № 202 – додаток 8);

– Протокол проведення досліджень повітря при зварюванні в середовищі ацетилену (зразок № 202-А – додаток 9);

– Протокол проведення досліджень шумового навантаження й інфразвуку (зразок № 201 – додаток 7);

– Карту умов праці зі схемою робочого місця (зразок робочого місця № 37 – додаток 6) і дає висновок: відповідає робоче місце № 37 технічному та організаційному рівням; рекомендації для поліпшення умов праці.

На підприємстві (в/ч) складається **Перелік** робочих місць, професій, працівникам, яким за результатами дослідження робочих місць за умовами праці підтверджується право на пільги та компенсації за особливо шкідливі та особливо важкі умови праці (додаток 11).

2 ПОРЯДОК ПРОВЕДЕННЯ ПЕРІОДИЧНИХ МЕДИЧНИХ ОГЛЯДІВ. НАРКОЛОГІЧНІ ОГЛЯДИ. ПСИХІАТРИЧНІ ОГЛЯДИ

2.1 Порядок, що визначає процедуру проведення попереднього (періодичного) медичного огляду працівників. Медичний огляд попередній (під час прийняття на роботу), періодичний (протягом трудової діяльності). Перелік факторів та робіт, для виконання яких є обов'язковим попередній (періодичний) медичний огляд працівників. Порядок оформлення комісією заключного Акта

Основним керівним документом, що визначає порядок проведення медичних оглядів працівників певних категорій, є наказ Міністерства охорони здоров'я України від 21.05.2007 р. № 246 «Порядок проведення медичних оглядів працівників певних категорій, зареєстровано в Міністерстві юстиції України 23 липня 2007 р. за № 846/14113 (зі змінами від 14.02.2012 р. № 107 (К., 2007 р.).

Відповідно до статті 17 *Закону України від 14 жовтня 1992 року № 2694-XII «Про охорону праці»* – К., 1992 р., керуючись «*Положенням про Міністерство охорони здоров'я України*», затвердженим постановою Кабінету Міністрів України від 12.10.2011 р. № 1045 (К, 2011 р.) керівник підприємства (в/ч):

– затверджує порядок проведення медичних оглядів працівників певних категорій (далі – Порядок), розроблений на виконання статті 17 *Закону України «Про охорону праці»*;

– визначає процедуру проведення *попереднього* (під час прийняття на роботу) та *періодичних* (протягом трудової діяльності) медичних оглядів працівників, зайнятих на важких роботах, роботах зі шкідливими чи небезпечними умовами праці або таких, де є потреба у професійному доборі, щорічному обов'язковому медичному огляді осіб віком до 21 року.

Порядок проведення медичних оглядів працівників певних категорій докладно розкритий у додатку 33 і призначений для: працівників, зайнятих на важких роботах, роботах зі шкідливими чи небезпечними умовами праці або таких, де є потреба у професійному доборі, та осіб віком до 21 року підприємств, установ та організацій незалежно від форм власності.

Обов'язкові *попередній* (під час прийняття на роботу) і *періодичні* (протягом трудової діяльності) медичні огляди проводяться для працівників, зайнятих на важких роботах, роботах зі шкідливими чи небезпечними умовами праці або таких, де є потреба у професійному доборі, та щорічно для осіб віком до 21 року.

Попередній медичний огляд проводиться під час прийняття на роботу з метою:

– визначення стану здоров'я працівника і реєстрації вихідних об'єктивних показників здоров'я та можливості виконання без погіршення стану здоров'я професійних обов'язків в умовах дії конкретних шкідливих та небезпечних факторів виробничого середовища і трудового процесу;

– виявлення професійних захворювань (отруєнь), що виникли раніше при роботі на попередніх виробництвах, та попередження виробничо зумовлених і професійних захворювань (отруєнь).

Періодичні медичні огляди проводяться з метою:

– своєчасного виявлення ранніх ознак гострих і хронічних професійних захворювань (отруєнь), загальних та виробничо зумовлених захворювань у працівників;

– забезпечення динамічного спостереження за станом здоров'я працівників в умовах дії шкідливих та небезпечних виробничих факторів і трудового процесу;

– вирішення питання щодо можливості працівника продовжувати роботу в умовах дії конкретних шкідливих та небезпечних виробничих факторів і трудового процесу;

– розробки індивідуальних та групових лікувально-профілактичних та реабілітаційних заходів працівникам, що віднесені за результатами медичного огляду до групи ризику;

– проведення відповідних оздоровчих заходів.

Загальні вимоги до проведення попереднього та періодичних медичних оглядів працівників

Попередній (періодичні) медичний огляд працівників проводиться лікувально-профілактичними закладами.

Заклади державної санітарно-епідеміологічної служби щорічно за заявкою роботодавця (його представника), за участю представника первинної профспілкової організації або уповноваженої працівниками особи визначають категорії працівників, які підлягають попередньому (періодичним) медичному огляду та *до 1 грудня складають Акт* визначення категорій працівників, які підлягають попередньому (періодичним) медичному огляду за формою, зазначеною у додатку 17.

На підставі *Акта* визначення категорій працівників, які підлягають попередньому (періодичним) медичному огляду, роботодавець складає *протягом місяця* у чотирьох примірниках *поіменні списки працівників*, які підлягають періодичним медичним оглядам, за формою, зазначеною у додатку 18, на паперовому та електронному носіях, узгоджує їх у санітарно-епідеміологічній станції. Один примірник списку залишається на підприємстві (у відповідальній за організацію медогляду посадовій особі), другий – надсилається до ЛПЗ, третій – до закладу державної санітарно-епідеміологічної служби, четвертий – до робочого органу виконавчої дирекції Фонду соціального страхування від нещасних випадків на виробництві та професійних захворювань.

Для проведення попереднього (періодичних) медичного огляду працівників роботодавець повинен укласти або вчасно поновити *договір* (додаток 25) з ЛПЗ та надати йому список працівників, які підлягають попередньому (періодичному) медичному огляду.

Під час прийняття на роботу в разі переведення на іншу важку роботу, роботу зі шкідливими чи небезпечними умовами праці роботодавець повинен видати *направлення* на обов'язковий попередній медичний огляд працівника (далі – *направлення*) за формою, зазначеною у додатку 19.

Роботодавець за рахунок власних коштів забезпечує організацію проведення медичних оглядів, витрати на поглиблене медичне обстеження працівника з підозрою на професійні та виробничо зумовлені захворювання та їх медичну реабілітацію, диспансеризацію працівників груп ризику розвитку професійних захворювань.

Періодичність проведення медичних оглядів, фах лікарів, які беруть участь у їх проведенні, перелік необхідних лабораторних, функціональних та інших досліджень, медичні протипоказання допуску до виконання робіт, пов'язані із впливом виробничих факторів, визначені в *Переліку* шкідливих та небезпечних факторів виробничого середовища і трудового процесу (додаток

20), при роботі з якими обов'язкові попередній (періодичні) медичний огляд працівників, та *Переліку робіт*, для виконання яких є обов'язковим попередній (періодичні) медичний огляд працівників (додаток 21).

Періодичність проведення медичних оглядів у ЛПЗ може змінюватися закладом державної санітарно-епідемічної служби, виходячи з конкретної санітарногігієнічної та епідемічної ситуації, але не рідше *одного разу на два роки*.

Проведення попереднього (періодичних) медичного огляду здійснюється комісією з проведення медичних оглядів ЛПЗ (далі – Комісія). Комісією очолює заступник головного лікаря або уповноважена головним лікарем особа, який має підготовку із професійної патології.

Комісія має право доповнювати види та обсяги необхідних обстежень і досліджень з урахуванням специфіки дії виробничих факторів і медичних протипоказань.

До складу Комісії обов'язково входять терапевт, лікарі, які пройшли підготовку із профпатології. За відсутності окремих лікарів до проведення медичних оглядів залучаються на договірній основі спеціалісти з інших ЛПЗ. Комісія забезпечує проведення необхідних лабораторних, функціональних та інших досліджень.

На підставі списку працівників, які підлягають періодичним медоглядам, ЛПЗ складає *план-графік* (додаток 27) їх проведення, погоджує його з роботодавцем і закладом державної санітарно-епідеміологічної служби.

У плані-графіку вказуються строки проведення медоглядів, лабораторні, функціональні та інші дослідження та лікарі, залучені до їх проведення. Медогляд лікарями проводиться тільки за наявності результатів зазначених досліджень.

Для проходження медичного огляду працівник пред'являє до Комісії паспорт або інший документ, що посвідчує його особу, та *Медичну карту* амбулаторного хворого; при попередньому медогляді – *направлення*, видане роботодавцем за встановленою формою.

Працівники, для яких є обов'язковим первинний і періодичний профілактичні наркологічні огляди, повинні надати Комісії **сертифікат про проходження профілактичного наркологічного огляду** відповідно до *постанови КМУ від 6 листопада 1997 р. № 1238 «Про обов'язковий профілактичний наркологічний огляд і порядок його проведення»* (зі змінами, внесеними згідно з *постановами КМУ від 25.08.98 р. № 1336, від 21.09.98 р. № 1475 (К., 1997 р.)*.

Працівники, для яких є обов'язковими попередній та періодичні психіатричні огляди, повинні надати Комісії, що проводить медичний огляд, *довідку* про проходження попереднього (періодичного) психіатричного огляду відповідно до *постанови КМУ від 27 вересня 2000 р. № 1465 «Про затвердження Порядку проведення обов'язкових попередніх та періодичних психіатричних оглядів і переліку медичних психіатричних протипоказань щодо виконання окремих видів діяльності (робіт, професій, служби), що можуть становити*

безпосередню небезпеку для особи, яка провадить цю діяльність, або оточуючих» (К., 2000 р.).

Працівники, зайняті на роботах, що потребують професійного добору, повинні надати Комісії, яка проводить медичний огляд, **висновок психофізіологічної експертизи.**

Працівники транспортних засобів проходять попередні (періодичні) медичні огляди як працівники, зайняті на важких роботах, роботах зі шкідливими чи небезпечними умовами праці, з урахуванням специфіки діяльності, шкідливих та небезпечних факторів виробничого середовища і трудового процесу, окрім тих, які підлягають оглядам відповідно до *наказу МОЗ та МВС України від 05.06.2000 р. № 124/345 «Про затвердження Положення про медичний огляд кандидатів у водії та водіїв транспортних засобів», зареєстрованого в Мін'юсті 18.07.2000 р. № 435/4656, зі змінами наказ МОЗ та МВС України від 15.02.2013 р. № 124/151 (К., 2013 р.).*

Окремі лабораторні, функціональні та інші дослідження, які проводились під час перебування працівника у стаціонарі або в період звернення працівника за медичною допомогою, можуть урахуватись при проведенні медоглядів, але *не більше ніж за 3 місяці до проведення медогляду.*

При вирішенні питання про придатність до роботи конкретного працівника при попередньому (під час прийняття на роботу) медогляді Комісія керується медичними протипоказаннями, визначеними в *Переліку шкідливих та небезпечних факторів виробничого середовища і трудового процесу*, при роботі з якими обов'язковий попередній (періодичні) медичний огляд працівників, *Переліку робіт*, для виконання яких є обов'язковим попередній (періодичні) медичний огляд працівників, *Переліку загальних медичних протипоказань* до роботи із шкідливими та небезпечними факторами виробничого середовища і трудового процесу, наведеному в додатку 22.

Питання придатності до роботи в кожному окремому випадку вирішується індивідуально з урахуванням особливостей функціонального стану організму (характеру, ступеня прояву патологічного процесу, наявності хронічних захворювань), умов праці та результатів додаткових методів обстеження.

Кожен лікар, який бере участь в обстеженні пацієнта, дає висновок щодо стану здоров'я працівника, підтверджує його особистим підписом та особистою печаткою, бере участь в остаточному обговоренні придатності обстежуваної особи до роботи в обраній професії та в разі необхідності визначає лікувально-оздоровчі заходи.

Результати попереднього (періодичних) медичного огляду працівників і висновок Комісії про стан здоров'я заносяться до **Картки працівника**, який підлягає попередньому (періодичним) медичному огляду (далі – Картка працівника) за формою, зазначеною у додатку 28, і до Медичної картки амбулаторного хворого (форма 025/о, затверджена *наказом МОЗ України від 27.12.99 р. № 302 «Про затвердження форм облікової статистичної документації, що використовується в поліклініках (амбулаторіях)» (К., 1999 р.)* та передаються

до єдиної комп'ютерної бази даних району, міста, області, держави (у разі її наявності).

У *Картці працівника* зазначаються скарги працівника на стан здоров'я, анамнез, результати медичного огляду, лабораторних, функціональних та інших досліджень, діагноз, висновок про професійну придатність працівника працювати за своєю професією.

Картка працівника містить конфіденційну інформацію, зберігається у медичного працівника або, за його відсутності, у відділі кадрів на підприємстві (за останнім місцем роботи) протягом трудової діяльності працівника, надається Комісії під час проведення медичних оглядів.

На підставі *Картки працівника* Комісією видається працівнику *медична довідка* про проходження попереднього (періодичного) медичного огляду працівника за формою, зазначеною у додатку 29.

У разі зміни місця роботи *Картка працівника* разом із трудовою книжкою видається працівнику під підпис для пред'явлення на новому місці роботи. Кожна сторінка *Картки працівника* завіряється печаткою відділу кадрів підприємства.

Копія Картки працівника зберігається на підприємстві (за основним місцем роботи) *протягом 15 років* після звільнення працівника.

За результатами періодичних медичних оглядів (протягом місяця після їх закінчення) Комісія оформляє **Заключний акт** за результатами періодичного медичного огляду працівників (далі – **Заключний акт**) за формою, зазначеною у додатку 30, який складається у шести примірниках – один примірник залишається в ЛПЗ, що проводив медогляд, інші надаються роботодавцю, представнику профспівкової організації або вповноваженій працівниками особі, профпатологу, закладу державної санітарно-епідеміологічної служби, робочому органу виконавчої дирекції Фонду соціального страхування від нещасних випадків на виробництві та професійних захворювань.

Термін зберігання *Заключного акта* – 5 років.

Роботодавець зберігає за працівником на період проходження медогляду місце роботи (посаду) і середній заробіток та за результатами медичного огляду інформує працівника про можливість (неможливість) продовжувати роботу за професією.

Контроль за організацією проведення попередніх та періодичних медоглядів покладається на заклади державної санепідслужби, за якістю проведення медоглядів – на органи охорони здоров'я та спеціалізовані ЛПЗ, які мають право встановлювати діагноз щодо професійних захворювань.

Науково-дослідні установи гігієнічного профілю разом із закладами державної санепідслужби проводять вибірккову експертну оцінку медичних оглядів працівників певних категорій відповідно до визначених *наказом МОЗ України та АМН України від 08.05.2002 р. № 166/32 «Щодо закріплення за науково-дослідними інститутами гігієнічного профілю галузей економіки та адміністративних територій з питань гігієни праці та профпатології»* (К.,

2002 р.) галузей економіки та адміністративних територій з питань гігієни праці та профпатології.

Оперативна інформація за результатами проведення попереднього (періодичних) медичних оглядів працівників, зайнятих на важких роботах, роботах зі шкідливими чи небезпечними умовами праці за формою надається ЛПЗ та закладами державної санітарно-епідеміологічної служби до закладів охорони здоров'я вищого рівня за підпорядкуванням.

Організація проведення медичних оглядів роботодавцем

Роботодавець:

– Організовує лабораторні дослідження умов праці з визначенням шкідливих та небезпечних факторів виробничого середовища і трудового процесу на конкретних робочих місцях працівників відповідно до гігієнічної класифікації праці за показниками шкідливості та небезпечності факторів виробничого середовища, важкості і напруженості трудового процесу з метою визначення категорій працівників, які підлягають попередньому (періодичним) медичному огляду, і подає ці дані відповідній санітарно-епідеміологічній станції.

– Повинен під час укладання трудового договору поінформувати працівника під підписку про умови праці та про наявність на його робочому місці небезпечних і шкідливих виробничих факторів, які ще не усунуто, можливі наслідки їх впливу на здоров'я та про права працівника на пільги і компенсації за роботу в таких умовах відповідно до законодавства і колективного договору.

Працівнику не може пропонуватися робота, яка за медичним висновком протипоказана йому за станом здоров'я. До виконання робіт підвищеної небезпеки та тих, що потребують професійного добору, допускаються особи за наявності висновку психофізіологічної експертизи.

– Надає заявку для визначення переліку посадових осіб військової частини А0000, які підлягають періодичним медичним оглядам (*зразок заявки* наведено у додатку 24).

– Погоджує *план-графік* (додаток 27) проведення медичних оглядів ЛПЗ.

– Забезпечує своєчасну та організовану явку працівників на медичні огляди та обстеження, визначається наказами по підприємству (додатки 23, 26).

– Здійснює контроль за проведенням медоглядів у строки, погоджені з ЛПЗ, призначає відповідальних осіб за організацію медогляду.

– Відсторонює від роботи працівників, які не пройшли в установлений термін медичні огляди, та не допускає до роботи працівників, яким за медичним висновком така робота протипоказана за станом здоров'я.

– Забезпечує проведення відповідних оздоровчих заходів Заключного акта у повному обсязі та усуває причини, що призводять до професійних захворювань (отруєнь).

– Забезпечує за свій рахунок позачерговий медичний огляд працівників:

а) за заявою працівника, якщо він вважає, що погіршення стану його здоров'я пов'язане з умовами праці;

б) за своєю ініціативою, якщо стан здоров'я працівника не дає змоги йому виконувати свої трудові обов'язки.

– Має право в установленому законодавством порядку притягнути працівника, який ухиляється від проходження обов'язкового медичного огляду, до дисциплінарної відповідальності та відсторонити його від роботи без збереження заробітної плати.

Приймає на роботу неповнолітніх лише після попереднього медичного огляду.

Організація і проведення медоглядів лікувально-профілактичними та санітарно-епідеміологічними закладами

Лікувально-профілактичний заклад:

– Укладає *договір* (додаток 25) з роботодавцем про проведення попереднього (періодичних) медичного огляду працівників, зайнятих на важких роботах, роботах зі шкідливими чи небезпечними умовами праці або таких, де є потреба у професійному доборі, щорічного обов'язкового медичного огляду осіб віком до 21 року.

– Видає наказ про створення комісії з проведення медоглядів з визначенням часу, місця їх проведення, переліку лікарів, обсягів лабораторних, функціональних та інших досліджень згідно з «Переліком шкідливих та небезпечних факторів виробничого середовища і трудового процесу» та «Переліком робіт, для виконання яких є обов'язковим попередній (періодичні) медичні огляди працівників».

– Залучає до проведення медоглядів лікарів, які мають підготовку із профпатології та обізнані з умовами праці працівників, особливостями виробництва та шкідливими факторами виробничого середовища, їх гігієнічною оцінкою й можливою професійною патологією на певній ділянці, у цеху, на виробництві.

– Визначає оздоровчі заходи (рекомендації) як щодо кожного працівника, так і професійних груп, до яких *входять*: динамічне обстеження та лікування, реабілітація, диспансерний нагляд за станом здоров'я працівників груп ризику професійних захворювань, тимчасове переведення за станом здоров'я на іншу роботу, направлення на медико-соціальноекспертну комісію (МСЕК), військово-лікарську комісію (ВЛК) тощо.

Приймає рішення про профпридатність працівника, про що робиться запис у *Картці працівника*.

2.2 Наркологічні огляди. Психіатричні огляди

Основними керівними документами, що визначають порядок проведення наркологічних та психіатричних оглядів є:

1) постанова КМУ від 6 листопада 1997 р. № 1238 «Про обов'язковий профілактичний наркологічний огляд і порядок його проведення» (зі змінами, внесеними згідно з постановами КМУ від 25.08.98 р. № 1336, від 21.09.98 р. № 1475 (К., 1997 р.);

2) постанова КМУ від 27 вересня 2000 р. № 1465 «Про затвердження Порядку проведення обов'язкових попередніх та періодичних психіатричних оглядів і переліку медичних психіатричних протипоказань щодо виконання окремих видів діяльності (робіт, професій, служби), що можуть становити безпосередню небезпеку для особи, яка проводить цю діяльність, або оточуючих» (К., 2000 р.).

Перелік професій та видів діяльності, для яких є обов'язковим первинний і періодичний профілактичні наркологічні огляд:

1. Працівники підприємств, установ та організацій, які під час виконання своїх функціональних обов'язків повинні використовувати такі *види сировини, речовин і матеріалів*:

- насичені та ненасичені вуглеводні;
- галогенні похідні вуглеводнів жирного ряду, в тому числі дихлоретан, чотирихлористий вуглець, хлористий метилен, хлористий метил, хлороформ, брометил, трихлоретилен, хлоропрен тощо;
- бензол;
- похідні бензолу (ізопропилбензол, толуол, ксилол, стирол тощо, в тому числі гомологи, галогенні похідні ароматичного ряду, галогенні бензили, хлористий бензиліден);
- метанол.

2. Працівники підприємств, які під час виконання своїх функціональних обов'язків повинні використовувати спирт етиловий, в тому числі у виробництві лікєро-горілочаних виробів, вин, косметичних і стоматологічних засобів тощо.

3. Працівники фармацевтичних підприємств, аптечних закладів незалежно від їх відомчого підпорядкування і форм власності, які за своїми функціональними обов'язками повинні використовувати речовини, що належать до фармакологічних засобів, а також речовини, що використовуються для виготовлення морфіну та його похідних, анестетиків (у тому числі фторотану), сульфамілідних засобів, похідних піразолону, протипухлинних засобів, гормональних засобів, нейролептиків, транквілізаторів, антидепресантів, протисудомних засобів (у тому числі барбітуратів), снотворних засобів, антикоагулянтів, вітамінів.

4. Анестезіологи та інші медичні працівники закладів охорони здоров'я, які за специфікою роботи повинні використовувати фторотан та ефір.

5. Працівники підприємств, які працюють в умовах підвищеного атмосферного тиску, в тому числі у кесонах, барокамерах, виконують водолазні роботи.

6. Чергові працівники підприємств, які обслуговують, налагоджують, монтуєть і проводять роботи в електромережах та електроустановках під напругою 127 В і більше.

7. Працівники підприємств, які проводять роботи, пов'язані з використанням вибухових матеріалів, працюють на вибухо- та пожежонебезпечних виробництвах.

8. Працівники підприємств, установ та організацій, які для виконання своїх професійних обов'язків мають отримати, носити і використовувати вогнепальну зброю, в тому числі працівники воєнізованої охорони незалежно від відомчого підпорядкування.

9. Громадяни, які в установленому порядку мають отримати чи перереєструвати дозвіл на право зберігання, носіння та використання вогнепальної зброї, в тому числі мисливської та газової.

10. Працівники пожежної охорони, газорятувальної служби, служб запобігання виникненню відкритих газових і нафтових фонтанів та їх ліквідації.

11. Водії транспортних засобів, у тому числі автомобілів категорії А, В, С, Д, Е, трамваїв, тролейбусів, мотоколясок, тракторів, мінітракторів і мотоблоків, які були зареєстровані в Державтоінспекції, та інших механічних транспортних засобів.

12. Авіаційний персонал цивільної авіації, а також інші особи, які підлягають медичній сертифікації в лікарсько-льотних сертифікаційних комісіях закладів цивільної авіації, в тому числі: особи, які вступають і навчаються у льотних навчальних закладах; особи, які влаштовуються на роботу на підприємства і в організації цивільної авіації; пілоти-аматори; пілоти-планеристи; пілоти вільного аеростату.

13. Працівники залізничного транспорту та метрополітену, робота яких пов'язана з рухом поїздів та роботою на залізничних коліях, у тому числі працівники: групи водіїв; диспетчерсько-операторської групи; станційно-маневрової групи; групи супроводу поїздів; групи колії; групи енергопостачання (електрифікації), сигналізації, централізації, блокування та зв'язку; групи керівного складу.

14. Працівники плаваючого складу водного транспорту, в тому числі працівники: I групи командного складу (судноводійської), що працює без сумісництва професій; II групи командного складу у разі сумісництва професій (судноводії-судномеханіки); III групи командного складу суден швидкісного флоту; IV групи механіко-суднової служби; V групи фахівців радіонавігаційного обладнання; VI групи фахівців несамохідного флоту, гідропоруд шляхів і судноплавної обстановки; VII групи іншого плаваючого складу.

15. Працівники, які виконують роботи на висоті, в тому числі машиністи всіх видів кранів.

16. Машиністи (кочегари), оператори котелень, працівники служб газового нагляду.

17. Особи, які вступають на службу в органи МВС і державної податкової служби, митні органи, Міноборони, СБУ, Збройні Сили, інші утворені відповідно до законів України військові формування, в тому числі такі, що призиваються на строкову військову службу. *(Пункт 17 зі змінами, внесеними згідно з постановою КМУ від 25.08.98 р. № 1336 «Про обов'язковий профілактичний наркологічний огляд і порядок його проведення»).*

Порядок проведення обов'язкового профілактичного наркологічного огляду громадян:

1. Метою проведення профілактичного наркологічного огляду громадян є виявлення хворих на алкоголізм, наркоманію та токсикоманію, а також визначення наявності чи відсутності наркологічних протипоказань до виконання функціональних обов'язків і провадження видів діяльності, зазначених у переліку професій, та видів діяльності, для яких є обов'язковим первинний і періодичний профілактичний наркологічний огляд (далі – перелік).

2. Профілактичний наркологічний огляд громадян проводиться в наркологічному закладі за місцем постійного їх проживання, а працівників МВС та СБУ – у відомчих лікувально-профілактичних закладах. (Абзац перший пункту 2 зі змінами, внесеними згідно з постановою КМУ від 21.09.98 р. № 1475 «Про обов'язковий профілактичний наркологічний огляд і порядок його проведення»).

Первинний профілактичний наркологічний огляд проводиться у разі прийняття на роботу або перед початком іншої діяльності, а періодичний – протягом трудової чи іншої діяльності.

Для ряду професій та видів діяльності, зазначених у підпунктах 1 «а», 2, 3 пункту 1, пунктах 3, 4, 5, (7 – ВР), 10, підпунктах 1, 3 – 5 пункту 12 переліку постанови КМУ від 21.09.98 р. № 1475 «Про обов'язковий профілактичний наркологічний огляд і порядок його проведення», періодичний профілактичний наркологічний огляд проводиться один раз на рік, у пунктах 8, 9 переліку (зброя) – один раз на три роки, інших категорій громадян – не менш як один раз на два роки. (Абзац третій пункту 2 в редакції постанови КМУ від 21.09.98 р. № 1475 «Про обов'язковий профілактичний наркологічний огляд і порядок його проведення»).

3. Профілактичний наркологічний огляд проводиться за обов'язковою програмою, що передбачає лікарський наркологічний огляд, психологічне тестування та медичне лабораторне обстеження в порядку, встановленому МОЗ.

4. Під час проведення профілактичного наркологічного огляду враховуються дані про лікування громадянина в наркологічних закладах. У разі виявлення ознак наркологічного захворювання або у разі незгоди з результатами профілактичного наркологічного огляду громадянин має пройти додатковий наркологічний огляд, психологічне тестування та медичне лабораторне обстеження в умовах стаціонару.

5. Рішення про наявність наркологічного захворювання після додаткового наркологічного огляду в умовах стаціонару приймається лікувально-консультаційною комісією (ЛКК).

6. Після проведення профілактичного наркологічного огляду і додаткового профілактичного наркологічного огляду в умовах стаціонару громадянину видається *сертифікат* (додаток 31) про проходження профілактичного наркологічного огляду, в якому зазначається наявність чи відсутність у нього наркологічних протипоказань до виконання функціональних обов'язків та провадження видів діяльності згідно з переліком. Термін дії сертифіката визначається відповідно до пункту 2 постанови КМУ від 21.09.98 р. № 1475 «Про обов'язковий профілактичний наркологічний огляд і порядок його проведення».

Постанова КМУ від 27 вересня 2000 р. № 1465 «Про затвердження Порядку проведення обов'язкових попередніх та періодичних психіатричних оглядів і переліку медичних психіатричних протипоказань щодо виконання окремих видів діяльності (робіт, професій, служби), що можуть становити безпосередню небезпеку для особи, яка провадить цю діяльність, або оточуючих» (К., 2000 р.) (далі – Порядок).

Відповідно до статті 9 Закону України від 22.02.00 р. № 1489-III «Про психіатричну допомогу» (К., 2000 р.), Кабінет Міністрів України постановляє:

Затвердити Порядок проведення обов'язкових попередніх та періодичних психіатричних оглядів і перелік медичних психіатричних протипоказань щодо виконання окремих видів діяльності (робіт, професій, служби), що можуть становити безпосередню небезпеку для особи, яка провадить цю діяльність, або оточуючих.

Порядок проведення обов'язкових попередніх та періодичних психіатричних оглядів

1. Метою проведення обов'язкових попередніх та періодичних психіатричних оглядів є встановлення придатності особи до виконання окремих видів діяльності (робіт, професій, служби) з особливими вимогами до стану її психічного здоров'я.

2. Обов'язковий попередній психіатричний огляд проводиться перед початком діяльності (влаштуванням на роботу), а обов'язковий періодичний – у процесі діяльності. Періодичність проведення цих психіатричних оглядів визначається *переліком медичних психіатричних протипоказань* щодо виконання окремих видів діяльності (робіт, професій, служби), що можуть становити безпосередню небезпеку для особи, яка провадить цю діяльність, або оточуючих *Постанова КМУ від 27 вересня 2000 р. № 1465* (далі – **Перелік**).

3. Обов'язкові попередній та періодичний психіатричні огляди проводяться лікарем-психіатром у державних та комунальних психіатричних закладах, закладах охорони здоров'я, що мають у своєму складі спеціалізовані психоневрологічні центри, відділення, кабінети (далі – психоневрологічні заклади), за місцем постійного проживання громадянина. Працівники МВС, СБУ, Міноборони та інших військових формувань, утворених відповідно до законів України, проходять обов'язкові попередній та періодичний психіатричні огляди у відповідних відомчих лікувально-профілактичних закладах.

4. Обов'язкові попередній та періодичний психіатричні огляди проводяться за програмою, яка передбачає обов'язкове та у разі потреби додаткове обстеження. Обсяги обов'язкового обстеження встановлюються МОЗ.

5. Під час проведення обов'язкового попереднього та періодичного психіатричних оглядів враховуються відомості про звернення особи у психоневрологічні заклади за психіатричною допомогою.

6. У разі виявлення в особі ознак психічного захворювання (розладу), зазначеного у переліку, яке є протипоказанням для виконання окремих видів діяльності, або якщо вона страждала на тяжкий психічний розлад в минулому (не менш як 5 років тому), а також у разі незгоди особи з результатами психіа-

тричного огляду вона повинна пройти додаткове психіатричне обстеження амбулаторне або в умовах стаціонару. Рішення про наявність психіатричних протипоказань для виконання окремих видів діяльності після додаткового психіатричного обстеження приймається лікарсько-консультативною комісією.

7. Після проведення обов'язкових попереднього або періодичного психіатричних оглядів, а у разі потреби додаткового психіатричного обстеження особі видається *довідка* (додаток 32) про проходження обов'язкових попереднього або періодичного психіатричних оглядів (зразок додається), в якій зазначається наявність чи відсутність у неї психіатричних протипоказань для виконання окремих видів діяльності. Термін дії довідки встановлюється відповідно до періодичності психіатричних оглядів.

8. Наявність чи відсутність в особи наркологічних протипоказань для виконання окремих видів діяльності встановлюється відповідно до *постанови КМУ від 21.09.98 р. № 1475 «Про обов'язковий профілактичний наркологічний огляд і порядок його проведення»*.

9. Інструкція про проведення обов'язкових попередніх та періодичних психіатричних оглядів і форми відповідної медичної звітності розробляються і затверджуються МОЗ.

Порядок проведення обов'язкових попередніх та періодичних психіатричних оглядів і перелік медичних психіатричних протипоказань затверджений *постановою КМУ від 27 вересня 2000 р. № 1465 «Про затвердження Порядку проведення обов'язкових попередніх та періодичних психіатричних оглядів і переліку медичних психіатричних протипоказань щодо виконання окремих видів діяльності (робіт, професій, служби), що можуть становити безпосередню небезпеку для особи, яка провадить цю діяльність, або оточуючих» (К., 2000 р.)*.

Загальними медичними психіатричними протипоказаннями для зазначених у цьому переліку видів діяльності, що можуть становити безпосередню небезпеку для особи, яка провадить цю діяльність, або оточуючих є тяжкі хронічні та затяжні психічні розлади (захворювання), що супроводжуються затьмаренням свідомості, порушенням сприйняття, мислення, волі, емоцій, інтелекту чи пам'яті та позбавляють особу здатності адекватно усвідомлювати оточуючу дійсність, свій психічний стан і поведінку. Додаткові психіатричні протипоказання наведено у третій графі переліку медичних психіатричних протипоказань *постанови КМУ від 27 вересня 2000 р. № 1465*.

Питання про наявність психіатричних протипоказань для провадження видів діяльності, зазначених у цьому переліку, в особи, яка у минулому страждала на тяжкий психічний розлад (не менш як 5 років тому) або має вражені форми (прояви) психічних розладів непсихотичного рівня, вирішується в кожному випадку окремо.

п. 1–п. 14 переліку медичних психіатричних протипоказань щодо виконання окремих видів діяльності (робіт, професій, служби), що можуть становити безпосередню небезпеку для особи, яка провадить цю діяльність, або оточуючих *постанови КМУ від 27 вересня 2000 р. № 1465*, а саме:

п. 1–п. 7 Працівники всіх професій (підземні роботи, зв'язку, гірських районах, заболочених, п.4. на висоті, п.5. обслуга електроустановок з напру-

гою 127 В, п.6. лісовій службі, п.7. що обслуговують посудини під тиском) – 1 раз на 5 років;

п. 13 Роботи на механічному обладнанні (токарних, фрезерних інших верстатах) – 1 раз на 5 років;

п. 18 Інші види професійної діяльності (харчова промисловість, медичні працівники, навчальні заклади, обслуговуючий персонал тваринних ферм, персонал цивільної авіації, працівники залізничного транспорту) – 1 раз на 5 років;

п. 8 Машиністи (кочегари), газове господарство – 1 раз на 3 роки;

п. 9 Роботи з вибуховими речовинами – 1 раз на 3 роки;

п. 10 Вогнепальна зброя – 1 раз на 1 рік;

п. 11 Працівники пожежної охорони – 1 раз на 1 рік;

п. 12 Працівники атомної енергетики – 1 раз на 2 роки;

п. 14 Водії транспортних засобів, у тому числі мотоциклів, моторолерів – 1 раз на 2 роки.

Примітки:

1. Працівники, що здійснюють види діяльності, зазначені у графі першій цього **переліку**, перед влаштуванням на роботу проходять обов'язковий попередній психіатричний огляд.

2. Обов'язкові попередні та періодичні психіатричні огляди працівників, зайнятих обслуговуванням руху залізничного транспорту та метрополітену, плаваючого складу водного транспорту, здійснюються за списками виробництв і професій, що затверджуються відповідними міністерствами.

3. Особи, які поступають на службу в органи МВС і державної податкової служби, Міноборони, СБУ, митні органи та інші утворені відповідно до законів України військові формування, в тому числі такі, що призиваються на строкову військову службу, проходять психіатричний огляд відповідно до наказів МВС, Державної податкової адміністрації, Міноборони, СБУ, Держмитслужби та відповідних органів управління інших військових формувань, утворених відповідно до законів України.

4. Інваліди всіх категорій для визначення медичних психіатричних протипоказань для керування транспортними засобами проходять огляд у медикосоціальних експертних комісіях.

5. Роботами на висоті вважаються роботи, які виконуються на висоті 1,5 метра і більше від поверхні ґрунтового покриття або робочого настилу і виготовлені з монтажних пристроїв або безпосередньо з елементів конструкцій, устаткування, машин і механізмів під час їх встановлення, експлуатації, монтажу та ремонту.

3 ВИДИ ІНСТРУКТАЖІВ І ПОРЯДОК ЇХ ПРОВЕДЕННЯ

3.1 Види та організація проведення інструктажів з питань охорони праці

Працівники, під час прийняття на роботу та періодично, повинні проходити на підприємстві *інструктажі* з питань охорони праці, надання першої

медичної допомоги потерпілим від нещасних випадків, а також із правил поведінки та дій при виникненні аварійних ситуацій, пожеж і стихійних лих.

Види інструктажів

За характером і часом проведення інструктажі з питань охорони праці (далі – інструктажі) поділяються на *вступний, первинний, повторний, позаплановий та цільовий*.

Вступний інструктаж – проводиться із працівниками під час прийому на роботу у кабінети з охорони праці (план-конспект наведено у додатку 35).

Первинний інструктаж проводиться до початку роботи безпосередньо на робочому місці з працівником:

- новоприйнятим (постійно чи тимчасово) на підприємство або до фізичної особи, яка використовує найману працю;
- який переводиться з одного структурного підрозділу підприємства до іншого;
- який виконуватиме нову для нього роботу;
- відрядженим працівником іншого підприємства, який бере безпосередню участь у виробничому процесі на підприємстві.

Проводиться з *учнями, курсантами, слухачами та студентами навчальних закладів*:

- до початку трудового або професійного навчання;
- перед виконанням кожного навчального завдання, пов'язаного з використанням різних механізмів, інструментів, матеріалів тощо.

Первинний інструктаж на робочому місці проводиться індивідуально або із групою осіб одного фаху за діючими на підприємстві інструкціями з охорони праці відповідно до виконуваних робіт.

Повторний інструктаж проводиться на робочому місці індивідуально з окремим працівником або групою працівників, які виконують однотипні роботи, за обсягом і змістом переліку питань первинного інструктажу.

Повторний інструктаж проводиться в терміни, визначені нормативно-правовими актами з охорони праці, які діють у галузі, або роботодавцем (фізичною особою, яка використовує найману працю) з урахуванням конкретних умов праці, але не рідше: на роботах з підвищеною небезпекою – *1 раз на 3 місяці*; для решти робіт – *1 раз на 6 місяців*.

Позаплановий інструктаж проводиться з працівниками на робочому місці або в кабінеті охорони праці:

- при введенні в дію нових або переглянутих нормативно-правових актів з охорони праці, а також при внесенні змін та доповнень до них;
- при зміні технологічного процесу, заміні або модернізації устаткування, приладів та інструментів, вихідної сировини, матеріалів та інших факторів, що впливають на стан охорони праці;
- при порушеннях працівниками вимог нормативно-правових актів з охорони праці, що призвели до травм, аварій, пожеж тощо;
- при перерві в роботі виконавця робіт більш ніж на *30 календарних днів* – для робіт з підвищеною небезпекою, а для решти робіт – понад *60 днів*.

Позаплановий інструктаж з учнями, студентами, курсантами, слухачами проводиться під час проведення трудового і професійного навчання при порушеннях ними вимог нормативно-правових актів з охорони праці, що можуть призвести або призвели до травм, аварій, пожеж тощо.

Позаплановий інструктаж може проводитись індивідуально з окремим працівником або з групою працівників одного фаху. Обсяг і зміст позапланового інструктажу визначаються в кожному окремому випадку залежно від причин і обставин, що спричинили потребу в його проведенні.

Цільовий інструктаж проводиться із працівниками:

- при ліквідації аварії або стихійного лиха;
- під час виконання разових робіт (не передбачених функціональними обов'язками);
- при проведенні робіт, на які відповідно до законодавства оформлюються наряд-допуск, наказ або розпорядження.

Цільовий інструктаж проводиться індивідуально з окремим працівником або з групою працівників. Обсяг і зміст цільового інструктажу визначаються залежно від виду робіт, що виконуватимуться.

Первинний, повторний, позаплановий і цільовий інструктажі проводить безпосередній керівник робіт (начальник структурного підрозділу, майстер) або фізична особа, яка використовує найману працю.

Первинний, повторний, позаплановий і цільовий інструктажі завершуються перевіркою знань у вигляді усного опитування або за допомогою технічних засобів, а також перевіркою набутих навичок безпечних методів праці, особою, яка проводила інструктаж.

При незадовільних результатах перевірки знань, умінь і навичок щодо безпечного виконання робіт після *первинного, повторного* чи *позапланового* інструктажів *протягом 10 днів* додатково проводяться інструктаж і повторна перевірка знань.

При незадовільних результатах перевірки знань після *цільового* інструктажу допуск до виконання робіт не надається. Повторна перевірка знань при цьому *не дозволяється*.

Про проведення первинного, повторного, позапланового та цільового інструктажів та їх допуск до роботи особа, яка проводила інструктаж, вносить запис до *журналу реєстрації інструктажів з питань охорони праці* на робочому місці (додаток 41).

Сторінки журналу реєстрації інструктажів повинні бути пронумеровані, прошнуровані і скріплені печаткою.

У разі виконання робіт, що потребують оформлення *наряд-допуску*, цільовий інструктаж реєструється в цьому наряд-допуску, а в журналі реєстрації інструктажів – не обов'язково.

Перелік професій та посад працівників, які звільняються від повторного інструктажу, затверджується роботодавцем. До цього переліку можуть бути зараховані працівники, участь у виробничому процесі яких не пов'язана з безпосереднім обслуговуванням об'єктів, машин, механізмів, устаткування;

застосуванням приладів та інструментів, збереженням або переробкою сировини, матеріалів тощо.

Тематика та порядок проведення інструктажів з питань охорони праці для учнів, курсантів, слухачів, студентів під час трудового і професійного навчання у навчальних закладах визначаються нормативно-правовими актами в галузі освіти.

Орієнтований перелік питань первинного інструктажу для працівників

1. Загальні відомості про технологічний процес та обладнання на робочому місці, виробничій дільниці, в цеху. Основні небезпечні виробничі фактори, що виникають при цьому технологічному процесі, особливості їх дії на людей. Питання виробничої санітарії та особистої гігієни, пов'язані з виконанням роботи і перебуванням у приміщенні.

2. Безпечна організація робіт та утримання робочого місця.

3. Небезпечні зони машин, механізмів, приладів. Засоби безпеки обладнання. Вимоги щодо запобігання електротравматизму.

4. Порядок підготовки до праці (перевірка справності обладнання пускових приладів, інструменту та пристроїв, блокування, заземлення інших засобів захисту).

5. Безпечні прийоми та методи роботи дії у разі виникнення небезпечної ситуації.

6. Засоби індивідуального захисту на робочому місці та правила використання.

7. Схема безпечного руху працівників по території цеху, дільниці.

8. Внутрішньоцехові транспортні та вантажопідйомні засоби і механізми. Вимоги при вантажно-розвантажувальних роботах та транспортуванні вантажу.

9. Характерні причини аварій (вибухів, пожеж тощо), випадків виробничого травматизму.

10. План ліквідації аварій, запасні виходи.

11. Засоби запобігання можливим аваріям. Обов'язки та дії працівників під час аварій. Способи застосування існуючих на дільниці засобів пожежогашіння, протиаварійного захисту та сигналізації, місця їх розташування.

12. Надання долікарської допомоги потерпілим.

13. Вимоги безпеки при закінченні роботи.

14. Зазначені в пунктах 1–13 питання розглядаються в поєднанні з інструкцією з охорони праці для конкретного виду робіт чи професії, вимогами технічної документації та технологічних регламентів.

3.2 Порядок проведення вступного інструктажу

Згідно *НПАОП-0.00-4.12-05 «Типового положення про порядок проведення навчання і перевірки знань з питань охорони праці»*, затверджене наказом Держнаглядохоронпраці України від 26.01.2005 р. № 15 (з0231-05), за-

реєстрованим у Міністерстві юстиції України 15.02.2005 р. за № 231/10511 (зі змінами, внесеними згідно з наказом Державного комітету України з промислової безпеки, охорони праці та гірничого нагляду від 16.11.2007 р. № 273) (К., 2007 р.) вступний інструктаж проводиться:

- з усіма працівниками, які приймаються на постійну або тимчасову роботу, незалежно від їх освіти, стажу роботи та посади;
- із працівниками інших організацій, які прибули на підприємство і беруть безпосередню участь у виробничому процесі або виконують інші роботи для підприємства;
- з учнями та студентами, які прибули на підприємство для проходження виробничої практики;
- у разі екскурсії на підприємство.

Вступний інструктаж проводиться начальником служби охорони праці, а в разі його відсутності на підприємстві – фахівцем, на якого наказом (розпорядженням) по підприємству покладено ці обов'язки і який в установленому порядку пройшов навчання і перевірку знань із питань охорони праці.

Вступний інструктаж проводиться в куточку з охорони праці з використанням сучасних технічних засобів навчання, навчальних та наочних посібників за програмою, розробленою службою охорони праці з урахуванням особливостей виробництва.

Запис про проведення вступного інструктажу робиться в журналі *реєстрації вступного інструктажу*, який зберігається у службі охорони праці або у працівника, що відповідає за проведення вступного інструктажу, а також у *наказі про прийняття працівника на роботу*.

Під час укладання трудового договору роботодавець повинен проінформувати працівника під розписку про умови праці та наявність на його робочому місці небезпечних і шкідливих виробничих факторів, які ще не усунуто, можливі наслідки їх впливу на здоров'я та про права працівника на пільги й компенсації за роботу в таких умовах відповідно до законодавства і колективного договору.

Орієнтовний перелік питань вступного інструктажу для працівників наведено у додатку 34.

Зразок *Плану-конспекту Вступного інструктажу* наведено у додатку 35.

4 НАВЧАННЯ Й ІНСТРУКТАЖ ПРАЦІВНИКІВ

4.1 Положення, програма та план-графік проведення навчання. Порядок проведення навчання і перевірки знань з питань охорони праці. Навчання при прийнятті на роботу та періодично у процесі роботи. Форма перевірки знань працівників з питань охорони праці

Порядок проведення інструктажу та навчання і перевірки знань з питань охорони праці проводиться згідно *НПАОП-0.00-4.12-05 «Типового положення про порядок проведення навчання і перевірки знань з питань охорони праці»*.

рони праці», затверджене наказом Держнаглядохоронпраці України від 26.01.2005 р. № 15 (з0231-05), зареєстрованим у Міністерстві юстиції України 15.02.2005 за № 231/10511 (зі змінами, внесеними згідно з наказом Державного комітету України з промислової безпеки, охорони праці та гірничого нагляду від 16.11.2007 р. № 273) (К., 2007 р.).

Загальні положення типового положення

«Типове положення про порядок проведення навчання і перевірки знань з питань охорони праці» (далі – «**Типове положення**») встановлює порядок навчання та перевірки знань з питань охорони праці посадових осіб та інших працівників у процесі трудової діяльності, а також учнів, курсантів, слухачів та студентів навчальних закладів під час трудового і професійного навчання.

«**Типове положення**» спрямоване на реалізацію в Україні системи безперервного навчання з питань охорони праці посадових осіб та інших працівників, надання першої медичної допомоги потерпілим від нещасних випадків і правил поведінки у разі виникнення аварій.

Вимоги «**Типового положення**» є обов'язковими для виконання усіма центральними, місцевими органами виконавчої влади, органами місцевого самоврядування, бюджетними установами та суб'єктами господарювання (далі – підприємства) незалежно від форми власності та видів діяльності (пункт 1.3 із змінами, внесеними згідно з наказом Державного комітету України з промислової безпеки, охорони праці та гірничого нагляду від 16.11.2007 р. № 273).

Суб'єкт господарювання, який має намір проводити навчання з питань охорони праці працівників інших суб'єктів господарювання, професійну підготовку, перепідготовку та підвищення кваліфікації працівників, які залучаються до виконання робіт з підвищеною небезпекою, письмово повідомляє про це територіальний орган спеціально уповноваженого центрального органу виконавчої влади з нагляду за охороною праці (далі – Держгірпромнагляд).

Нагляд за дотриманням вимог «*Типового положення про порядок проведення навчання і перевірки знань з питань охорони праці*» здійснюють органи державного нагляду за охороною праці, а контроль – служби охорони праці центральних і місцевих органів виконавчої влади, місцевого самоврядування та підприємств.

Координацію і методичний супровід суб'єктів господарювання, які проводять навчання працівників з питань охорони праці, здійснює Головний навчально-методичний центр Держгірпромнагляду та навчальні підрозділи експертно-технічних центрів Держгірпромнагляду.

Визначення понять і термінів

У «*Типовому положенні про порядок проведення навчання і перевірки знань з питань охорони праці*» наведені нижче терміни, які вживаються у такому значенні:

– **навчання з питань охорони праці** – це навчання працівників, учнів, курсантів, студентів, слухачів з метою отримання необхідних знань і навичок з питань охорони праці або безпечного ведення робіт;

– **робота з підвищеною небезпекою** – є робота в умовах впливу шкідливих та небезпечних виробничих чинників або така, де є потреба у професійному доборі, чи пов'язана з обслуговуванням, управлінням, застосуванням технічних засобів праці або технологічних процесів, що характеризуються підвищеним ступенем ризику виникнення аварій, пожеж, загрози життю, заподіяння шкоди здоров'ю, майну, довкіллю;

– **спеціальне навчання** – є щорічне вивчення працівниками, які залучаються до виконання робіт з підвищеною небезпекою або там, де є потреба у професійному доборі, вимог відповідних нормативно-правових актів з охорони праці;

– **стажування** – набуття особою практичного досвіду виконання виробничих завдань і обов'язків на робочому місці підприємства після теоретичної підготовки до початку самостійної роботи під безпосереднім керівництвом досвідченого фахівця;

– **дублювання** – самостійне виконання працівником (дублером) професійних обов'язків на робочому місці під наглядом досвідченого працівника з обов'язковим проходженням протиаварійного і протипожежного тренувань.

Вивчення основ охорони праці у навчальних закладах і під час професійного навчання працівників на підприємстві

Вивчення основ охорони праці в навчальних закладах, а саме: предмета «Охорона праці» (професійно-технічні навчальні заклади), навчальних дисциплін «основи Охорони праці» (вищі навчальні заклади) та «Охорона праці в галузі» (вищі навчальні заклади) – проводиться за типовими навчальними планами і програмами з цього предмета і навчальних дисциплін, які затверджуються спеціально вповноваженим центральним органом виконавчої влади в галузі освіти і науки за погодженням зі спеціально вповноваженим центральним органом виконавчої влади з нагляду за охороною праці. Окремі питання (розділи) з охорони праці мають передбачатися у навчальних програмах загальнотехнічних і спеціальних дисциплін.

Зміст та обсяг предмета «Охорона праці» для підготовки, перепідготовки та підвищення кваліфікації працівників, які залучаються до виконання робіт з підвищеною небезпекою, визначаються *«Типовим навчальним планом»* і *«Типовою навчальною програмою»* з предмета «Охорона праці», що затверджуються спеціально вповноваженим органом центральної виконавчої влади в галузі освіти і науки та погоджуються спеціально уповноваженим центральним органом виконавчої влади з нагляду за охороною праці.

При цьому теоретична частина предмета «Охорона праці» вивчається обсягом не менше 30 годин, а під час перепідготовки та підвищення кваліфікації – не менше 15 годин. Специфічні питання охорони праці для конкретних професій мають вивчатися в курсах спеціальних та загальнотехнічних дисци-

плін – з метою поєднання технологічної підготовки з підготовкою з охорони праці, а робочі навчальні програми цих дисциплін повинні включати відповідні питання безпеки праці.

Теоретична частина предмета «Охорона праці» під час професійної підготовки працівників для виконання робіт, які не належать до переліку робіт з підвищеною небезпекою, вивчається в обсязі не менше 10 годин, а під час перепідготовки та підвищення кваліфікації – не менше 8 годин.

Обсяг годин предмета «Охорона праці» не може зменшуватись під час розробки робочих навчальних планів і програм.

При підготовці у професійно-технічних навчальних закладах працівників за професіями, пов'язаними з роботами підвищеної небезпеки, навчання проводиться з урахуванням вимог *«НПАОП 0.00-4.24-03 (наказу Держнаглядохоронпраці України від 30.12.94 р. № 130 «Про затвердження Положення про навчання неповнолітніх професіям, пов'язаним з важкими роботами і роботами з шкідливими або небезпечними умовами праці небезпеки», зареєстрованого в Мін'юсті України 20.01.95 р. за № 14/550 (у редакції наказу Держнаглядохоронпраці України від 15.12.2003 р. № 244, зареєстрованого Міністерством юстиції України 30.12.2003 р. за № 1257/8578) (К., 2003 р.)».*

Організація навчання і перевірки знань з питань охорони праці на підприємстві

Працівники під час прийняття на роботу й у процесі роботи, а також учні, курсанти, слухачі та студенти під час трудового і професійного навчання проходять на підприємстві за рахунок роботодавця інструктажі, навчання та перевірку знань з питань охорони праці, надання першої допомоги потерпілим від нещасних випадків, а також правил поведінки у разі виникнення аварії.

На підприємствах на основі *НПАОП-0.00-4.12-05 «Типового положення про порядок проведення навчання і перевірки знань з питань охорони праці», затверджене наказом Держнаглядохоронпраці України від 26.01.2005 р. № 15*, з урахуванням специфіки виробництва та вимог нормативно-правових актів з охорони праці, розробляються і затверджуються відповідні **«Положення підприємств про навчання, інструктаж і перевірку знань з питань охорони праці»**, а також формуються **«План-графік проведення навчання та перевірки знань з питань охорони праці»**, з якими мають бути ознайомлені працівники.

Організацію навчання та перевірки знань з питань охорони праці працівників, у тому числі під час професійної підготовки, перепідготовки та підвищення кваліфікації, на підприємстві здійснюють працівники служби кадрів або інші спеціалісти, яким роботодавцем доручена організація цієї роботи.

Навчання з питань охорони праці в частині організації навчального процесу (матеріально-технічне забезпечення, формування навчальних груп, розробка навчально-тематичних планів і програм, форм навчальної документації та порядок їх ведення тощо) здійснюється відповідно до вимог чинного законодавства.

«Положення підприємств про навчання, інструктаж і перевірку знань з питань охорони праці» затверджується наказом командира військової частини.

Положення про навчання, інструктаж і перевірку знань з питань охорони праці

Загальні положення

«Положення підприємств про навчання, інструктаж і перевірку знань з питань охорони праці» (далі – **«Положення»**) спрямоване на реалізацію системи безперервного навчання з питань охорони праці, яке проводиться і працівниками в процесі трудової діяльності, а також з учнями, вихованцями та студентами закладів освіти.

«Положення» встановлює порядок і види навчання, а також форми перевірки знань з питань охорони праці працівників та осіб, які проходять навчання в ЗО.

Особи, які суміщають професії, проходять навчання та інструктажі з охорони праці як з основних професій, так і з професій за сумісництвом.

Працівники при прийнятті на роботу і періодично у процесі роботи повинні проходити навчання і перевірку знань згідно з вимогами цього **«Положення»**. Допуск до роботи (виконання навчальних практичних завдань) без навчання і перевірки знань з питань охорони праці *забороняється*.

Навчання з питань охорони праці та відповідна перевірка знань можуть проводитись як традиційними методами, так і з використанням сучасних технічних засобів навчання: аудіовізуальних засобів, комп'ютерних навчально-контролювальних систем (далі – автоекзаменатори), комп'ютерних тренажерів тощо.

Перевірка знань працівників з питань охорони праці проводиться за тими нормативними актами про охорону праці, додержання яких входить до службових обов'язків.

Формою перевірки знань з питань охорони праці працівників є *іспит*, який проводиться за екзаменаційними білетами у вигляді усного опитування або шляхом тестування на автоекзаменаторі з наступним усним опитуванням. Результати перевірки знань працівників з питань охорони праці оформлюються *протоколом*.

Особам, які при перевірці знань з питань охорони праці виявили задовільні результати, видаються *посвідчення*. Працівникам, які згідно з цим **«Положенням»** проходять навчання та перевірку знань з питань охорони праці безпосередньо у частині, видача посвідчень про перевірку знань є обов'язковою лише тим, хто виконує роботи підвищеної небезпеки.

За незадовільних результатів перевірки знань з питань охорони праці працівник протягом одного місяця повинен пройти *повторне* навчання та повторну перевірку знань.

За незадовільних результатів повторної перевірки знань питання щодо працевлаштування працівника вирішується згідно з чинним законодавством.

Відповідальність за організацію і здійснення навчання та перевірки знань працівників з питань охорони праці, згідно з вимогами цього **«Положення»**, покладається на командира частини, у структурних підрозділах (цеху, дільниці, лабораторії тощо) – на керівників цих підрозділів, а контроль – на службу охорони праці.

Контроль за дотриманням вимог цього **«Положення»** здійснюють органи державного нагляду за охороною праці та служби охорони праці центральних та місцевих органів виконавчої влади.

Навчання з питань охорони праці при прийнятті на роботу й у процесі роботи. Навчання і перевірка знань з питань охорони праці працівників

Організацію навчання та перевірки знань з питань охорони праці працівників при підготовці, перепідготовці, підвищенні кваліфікації на підприємстві здійснюють спеціалісти, яким командиром частини доручена організація цієї роботи.

Навчання з питань охорони праці при прийнятті на роботу й у процесі роботи на підприємстві (в/ч) проводиться відповідно до розділу 4 наказу МОУ від 20.01.98 р. № 20 *«Про затвердження Положення про організацію роботи з охорони праці у військових частинах, військово-навчальних закладах, установах, організаціях та на підприємствах Міністерства оборони України»* (зі змінами № 255 від 11.05.06 р. № 255) (К., 1998 р.).

Організація навчання, інструктажу та перевірки знань з питань охорони праці

Навчання, інструктаж та перевірка знань з питань охорони праці проводяться з усіма працюючими незалежно від характеру та ступеня небезпеки робіт, кваліфікації і стажу роботи працівника у даній професії чи на посаді згідно з вимогами *«Типового положення про навчання, інструктаж і перевірку знань працівників з питань охорони праці»* та *«Положення про організацію роботи охорони праці у військових частинах, військово-навчальних закладах, установах, організаціях та на підприємствах ЗСУ»* і носять постійний характер. Працюючі, що входять до складу комплексних бригад, а також працюючі за сумісництвом проходять навчання та інструктаж з охорони праці в повному обсязі за основною професією та професією за сумісництвом.

У військових частинах на підставі *«Типового положення про навчання, інструктаж і перевірку знань працівників з питань охорони праці»* та *«Положення про організацію роботи охорони праці у військових частинах, військово-навчальних закладах, установах, організаціях та на підприємствах ЗСУ»*, з урахуванням особливостей та специфіки виробництва, службою охорони праці розробляється і затверджується командиром військової частини відповідне *«Положення підприємств про навчання, інструктаж і перевірку знань з питань охорони праці»* (далі – **«Положення»**), формуються *«плани-графіки»* проведення цієї роботи, з якими повинні бути ознайомлені всі працюючі.

Навчання працюючих з питань охорони праці проводиться індивідуальним або курсовим методом, згідно із затвердженою командиром військової частини *учбовою програмою*.

Підготовка працюючих для виконання робіт із підвищеною небезпекою проводиться тільки у спеціалізованих навчальних закладах.

Учбові програми для навчання працюючих з питань охорони праці розробляються на всі спеціальності інженером з підготовки кадрів або *спеціалістами служби охорони праці*, якщо посада останнього не передбачена штатом, за участю спеціалістів інших служб та затверджуються командиром військової частини.

Учбові програми для навчання працівників з питань охорони праці передбачають теоретичне та практичне навчання.

Для перевірки знань з питань охорони праці наказом командира військової частини створюється *постійно діюча комісія*, яку очолює заступник командира військової частини (головний інженер).

Постійно діюча комісія повинна складатись з 3–5 осіб у військовій частині, з 5–7 осіб у виді Збройних Сил України, оперативному командуванні, корпусі та управлінні центрального апарату Міністерства оборони України. До складу постійно діючої комісії входять керівник служби охорони праці та керівники основних виробничо-технічних служб, що пройшли перевірку знань у комісіях вищих органів, а також представник профспілкового комітету.

Формою перевірки знань працівників з правил безпеки праці є *іспит*, який проводиться за екзаменаційними білетами, що містять питання з відповідних правил безпеки та інших нормативно-правових актів з охорони праці й затверджені головою постійно діючої комісії по перевірці знань з питань охорони праці за попереднім узгодженням з органами державного нагляду за охороною праці.

Перед допуском працюючого до самостійного виконання робіт на нього заповнюється *бланк контрольного листа* проходження навчання та інструктажу з питань охорони праці (додаток 3б), який здається на зберігання у кадровий орган і знищується в установленому порядку лише після звільнення працюючого.

Вивчення основ охорони праці у військово-навчальних закладах здійснюється згідно з вимогами *«Типового положення про навчання, інструктаж і перевірку знань з питань охорони праці»*.

Відповідальність за якісну організацію вивчення програми з питань охорони праці у військово-навчальних закладах несуть начальники цих закладів.

Навчання з питань охорони праці може проводитись як традиційними методами, так і з використанням сучасних видів навчання – модульного, дистанційного тощо, а також з використанням технічних засобів навчання: аудіовізуальних, комп'ютерних навчально-контрольних систем, комп'ютерних тренажерів.

Особи, яких приймають на роботу, пов'язану з підвищеною пожежною небезпекою, повинні попередньо пройти спеціальне навчання (пожежно-технічний мінімум). Працівники, зайняті на роботах із підвищеною пожежною небезпекою, *один раз на рік* проходять перевірку знань відповідних нормативних актів з пожежної безпеки, а посадові особи до початку виконання своїх обов'язків і періодично (*один раз на три роки*) проходять навчання і перевірку знань з питань пожежної безпеки.

Особи, які суміщають професії, проходять навчання, інструктаж і перевірку знань з питань охорони праці як з їхніх основних професій, так і з професій за сумісництвом.

Перед перевіркою знань з питань охорони праці на підприємстві для працівників організовується навчання: лекції, семінари та консультації.

Перевірка знань працівників з питань охорони праці проводиться за нормативно-правовими актами з охорони праці, додержання яких входить до їхніх функціональних обов'язків.

Перевірка знань працівників з питань охорони праці на підприємстві здійснюється **комісією з перевірки знань з питань охорони праці** (далі – комісія) підприємства, склад якої затверджується наказом керівника. Головою комісії призначається керівник підприємства або його заступник, до службових обов'язків яких входить організація роботи з охорони праці, а в разі потреби у створенні комісій в окремих структурних підрозділах їх очолюють керівник відповідного підрозділу чи його заступник.

До складу комісії підприємства входять спеціалісти служби охорони праці, представники юридичної, виробничих, технічних служб, представник профспілки або вповноважена найманими працівниками особа з питань охорони праці. До складу комісії підприємства можуть залучатися страхові експерти з охорони праці відповідного робочого органу виконавчої дирекції Фонду соціального страхування від нещасних випадків на виробництві та професійних захворювань України та викладачі охорони праці, які проводили навчання.

Участь представника спеціально вповноваженого центрального органу виконавчої влади з нагляду за охороною праці або його територіального управління у складі комісії обов'язкова лише під час первинної перевірки знань з питань охорони праці у працівників, які залучаються до виконання робіт підвищеної небезпеки.

Комісія вважається правочинною, якщо до її складу входять *не менше трьох осіб*.

Навчання та перевірка знань з питань охорони праці членів комісії

Усі члени комісії у порядку, установленому «Типовим положенням», повинні пройти навчання та перевірку знань з питань охорони праці (для арсеналів, баз та складів згідно *наказу МОУ від 28.03.00 р. № 80 «Про організацію навчання та підвищення рівня підготовки посадових осіб з питань охорони праці» (К., 2000 р.)*).

На виконання статті 20 *Закону України від 14 жовтня 1992 р. № 2694-ХІІ «Про охорону праці» (К., 1992 р.)* та з метою упорядкування роботи з на-

вчання та підвищення рівня підготовки з питань охорони праці посадових осіб (командирів військових частин, начальників військово-навчальних закладів, установ, організацій і підприємств Міністерства оборони України та їх заступників, фахівців служби охорони праці, посадових осіб, які безпосередньо пов'язані з проведенням робіт на виробничих дільницях, а також здійснюють контроль за технічним станом машин, механізмів, будинків і споруд, спеціалістів науково-дослідних, конструкторських, проектних і технологічних відділів, які займаються проведенням експертизи проектно-конструкторської документації, на яку поширюються вимоги нормативних документів з охорони праці, спеціалістів структурних підрозділів, які безпосередньо займаються розробкою технологічних процесів, проектно-конструкторської документації, викладачів дисциплін безпеки життєдіяльності).

Тези (уривки) з наказу *«Про організацію навчання та підвищення рівня підготовки посадових осіб з питань охорони праці»* наведено у додатку 37.

Навчання і перевірка знань з питань охорони праці посадових осіб

Список посадових осіб військової частини А0000, яким необхідно пройти навчання з питань охорони праці в навчально-методичному центрі з охорони праці наведено у додатку 38.

Працівники підприємства (в/ч) під час прийняття на роботу і періодично, *один раз на три роки*, навчаються згідно з *«Типовим тематичним планом»* і *«Програмою навчання з питань охорони праці посадових осіб»*. Результати навчання оформлюються *протоколом засідання комісії з перевірки знань з питань охорони праці* (додаток 39).

Керівники підприємств чисельністю менше 1000 працівників, керівники та спеціалісти служб охорони праці, члени комісій з перевірки знань з питань охорони праці підприємств проходять навчання з питань охорони праці у галузевих навчальних центрах (*наказ МОУ від 28.03.00 р. № 80 «Про організацію навчання та підвищення рівня підготовки посадових осіб з питань охорони праці»*) (К., 2000 р.) або навчальних закладах та установах, які в установленому *«Типовим положенням»* порядку проводять відповідне навчання.

Перевірка знань з питань охорони праці посадових осіб, які пройшли навчання у галузевих навчальних центрах, проводиться комісією, створеною за наказом вищого органу. Очолює комісію керівник або заступник керівника цього органу, до службових обов'язків якого входить організація роботи з охорони праці, чи керівник служби охорони праці цього органу.

До складу комісії входять представники органів державного нагляду за охороною праці та відповідних профспілок. До складу комісії можуть також залучатися представники відповідних обласних галузевих структурних підрозділів, інших органів виконавчої влади та місцевого самоврядування, а також викладачі охорони праці того суб'єкта господарювання, де проводилося навчання.

Перевірка знань з питань охорони праці посадових осіб, які пройшли навчання в інших навчальних закладах та установах, проводиться комісією відповідного територіального управління спеціально вповноваженого центра-

льного органу виконавчої влади з нагляду за охороною праці за участю представників інших органів державного нагляду за охороною праці або комісією, створеною місцевим органом виконавчої влади.

Посадові особи *малих підприємств*, де немає можливості провести навчання безпосередньо на підприємстві та створити комісію з перевірки знань з питань охорони праці, проходять навчання у *навчальних закладах та установах*, які в установленому «*Типовим положенням*» порядку проводять відповідне навчання.

Перевірка знань з питань охорони праці таких посадових осіб проводиться комісією, створеною місцевим органом виконавчої влади або територіальним управлінням спеціально вповноваженого центрального органу виконавчої влади з нагляду за охороною праці за участю представників інших органів державного нагляду за охороною праці.

Особи, відповідальні за технічний стан і безпечну експлуатацію машин, механізмів, обладнання підвищеної небезпеки, та посадові особи, службові обов'язки яких *пов'язані з*:

а) керівництвом та контролем за виконанням робіт з підвищеною небезпекою;

б) будівництвом, експлуатацією, реконструкцією, технічним переоснащенням, консервацією та ліквідацією об'єктів підвищеної небезпеки;

в) розробкою проектів, технологічних регламентів та іншої технічної документації для робіт підвищеної небезпеки;

г) підготовкою персоналу для обслуговування машин, механізмів та устаткування підвищеної небезпеки;

г) розробкою нормативно-правових актів з питань виготовлення, монтажу та експлуатації машин, механізмів, устаткування підвищеної небезпеки та об'єктів підвищеної небезпеки, під час навчання, згідно «*Типового положення*», проходять навчання і перевірку знань з питань охорони праці в обов'язі виконуваної ними роботи.

Позачергове навчання і перевірка знань посадових осіб, а також фахівців з питань охорони праці проводяться при переведенні працівника на іншу роботу або призначенні його на іншу посаду, що потребує додаткових знань з питань охорони праці.

Посадові особи, у тому числі фахівці з питань охорони праці підприємств, де стався нещасний випадок (професійне отруєння) груповий або зі смертельним наслідком, повинні *протягом місяця* пройти позачергове навчання і перевірку знань з питань охорони праці в порядку, встановленому «*Типовим положенням*», якщо комісією з розслідування встановлено факт порушення ними вимог нормативно-правових актів з охорони праці.

Позачергове навчання з метою ознайомлення з новими нормативно-правовими актами з охорони праці може проводитися у формі семінарів.

Перелік питань для перевірки знань з охорони праці працівників, з урахуванням специфіки виробництва, складається членами комісії та затверджується роботодавцем.

Формою перевірки знань з питань охорони праці працівників є тестування, залік або *іспит*. Тестування проводиться комісією за допомогою технічних засобів (автоекзаменатори, модульні тести тощо), залік або іспит – за екзаменаційними білетами у вигляді усного або письмового опитування.

Результат перевірки знань з питань охорони праці стосовно робіт з підвищеною небезпекою, а також там, де є потреба у професійному доборі, до виконання яких допускається працівник, оформлюється *протоколом* засідання комісії з перевірки знань з питань охорони праці (додаток 39).

Особам, які під час перевірки знань з охорони праці виявили задовільні результати, видається *посвідчення про перевірку знань з питань охорони праці* (додаток 40). При цьому в протоколі та посвідченні у стислій формі зазначається перелік основних нормативно-правових актів з охорони праці та безпечного виконання конкретних видів робіт, в обсязі яких працівник пройшов перевірку знань.

Питання щодо порядку зберігання посвідчень про перевірку знань з питань охорони праці на підприємстві або необхідності працівникам мати їх при собі під час виконання трудових обов'язків вирішується роботодавцем.

Працівникам, які проходять навчання і перевірку знань з питань охорони праці на своєму підприємстві, видача посвідчень є обов'язковою лише тим, хто виконує роботи підвищеної небезпеки.

За незадовільних результатів перевірки знань з питань охорони праці працівники протягом *одного місяця* повинні пройти повторне навчання і повторну перевірку знань.

Не допускаються до роботи працівники, у тому числі посадові особи, які не пройшли навчання, інструктаж і перевірку знань з питань охорони праці.

Організаційне забезпечення роботи комісії (організація проведення перевірки знань з питань охорони праці, оформлення, облік і зберігання протоколів перевірки знань, оформлення і облік посвідчень про перевірку знань з питань охорони праці) покладається на суб'єкт господарювання, яким проводилось навчання з питань охорони праці. Термін зберігання протоколів перевірки знань з питань охорони праці – *не менше 5 років*.

Відповідальність за організацію і здійснення інструктажів, навчання та перевірки знань працівників з питань охорони праці покладається на роботодавця.

Представники профспілок, уповноважені найманими працівниками особи як члени постійно діючих комісій з перевірки знань з питань охорони праці, проходять навчання з питань охорони праці відповідно до *«Типового положення»*, а перевірку знань – у порядку, визначеному відповідними громадськими організаціями за участю представника спеціально уповноваженого центрального органу виконавчої влади з нагляду за охороною праці.

Страхові експерти з охорони праці *Фонду соціального страхування від нещасних випадків та професійних захворювань України* як члени постійно діючих комісій з перевірки знань з питань охорони праці проходять навчання з питань охорони праці відповідно до *«Типового положення»*, а перевірку

знань – у порядку, визначеному правлінням *Фонду*, за участю представника спеціально вповноваженого центрального органу виконавчої влади з нагляду за охороною праці.

Спеціальне навчання і перевірка знань з питань охорони праці

Посадові особи та інші працівники, зайняті на роботах, зазначених у *НПАОП 0.00-8.24-05 «Переліку робіт з підвищеною небезпекою»*, затверджений наказом *Держнаглядохоронпраці України* від 26.01.2005 р. № 15, зареєстрованого в *Міністерстві юстиції України* 15.02.2005 р. за № 232/10512 (К., 2007 р.) та *ДНАОП 0.03-8.06-94 «Переліку робіт, де є потреба у професійному доборі»*, затвердженому наказом *МОЗ та Держнаглядохоронпраці України* від 23.09.94 р. № 263/121 і зареєстрованому *Міністерством юстиції України* 25.01.95 р. № 18/554 (зі змінами, внесеними згідно з наказом *Міністерства охорони здоров'я* від 06.06.95 р. № 102/85 (К., 1994 р.) (далі – «Перелік»), проходять щорічне спеціальне навчання і перевірку знань відповідних нормативно-правових актів з охорони праці.

Спеціальне навчання з питань охорони праці може проводитись як безпосередньо на підприємстві, так і іншим суб'єктом господарювання, який в установленому *«Типовим положенням»* порядку проводить відповідне навчання.

У разі здійснення професійної підготовки, перепідготовки та підвищення кваліфікації безпосередньо на підприємстві *спеціальне навчання* з питань охорони праці є складовою зазначеної професійної підготовки.

Спеціальне навчання з питань охорони праці проводиться роботодавцем на підприємстві за навчальними *планами та програмами*, які розробляються з урахуванням конкретних видів робіт, виробничих умов, функціональних обов'язків працівників і затверджуються наказом.

Перевірка знань з питань охорони праці після проведення *спеціального навчання* проводиться комісією підприємства.

У разі неможливості створити комісію з перевірки знань з питань охорони праці на підприємстві перевірка знань проводиться комісією спорідненого підприємства або територіального управління спеціально уповноваженого центрального органу виконавчої влади з нагляду за охороною праці.

При проведенні будь-яких робіт або занять обов'язково призначається керівник робіт (занять), що несе всю повноту відповідальності за безпеку при проведенні даних дій усіма працюючими або тими, хто проходить навчання. З питань проведення робіт або занять йому в повному обсязі підпорядковується весь особовий склад, що залучається до занять або робіт.

У залежності від характеру і складності робіт або занять, керівник і особовий склад, що залучається, *зобов'язані*:

– у випадку проведення робіт із підвищеною небезпекою відповідно до *«Переліку»* – пройти спеціальне навчання у спеціалізованому навчальному закладі;

– у випадку виконання робіт, пов'язаних із застосуванням або обслуговуванням устаткування, інструменту, машин або збереженням чи використанням сировини (матеріалів) – пройти індивідуальне або групове навчання за спеціальною програмою;

– у випадку виконання всіх інших видів робіт – пройти інструктаж із заходів безпеки з оформленням його результатів у *Журналі*.

За організацію і безпеку проведених робіт (навчань) відповідає начальник, у чиє розпорядження виділений особовий склад.

Він зобов'язаний:

– призначити відповідального керівника зі складу свого підрозділу;

– встановити порядок і засоби безпечного виконання робіт;

– забезпечити працюючих необхідним справним інструментом, інвентарем і засобами захисту;

– провести інструктаж із заходів безпеки з обов'язковим оформленням його результатів у *Журналі*;

– організувати контроль за виконанням вимог безпеки всіма працюючими.

Командир підрозділу (старший команди) контролює проведення всіх перерахованих вище заходів, а також дотримання установлених вимог безпеки. При невиконанні хоча б одного з перерахованих вище вимог він зобов'язаний припинити проведення робіт (навчань), вивести особовий склад із робочого місця і доповісти про це посадовій особі, що виділила (спрямувала) цей підрозділ для роботи (навчань).

По закінченні проведення занять або робіт, а також під час перерв у їхньому проведенні, місце проведення робіт або занять приводиться в безпечний стан, або вживаються заходи, що цілком виключають перебування когонебудь у зоні дії можливих небезпечних чинників.

До самостійного виконання робіт (занять) з підвищеною небезпекою можуть бути допущені особи, не молодші 18 років.

Під час підготовки військовослужбовців для виконання робіт з підвищеною небезпекою дисципліна загального курсу «Охорона праці» вивчається в обов'язку, не меншому ніж 30 годин.

Періодична перевірка знань з питань охорони праці військовослужбовців, що беруть участь в організації та виконанні робіт з підвищеною небезпекою, проводиться не рідше 1 разу в 12 місяців, якщо відповідними нормативно-правовими актами з охорони праці не передбачена інша періодичність перевірки.

4.2 Порядок допуску працівників до виконання робіт з утилізації ВВП

Стажування, дублювання і допуск працівників до роботи

До самостійного виконання робіт з утилізації ВВП можуть бути допущені особи не молодше 18 років.

Новоприйняті на підприємство працівники після первинного інструктажу на робочому місці до початку самостійної роботи повинні під керівництвом досвідчених, кваліфікованих працівників пройти *стажування* протягом *не менше 2–15 змін* або *дублювання* протягом *не менше шести змін*. Стажування або дублювання проводиться, як правило, під час професійної підготовки на право виконання робіт з підвищеною небезпекою у випадках, передбачених нормативно-правовими актами з охорони праці.

Працівники, функціональні обов'язки яких пов'язані із забезпеченням безаварійної роботи об'єктів підвищеної небезпеки або з виконанням окремих робіт підвищеної небезпеки (теплові та атомні електричні станції, гірничодобувні підприємства, інші подібні об'єкти, порушення технологічних режимів яких являє загрозу для працівників та навколишнього середовища), до початку самостійної роботи повинні проходити дублювання з обов'язковим проходженням у цей період протиаварійних і протипожежних тренувань відповідно до *плану ліквідації аварій*.

Допуск до стажування (дублювання) оформлюється наказом. У наказі визначається тривалість стажування (дублювання) та вказується прізвище працівника, відповідального за проведення стажування (дублювання).

Перелік посад і професій працівників, які повинні проходити стажування (дублювання), а також тривалість стажування (дублювання) визначаються керівником підприємства відповідно до нормативно-правових актів з охорони праці. Тривалість стажування (дублювання) залежить від стажу і характеру роботи, а також від кваліфікації працівника.

Роботодавцю надається право своїм наказом звільняти від проходження стажування (дублювання) працівника, який має стаж роботи за відповідною професією *не менше 3 років* або переводиться з одного підрозділу до іншого, де характер роботи та тип обладнання, на якому він працюватиме, не змінюються. Стажування (дублювання) проводиться за програмами для конкретної професії, які розробляються на підприємстві відповідно до функціональних обов'язків працівника і затверджуються керівником підприємства (структурного підрозділу).

Стажування (дублювання) проводиться на робочих місцях свого або іншого подібного за технологією підприємства. У процесі стажування працівники повинні виконувати роботи, які за складністю, характером, вимогами безпеки відповідають роботам, що передбачаються функціональними обов'язками цих працівників.

У процесі стажування (дублювання) працівник *повинен*:

- закріпити знання правил безпечної експлуатації технологічного обладнання, технологічних і посадових інструкцій та інструкцій з охорони праці;
- оволодіти навичками орієнтування у виробничих ситуаціях у нормальних і аварійних умовах;
- засвоїти в конкретних умовах технологічні процеси і обладнання та методи безаварійного керування ними з метою забезпечення вимог безпеки праці.

Після закінчення стажування (дублювання) та при задовільних результатах перевірки знань з питань охорони праці наказом (розпорядженням) роботодавця (або керівника структурного підрозділу) працівник допускається до самостійної роботи, про що робиться запис у *журналі реєстрації інструктажів*; у протилежному випадку, якщо працівник не оволодів необхідними виробничими навичками чи отримав незадовільну оцінку з протиаварійних та протипожежних тренувань, то стажування (дублювання) новим наказом може бути продовжено на термін *не більше двох змін*.

5 ЗАГАЛЬНІ ПОЛОЖЕННЯ, ЩО СТОСУЮТЬСЯ ЗАХОДІВ БЕЗПЕКИ. ПОРЯДОК РОЗРОБКИ ІНСТРУКЦІЙ ІЗ ЗАХОДІВ БЕЗПЕКИ Й ОХОРОНИ ПРАЦІ. ПЕРЕЛІК РОБІТ З ПІДВИЩЕНОЮ НЕБЕЗПЕКОЮ

5.1 Планове вжиття організаційно-технічних заходів, спрямованих на підвищення рівня безпеки. Порядок розробки інструкцій із заходів безпеки й охорони праці для всіх робіт з ракетами та боєприпасами і для робітників всіх професій, а також при виконанні всіх операцій з підвищеною небезпекою. Основні розділи та вимоги при складанні інструкцій з заходів безпеки й охорони праці

Основні правила техніки безпеки при зберіганні, збірці і ремонті боєприпасів на артилерійських арсеналах, базах і складах викладені у *«Правилах техніки безпеки при храненні, сборке и ремонте боеприпасов на артиллерийских арсеналах, базах и складах»*. МО ССРСР. (М., 1975 р.) (далі – *Правила*).

У цих *Правилах* викладаються обов'язкові вимоги заходів безпеки й охорони праці, яких необхідно дотримуватись при поводженні з ракетами і боєприпасами на артилерійських арсеналах, базах і складах.

Заходи щодо охорони праці, безпеки і виробничої санітарії на базах спрямовані на створення безпечних і здорових умов праці та запобігання виробничому травматизму, професійним і простудним захворюванням робітників, службовців і військовослужбовців, що займаються виробничою діяльністю, а також на запобігання займанню і вибухам ракет і боєприпасів, що можуть викликати людські жертви і завдати матеріальної шкоди.

Забезпечення безпеки робіт, планове вжиття організаційно-технічних заходів, спрямованих на поліпшення й оздоровлення умов праці, доведення до санітарних норм стану повітряного середовища, шумів, вібрацій і освітленості на робочих місцях є прямим обов'язком усіх начальників баз і керівних адміністративно-господарських та інженерно-технічних працівників.

Відповідно до цих *Правил* на кожній базі для всіх робіт з ракетами та боєприпасами і для робітників всіх професій повинні бути розроблені *інструкції із заходів безпеки й охорони праці*, погоджені з місцевим комітетом профспілки і затверджені начальником бази.

Також повинні бути розроблені *Інструкції із заходів безпеки при виконанні всіх операцій з підвищеною небезпекою*. Ці інструкції затверджуються тільки начальником бази.

Працівники повинні вивчити інструкції. Всі інструкції мають бути вивішені на робочих місцях у цехах і відділах на видному і зручному для читання місці.

При виконанні робіт з підвищеною небезпекою на робочих місцях, крім того, повинні бути вивішені відповідні плакати чи *попереджувальні написи*.

Інженерно-технічні працівники бази, майстри, бригадири і завідувачі сховищ повинні вивчити дані *«Правила»* і *«Правила із заходів безпеки в окре-*

мих галузях промисловості і транспорту» відповідно до виконуваної ними роботи та займаної посади.

Усі працівники, які мають виконувати роботи з ракетами і боеприпасами, повинні пройти медичний огляд, навчання, інструктаж, перевірку знань та бути допущеними до самостійного виконання робіт наказом по частині.

Правила безпеки повинні виконуватися за будь-яких умов, незалежно від терміновості виконання робіт. Брак матеріальних засобів, робочої сили й інші причини не можуть бути підставою для порушення правил безпеки.

На виконання Закону України «Про охорону праці» від 14 жовтня 1992 р. № 2694-ХІІ (К., 1992 р.) та ДНАОП 0.00-4.14-94 (наказу Держнаглядохоронпраці України від 16.03.94 р. № 19 «Про затвердження Положення про опрацювання, прийняття, перегляд та скасування державних міжгалузевих і галузевих нормативних актів про охорону праці») (К., 1994 р.) і з метою забезпечення єдиного системного і комплексного підходу до розробки, затвердження і розповсюдження інструкцій з охорони праці та підвищення ефективності їх застосування на підприємствах, в установах і організаціях (далі – підприємства) розроблено НПАОП 0.00-4.15-98 «Положення про розробку інструкцій з охорони праці», затверджене наказом Держнаглядохоронпраці України від 29.01.98 р. № 9, зареєстроване в Міністерстві юстиції України 07.04.98 р. за № 226/2666 (К., 1998 р.).

Інструкції поділяються на:

- інструкції, що належать до державних міжгалузевих нормативних актів про охорону праці;
- зразкові інструкції;
- інструкції, що діють на підприємстві.

Розробка, затвердження та введення в дію інструкцій, що належать до Державних міжгалузевих нормативних актів про охорону праці, здійснюються згідно з ДНАОП 0.00-4.14-94 «Положення про опрацювання, прийняття, перегляд та скасування державних міжгалузевих і галузевих нормативних актів про охорону праці» і з урахуванням вимог НПАОП 0.00-4.15-98 «Положення про розробку інструкцій з охорони праці», затверджене наказом Держнаглядохоронпраці України від 29.01.98 р. № 9, зареєстроване в Міністерстві юстиції України 07.04.98 р. за № 226/2666 (К., 1998 р.).

Примірні інструкції – для працівників, які залучатимуться до виконання робіт за новими технологіями і впровадження нових технічних засобів виробництва, матеріалів, видів енергії тощо, опрацьовуються організаціями-розробниками цих технологій, засобів виробництва, матеріалів і підприємствами-виробниками одночасно з розробкою відповідної технологічної, проектно-конструкторської, експлуатаційної та ремонтної документації й є невід’ємною складовою частиною цієї документації.

Розробка примірних інструкцій здійснюється за такими основними стадіями:

- розробка першої редакції проекту примірної інструкції й направлення його на відзив;

- розробка остаточної редакції проекту примірної інструкції;
- узгодження і подання остаточної редакції проекту примірної інструкції на затвердження і реєстрацію;
- видання (тиражування) затвердженої примірної інструкції та її розповсюдження.

Примірна інструкція затверджується наказом міністерства чи іншого органу виконавчої влади або об'єднання підприємств.

Інструкції, що діють на підприємстві, належать до нормативних актів про охорону праці, чинних у межах конкретного підприємства. Такі інструкції розробляються на основі чинних державних міжгалузевих і галузевих нормативних актів про охорону праці, примірних інструкцій та технологічної документації підприємства з урахуванням конкретних умов виробництва та вимог безпеки, викладених в експлуатаційній та ремонтній документації підприємств-виробниками обладнання, що використовується на даному підприємстві. Вони затверджуються роботодавцем і є обов'язковими для дотримання працівниками відповідних професій або при виконанні відповідних робіт на цьому підприємстві.

Інструкції повинні відповідати чинному законодавству України, вимогам державних міжгалузевих і галузевих нормативних актів про охорону праці: правил, норм, стандартів, інших нормативних і організаційно-методичних документів про охорону праці, на основі яких вони розробляються.

Інструкції повинні містити тільки ті вимоги щодо охорони праці, дотримання яких обов'язкове самими працівниками. Порушення працівником цих вимог повинно розглядатися як порушення трудової дисципліни, за яке до нього може бути застосовано стягнення згідно з чинним законодавством.

Організація вивчення інструкцій працівниками забезпечується роботодавцем згідно *НПАОП-0.00-4.12-05 «Типове положення про порядок проведення навчання і перевірки знань з питань охорони праці»*, затверджене наказом Держнаглядохоронпраці України від 26.01.2005 р. № 15 (з0231-05), зареєстрованим у Міністерстві юстиції України 15.02.2005 р. за № 231/10511 (зі змінами, внесеними згідно з наказом Державного комітету України з промислової безпеки, охорони праці та гірничого нагляду від 16.11.2007 р. № 273) (К., 2007 р.).

Постійний контроль за додержанням працівниками вимог інструкцій покладається на роботодавця.

Громадський контроль за додержанням всіма працівниками вимог інструкцій здійснюють трудові колективи через обраних ними уповноважених і професійні спілки в особі своїх виборних органів і представників.

Розробка, затвердження та введення в дію інструкцій на підприємстві

Розробка, узгодження і затвердження інструкцій, що діють на підприємстві, здійснюються згідно з *НПАОП 0.00-6.03-93 (ДНПАОП 0.00-8.03-93) «Порядок опрацювання і затвердження власником нормативних актів про охорону праці, що діють на підприємстві, затверджений наказом Держнаглядохоронпраці України від 21.12.93 р. № 132 (з0020-94), зареєстрований в*

Міністерстві юстиції України 07.02.94 р. за № 20/229 (К., 1993 р.) і з урахуванням вимог «НПАОП 0.00-4.15-98 «Положення про розробку інструкцій з охорони праці», затверджене наказом Держнаглядохоронпраці України від 29.01.98 р. № 9, зареєстроване в Міністерстві юстиції України 07.04.98 р. за № 226/2666 (К., 1998 р.)

Інструкції, що діють на підприємстві, розробляються відповідно до *переліку інструкцій*, який складається службою охорони праці підприємства за участю керівників підрозділів, служб, головних спеціалістів (головного технолога, головного механіка, головного енергетика, головного металурга тощо), служби організації праці та заробітної плати.

Перелік необхідних інструкцій розробляється на підставі затвердженого на підприємстві штатного розпису у відповідно до ДК 003:2010 (наказу Держспоживстандарту від 28.07.2010 р. № 327 «Про затвердження Національного класифікатора України. Класифікатор професій») (К., 2010 р.).

Цей перелік, а також зміни чи доповнення до нього в разі зміни назви професії, впровадження нових видів робіт чи професій затверджуються роботодавцем і розсилаються в усі структурні підрозділи (служби) підприємства.

Загальне керівництво розробкою (переглядом) інструкцій на підприємстві покладається на роботодавця.

Роботодавець несе відповідальність за організацію своєчасної розробки (перегляду) та забезпечення всіх працівників необхідними інструкціями.

Розробка (перегляд) необхідних інструкцій, що діють на підприємстві, здійснюється безпосередніми керівниками робіт (начальник виробництва, цеху, дільниці, відділу, лабораторії та інших відповідних їм підрозділів підприємства), які несуть відповідальність за своєчасне виконання цієї роботи.

Здійснення систематичного контролю за своєчасною розробкою нових та відповідністю діючих на підприємстві інструкцій вимогам чинного законодавства, їх періодичним переглядом та своєчасним внесенням змін і доповнень до них, а також подання відповідної методичної допомоги розробникам і організація придбання для них примірних інструкцій, стандартів ССБП та інших нормативно-технічних і організаційно-методичних документів про охорону праці покладається роботодавцем на службу охорони праці підприємства.

У разі використання примірної інструкції як основи для розробки інструкції, що діє на підприємстві, вона підлягає оформленню, узгодженню і затвердженню в порядку, встановленому згідно з НПАОП 0.00-6.03-93 (ДНПАОП 0.00-8.03-93) «Порядком опрацювання і затвердження власником нормативних актів про охорону праці, що діють на підприємстві, затверджений наказом Держнаглядохоронпраці України від 21.12.93 р. № 132 (з0020-94), зареєстрований в Міністерстві юстиції України 07.02.94 р. за № 20/229 (К., 1993 р.) і з урахуванням вимог «НПАОП 0.00-4.15-98 «Положення про розробку інструкцій з охорони праці», затверджене наказом Держнаглядохоронпраці України від 29.01.98 р. № 9, зареєстроване в Міністерстві юстиції України 07.04.98 р. за № 226/2666 (К., 1998 р.) (далі – «Положення»).

За необхідності до цієї інструкції вносяться зміни і доповнення стосовно конкретних умов даного підприємства (дільниці, робочого місця) і з урахуванням вимог нормативних актів, які набули чинності після затвердження відповідної примірної інструкції.

Для нових виробництв, що вводяться в дію вперше, допускається розробка *тимчасових інструкцій*, що діють на підприємстві. *Тимчасові інструкції* повинні відповідати вимогам цього «Положення», а їх вимоги – забезпечувати безпечно здійснення технологічних процесів (робіт) і безпечну експлуатацію обладнання. Такі інструкції можуть розроблятися як за професіями, так і за видами робіт і вводяться в дію на термін до прийняття зазначених виробництв в експлуатацію державною приймальною комісією.

Інструкція, що діє на підприємстві, набуває чинності з дня її затвердження, якщо інше не передбачене наказом роботодавця.

Інструкція повинна бути введена в дію до впровадження нового технологічного процесу (початку виконання робіт), обладнання чи до початку роботи нового виробництва після відповідного навчання працівників.

Титульний аркуш, перша та остання сторінки *інструкції з охорони праці (ОП) «При проведенні вантажно-розвантажувальних робіт»*, що діє на підприємстві, оформлюються відповідно до додатка 45.

Реєстрація, облік і видання інструкцій на підприємстві

Інструкції, які вводяться в дію на даному підприємстві, реєструються службою охорони праці в *журналі реєстрації* в порядку, встановленому роботодавцем.

Введені в дію інструкції видаються (тиражуються) у вигляді брошур (для видачі працівникам на руки) або односторонніх аркушів чи плакатів (для вивішування на робочих місцях або виробничих дільницях).

Видача інструкцій керівникам структурних підрозділів (служб) підприємства здійснюється службою охорони праці з реєстрацією в *журналі обліку видачі інструкцій*.

Інструкції видаються працівникам на руки безпосередніми керівниками робіт під розпис у *журналі реєстрації інструктажів з питань охорони праці* під час проведення первинного інструктажу або вивішуються на його робочому місці.

У кожного керівника структурного підрозділу (служби) підприємства повинен постійно зберігатись комплект інструкцій, необхідних у даному підрозділі (службі) для *працівників усіх професій і видів робіт* даного підрозділу (служби), а також *перелік* цих інструкцій, затверджений роботодавцем.

На підприємствах, де структурні підрозділи відсутні, комплект інструкцій зберігається у роботодавця.

Крім того, повний комплект інструкцій зберігається у певному доступному для працівників місці, визначеному керівником структурного підрозділу (служби) підприємства з урахуванням забезпечення простоти та зручності ознайомлення з ними працівників.

Роботодавець безкоштовно забезпечує інструкціями працівників та керівників структурних підрозділів (служб).

Перегляд, припинення чинності та скасування інструкцій

Перегляд інструкцій, що належать до державних міжгалузевих нормативних актів про охорону праці та примірних інструкцій, проводиться в міру потреби, але не рідше одного разу на 10 років; перегляд інструкцій, що діють на підприємстві, – в терміни, передбачені державними нормативними актами про охорону праці, на підставі яких вони опрацьовані, але не рідше одного разу на 5 років, а для професій або видів робіт з підвищеною небезпекою – не рідше одного разу на 3 роки.

Інструкції переглядаються до закінчення термінів, зазначених у попередньому пункті цього «Положення»:

- у разі зміни законодавства України про працю та охорону праці;
- у разі набуття чинності новими або переглянутими державними нормативними актами про охорону праці;
- за вказівкою директивних органів, вищестоящих організацій, органів державного управління і нагляду за охороною праці;
- у випадку аварійної ситуації або нещасного випадку, що викликали необхідність перегляду (зміни) інструкції;
- при впровадженні нових технологій, зміні технологічного процесу або умов праці, а також при впровадженні нових видів обладнання, машин, механізмів, матеріалів, апаратури, пристроїв та інструментів, видів енергії тощо. В останньому випадку перегляд інструкції проводиться до зазначених впроваджень чи змін.

Опрацювання, узгодження і затвердження змін до примірних інструкцій або прийняття нових примірних інструкцій за результатами перегляду чинних здійснюються в порядку, встановленому для примірних інструкцій, які розробляються вперше.

Порядок розроблення посадових інструкцій та інструкцій з охорони праці (ОП) на окремі види робіт на підприємствах МО України визначений в наказі МО України від 20.01.98 р. № 20, зі змінами від 11.05.06 р. № 255 «Про затвердження Положення про організацію роботи з охорони праці у військових частинах, військово-навчальних закладах, установах, організаціях та на підприємствах Міністерства оборони України» (К., 1998 р.). (далі – «Положення»).

Відповідно до цього наказу:

- робота з охорони праці спрямована на забезпечення прав працюючих, усунення причин, що призводять до нещасних випадків (НВ), постійного контролю за дотриманням технологічних процесів;
- керуються законодавчими актами та відомчими НПАОП. Винні в порушенні законодавства, несуть відповідальність у порядку, встановленому законодавством України.

У «Положенні» визначені обов'язки посадових осіб військової частини (далі – в/ч) з питань охорони праці (ОП): командир; головний інженер; заст. командира з МТЗ; нач. ВТВ; головний механік; головний енергетик; головний бухгалтер; нач. відділу кадрів; нач. цеху (майстер, лаборант).

Посадові інструкції та інструкції з ОП затверджуються командиром – з урахуванням особливостей в/ч на підставі обов'язків.

Інструкції з ОП *визначають* вимоги безпеки при виконанні службових обов'язків, розробляються на підставі «НПАОП 0.00-4.15-98 «Положення про розробку інструкцій з охорони праці», затверджене наказом Держнаглядохоронпраці України від 29.01.98 р. № 9, зареєстроване в Міністерстві юстиції України 07.04.98 р. за № 226/2666 (К., 1998 р.).

Інструкції з ОП як на окремі види робіт, так і на окремі спеціальності розробляються керівниками структурних підрозділів, погоджуються з інженером з ОП (за рекомендацією інженера з ОП, з іншими посадовими особами), затверджуються командиром.

Інструкції з ОП *повинні мати*: назву та реєстраційний номер; загальні положення; вимоги безпеки перед початком виконання робіт, під час виконання робіт, при виникненні аварійної ситуації, після закінчення робіт.

Затверджені інструкції з ОП реєструються в *Журналі реєстрації інструкцій* (додаток 42) та видаються керівникам структурних підрозділів під підпис із записом у *Журналі обліку видачі інструкцій* (додаток 43).

Інструкції з ОП вивішуються у зручній для читання зоні, або видаються працюючим під особистий підпис. Перегляд Інструкцій з ОП керівником підрозділу здійснюється *не рідше 1 разу на 5 років*, а для осіб, що працюють за професіями, пов'язаними з *підвищеною небезпекою*, – *не рідше 1 разу на 3 роки* (при змінах нормативних актів, за зміни умов праці, при виявленні недоліків).

Організація навчання, інструктажу та перевірки знань з питань ОП проводиться відповідно НПАОП-0.00-4.12-05 «Типового положення про порядок проведення навчання і перевірки знань з питань охорони праці», затверджене наказом Держнаглядохоронпраці України від 26.01.2005 р. № 15 (з0231-05), зареєстрованим у Міністерстві юстиції України 15.02.2005 р. за № 231/10511 (зі змінами, внесеними згідно з наказом Державного комітету України з промислової безпеки, охорони праці та гірничого нагляду від 16.11.2007 р. № 273) (К., 2007 р.) та «НПАОП 0.00-8.24-05 «Переліку робіт з підвищеною небезпекою», затверджений наказом Держнаглядохоронпраці України від 26.01.2005 р. № 15, зареєстрованого в Міністерстві юстиції України 15.02.2005 р. за № 232/10512 (К., 2007 р.).

Зразок *Посадової інструкції* наведено у додатку 44.

Зразок *Інструкції з ОП під час ВРР* наведено у додатку 45.

5.2 Перелік робіт з підвищеною небезпекою на підприємстві відповідно НПАОП 0.00-8.24-05 «Переліку робіт з підвищеною небезпекою». Постійні та разові роботи з підвищеною небезпекою, порядок допуску військовослужбовців до виконання цих робіт

Керівним документом згідно, з яким на підприємстві розробляється *Перелік робіт з підвищеною небезпекою*, є НПАОП 0.00-8.24-05 «Перелік робіт з підвищеною небезпекою», затверджений наказом Держнаглядохоронпраці

України від 26.01.2005 р. № 15, зареєстрованого в Міністерстві юстиції України 15.02.2005 р. за № 232/10512 (К., 2007 р.).

Зразок наказу *Про організацію виконання робіт з підвищеною небезпечкою* наведено у додатку 46.

Зразок затвердженого *Переліку робіт з підвищеною небезпечкою по підприємству* наведено у додатку 47.

Зразок *Переліку робіт з підвищеною небезпечкою, які виконуються у військовій частині, згідно наряду-допуску* наведено у додатку 48.

Зразок *Переліку разових робіт, які виконуються у військовій частині*, наведено у додатку 49.

Порядок допуску військовослужбовців Збройних Сил України до виконання разових (непостійних) робіт

Разові роботи (як правило, господарські) – це епізодичні роботи, до яких військовослужбовці залучаються тимчасово (на короткий період) і які не передбачені їх посадовими обов'язками або військовими статутами Збройних Сил України.

Військовослужбовці можуть залучатися до виконання разових (непостійних) робіт згідно з письмовим наказом (розпорядженням) командира (начальника) військової частини (підрозділу).

У військовій частині розробляється *перелік разових робіт та інструкції з безпечного ведення цих робіт*, які затверджуються командиром військової частини.

У разі необхідності виконання непередбаченої раніше разової (непостійної) роботи необхідно окремим наказом внести доповнення у *перелік разових робіт*, розробити *інструкцію з безпечного ведення цієї роботи*, яка затверджується командиром військової частини.

Для виконання разових (непостійних) робіт за необхідності з числа військовослужбовців письмовим наказом командира (начальника) створюються відповідні команди і призначається старший команди (керівник робіт) з числа найбільш підготовлених військовослужбовців.

Командир (начальник), який видав наказ (розпорядження) про направлення військовослужбовців на виконання разових робіт, зобов'язаний забезпечити їх безпечне виконання, для чого він:

- визначає термін та порядок проведення робіт;
- організовує навчання з питань охорони праці в обсязі інструкції з безпечного ведення робіт;
- організовує забезпечення військовослужбовців відповідними засобами індивідуального та колективного захисту, справним інструментом (обладнанням).

Старший команди (керівник робіт) *зобов'язаний*:

- перевірити перед початком робіт наявність та справний стан відповідних засобів індивідуального та колективного захисту, інструментів (обладнання) та стан ділянки, де планується виконання робіт, на предмет виконання організаційно-технічних заходів безпеки;

– провести *цільовий інструктаж* на робочому місці в обсязі технологічних карт та інструкцій з питань безпечного виконання робіт, про що робиться запис в *Журналі реєстрації інструктажів з питань охорони праці* того підрозділу, до складу якого входять військовослужбовці, залучені до робіт;

– перевірити знання військовослужбовцями вимог безпеки під час виконання даного виду робіт;

– поставити чітке завдання на виконання робіт безпосередньо кожному військовослужбовцю (члену команди);

– безвідлучно знаходитися на місці проведення робіт;

– здійснювати контроль за дотриманням членами команди вимог безпеки та порядком на місці виконання робіт;

– після закінчення робіт забезпечити приведення ділянки, де виконувались роботи, у відповідність до вимог нормативно-правових актів з охорони праці;

– доповісти командир (начальнику), який видав наказ, про результати виконання робіт.

У разі самостійного виконання робіт одним військовослужбовцем командир (начальник) *зобов'язаний*:

– визначити термін та порядок проведення робіт;

– організувати забезпечення виконавця робіт інструментами та необхідними засобами індивідуального та колективного захисту;

– організувати проведення цільового інструктажу військовослужбовця з питань безпечного виконання робіт з відміткою в *Журналі інструктажів з охорони праці* того підрозділу, до складу якого входить військовослужбовець;

– організувати здійснення контролю за дотриманням військовослужбовцем вимог безпечної експлуатації машин і механізмів, користуванням засобами захисту;

– після закінчення робіт перевірити приведення ділянки, де виконувались роботи, у відповідність до вимог нормативно-правових актів з охорони праці та за необхідності забезпечити усунення недоліків.

6 ВОГНЕВІ РОБОТИ. ПОРЯДОК ОФОРМЛЕННЯ НАРЯДУ-ДОПУСКУ НА ВИКОНАННЯ ВОГНЕВИХ РОБІТ. ОФОРМЛЕННЯ НАРЯДУ-ДОПУСКУ НА ВИКОНАННЯ РОБІТ З ПІДВИЩЕНОЮ НЕБЕЗПЕКОЮ

6.1 Вогневі роботи. Порядок оформлення, реєстрація наряду-допуску на виконання вогневих робіт. Посадові особи, які задіяні в оформленні наряду-допуску на виконання вогневих робіт. Основні вимоги при оформленні та терміни закриття наряду-допуску на виконання вогневих робіт

Порядок оформлення *наряду-допуску на виконання тимчасових вогневих робіт* визначений у *керівних документах*:

1) наказ МОУ від 04.11.04 р. № 172 «Правила пожежної безпеки у Збройних Силах України» (К., 2004 р.);

2) (НАПБ 02.007-06) наказ МОУ від 10.04.2006 р. № 185 про затвердження «Положення про пожежну безпеку в Збройних Силах України» (зі змінами наказ МОУ від 17.10.2013 р. № 658) (К., 2006 р.).

При виконанні вогневих робіт в пожежо- та вибухонебезпечних приміщеннях та об'єктах керуються вимогами *«Інструкції про виконання вимог пожежної безпеки та охорони праці під час проведення вогневих робіт з обов'язковим розгортанням пожежного посту»*.

Роботи на складі повинні виконуватися з дотриманням умов, що унеможливають виникнення пожежі.

Курити, розводити вогонь, користуватися електронагрівними приладами, газовими лампами і ліхтарями на технічній території складу *забороняється*. При вході на склад сірники й інше запальне приладдя, тютюнові вироби відбираються.

Зварювальні й інші роботи із застосуванням відкритого вогню на території складу допускаються на відстані *не менш ніж 20 м* від експлуатованих резервуарів та інших пожежонебезпечних об'єктів. При цьому слід обов'язково дотримуватися таких *запобіжних заходів*:

– на ділянці роботи на весь час проведення робіт виставляється пожежний пост із необхідними засобами пожежогасіння;

– усі горловини в сусідніх резервуарах, засувки на трубопроводах покриваються азбестовими покривалами; у жарку пору року ці покривала змочуються водою;

– у місцях виконання робіт із застосуванням відкритого вогню встановлюються переносні повстяні чи азбестові щити розміром 1–2 м для запобігання розлітання іскор.

Вимоги пожежної безпеки під час проведення вогневих робіт

Місця проведення зварювальних та інших вогневих робіт, пов'язаних із нагріванням деталей до температур, спроможних викликати займання матеріалів та конструкцій, *можуть бути*:

– постійними, які організуються у спеціально обладнаних для цієї мети цехах, майстернях чи на відкритих майданчиках;

– тимчасовими, коли вогневі роботи проводяться безпосередньо в будівлях, які зводяться або експлуатуються, у спорудах та на території об'єктів з метою монтажу будівельних конструкцій, ремонту устаткування тощо.

Постійні місця проведення вогневих робіт визначаються наказами, розпорядженнями, інструкціями командира військової частини. Перекриття, перегородки та підлога в цих місцях повинні бути виготовлені з негорючих матеріалів.

Балони з горючими газами слід зберігати окремо від балонів із киснем та іншими окислювачами. Зовнішня поверхня балонів повинна бути пофарбована в установленій для кожного газу колір.

Під час перекантування балонів із киснем уручну *забороняється братися за вентиля*.

Балони, у яких виявлено витікання газу, повинні негайно прибиратися у безпечне місце.

Командир військової частини (керівник підприємства), його заступник, головний інженер чи командир структурного підрозділу, де проводитимуться вогневі роботи на тимчасових місцях (крім будівельних майданчиків), зобов'язаний підписати наказ по частині та видати виконавцю *наряд-допуск на проведення тимчасових вогневих робіт* (додаток 50). До початку виконання таких робіт командир частини чи структурного підрозділу зобов'язаний розробити заходи щодо забезпечення пожежної безпеки місця їх проведення, оповістити про це пожежний підрозділ або особу, яка відповідає за пожежну безпеку об'єкта, призначити осіб, які безпосередньо відповідають за дотримання правил пожежної безпеки на місці проведення вогневих робіт, провести з виконавцями (виконавцем) протипожежний інструктаж.

Наряд-допуск на проведення тимчасових вогневих робіт (додаток 50) повинен бути зареєстрований у *Журналі реєстрації проведення вогневих робіт* (додаток 51) і узгоджений з начальником служби пожежної безпеки частини напередодні виконання робіт з установленням з боку пожежного підрозділу відповідного контролю. Після завершення робіт (закриття наряд-допуску) наряд-допуск на вогневі роботи здається на зберігання начальнику служби пожежної безпеки частини.

Начальник служби пожежної безпеки (СПБ) після одержання оповіщення щодо проведення на об'єкті вогневих робіт *зобов'язаний*:

- організувати огляд місця проведення вогневих робіт;
- визначити додаткові протипожежні заходи і зробити про це запис у наряді-допуску на проведення вогневих робіт;
- перевірити в осіб, які виконуватимуть вогневі роботи, наявність наряду-допуску, кваліфікаційного посвідчення та знання ними правил пожежної безпеки.

У разі проведення вогневих робіт у вибухопожежонебезпечних місцях слід виставити тимчасовий пожежний пост.

Виконання вогневих робіт дозволяється після узгодження з СПБ усіх передбачених заходів пожежної безпеки.

Дозвіл на проведення тимчасових вогневих робіт надається тільки на одну робочу зміну.

У разі виконання однотипних вогневих робіт, що здійснюються протягом декількох змін (діб), повторні дозволи на них від керівництва об'єкта не потрібні. У цьому разі на кожен наступну робочу зміну представник СПБ після повторного огляду місця проведення вогневих робіт робить у наряді-допуску відповідний запис, дозвіл на проведення однотипних вогневих робіт надається тільки на одну робочу неділю (додаток 50).

Проведення вогневих робіт на постійних та тимчасових місцях дозволяється лише після вжиття заходів, які унеможливають виникнення пожежі: очищення робочого місця від горючих матеріалів, захисту горючих конструкцій, забезпечення первинними засобами пожежогасіння (вогнегасником, ящиком з піском та лопатою, відром з водою). Вид (тип) та кількість первинних засобів пожежогасіння, якими повинно бути забезпечене місце робіт, визначаються з урахуванням рекомендацій і зазначаються в наказі.

Після закінчення вогневих робіт виконавець зобов'язаний ретельно оглянути місце їх проведення, за наявності горючих конструкцій – полити їх водою, усунути можливі причини виникнення пожежі.

Посадова особа, відповідальна за пожежну безпеку приміщення (дільниці, установки, території тощо), де проводились вогневі роботи, зобов'язана організувати перевірку місця проведення цих робіт протягом двох годин після їх закінчення.

Про приведення місця вогневих робіт у пожежобезпечний стан виконавець та посадова особа, відповідальна за пожежну безпеку, роблять позначки у наряді-допуску та відповідні доповіді черговому по частині.

Технологічне обладнання, на якому передбачається проведення вогневих робіт, необхідно привести у вибухопожежобезпечний стан до початку виконання цих робіт (вилучити вибухопожежонебезпечні речовини та відкладення, відключити діючі комунікації, виконати безпечними методами очищення, промивання, прошпарення, забезпечити вентиляцію та контроль за повітряним середовищем тощо).

Місце проведення вогневих робіт має бути очищене від горючих речовин та матеріалів у радіусі, зазначеному у таблиці 6.1.

Таблиця 6.1 – Радіус, у межах якого очищується місце проведення вогневих робіт

Висота точки зварювання над рівнем підлоги чи прилеглої території, м	0–2	2	3	4	6	8	10	Понад 10
Мінімальний радіус зони, м	5	8	9	10	11	12	13	14

Розміщені в межах зазначених радіусів будівельні конструкції, настили підлог, оздоблення з матеріалів груп горючості Г2, Г3, Г4, а також горючі частини обладнання та ізоляція мають бути захищені від потрапляння на них іскор металевими екранами, покривалами з негорючого теплоізоляційного матеріалу чи в інші способи і в разі необхідності політі водою.

Метою запобігання потраплянню розжарених часток металу в суміжні приміщення, на сусідні поверхи, близько розташоване устаткування, всі оглядові, технологічні й вентиляційні люки, монтажні та інші отвори в перекриттях, стінах і перегородках приміщень, де здійснюються вогневі роботи, повинні бути закриті негорючими матеріалами.

Приміщення, в яких можливе скупчення парів ЛЗР, ГР та горючих газів, перед проведенням вогневих робіт повинні бути старанно провентильовані.

Двері, що з'єднують приміщення, де виконуються вогневі роботи, із суміжними приміщеннями, повинні бути зачинені.

Місце для проведення зварювальних та різальних робіт у будівлях і приміщеннях, у конструкціях яких використані горючі матеріали, має бути огорожене суцільною перегородкою з негорючого матеріалу. При цьому висота перегородки повинна бути не менше ніж 1,8 м, а відстань між перегородкою та підлогою – не більше ніж 0,05 м. Для запобігання розлітанню розпечених часток цей зазор повинен бути обгороджений сіткою з негорючого матеріалу з розміром чарунок не більше ніж 1x1 мм.

Під час проведення вогневих робіт у вибухопожежонебезпечних місцях має бути встановлений пильний контроль за станом повітряного середовища проведенням експрес-аналізів із застосуванням газоаналізаторів.

Під час перерв у роботі, а також у кінці робочої зміни зварювальна апаратура повинна відмикатися, у тому числі й від електромережі, шланги від'єднуватися і звільнятися від горючих рідин та газів, а у паяльних лампах тиск повинен бути повністю знижений.

Після закінчення робіт уся апаратура й устаткування мають бути прибрані у спеціально відведені приміщення (місця).

Якщо організовуються постійні місця проведення вогневих робіт більше ніж на 10 постах (зварювальні, різальні майстерні), має бути передбачене централізоване електро- та газопостачання.

У зварювальній майстерні, за наявності не більше ніж 10 зварювальних постів, для кожного з них дозволяється мати по одному запасному балону з киснем та горючим газом. Запасні балони повинні бути огорожені щитами з негорючих матеріалів або зберігатися у спеціальних прибудовах до майстерні.

Вогневі роботи повинні негайно припинятися на вимогу представників СПБ.

Не дозволяється:

- приступати до роботи в разі несправності апаратури;
- розміщати постійні місця для проведення вогневих робіт у пожежонебезпечних та вибухопожежонебезпечних приміщеннях;
- допускати до зварювальних та інших вогневих робіт осіб, які не мають кваліфікаційних посвідчень та не пройшли у встановленому порядку на-

вчання за програмою пожежно-технічного мінімуму та щорічної перевірки знань з одержанням спеціального посвідчення;

- проводити зварювання, різання або паяння свіжопофарбованих конструкцій та виробів до повного висихання фарби;

- виконуючи вогневі роботи, користуватися одягом та рукавицями зі слідами мастил та жирів, бензину, гасу й інших ГР;

- зберігати у зварювальних кабінах одяг, ГР та інші горючі предмети і матеріали;

- допускати стикання електричних проводів із балонами зі стисненими, зрідженими й розчиненими газами;

- виконувати вогневі роботи на апаратах і комунікаціях, заповнених горючими й токсичними матеріалами, а також на тих, що перебувають під тиском негорючих рідин, газів, парів та повітря або під електричною напругою;

- проводити вогневі роботи на елементах будівель, виготовлених із легких металевих конструкцій з горючими й важкогорючими утеплювачами.

6.2 Порядок оформлення, реєстрація наряду-допуску на виконання робіт з підвищеною небезпекою. Посадові особи, які задіяні в оформленні наряду-допуску та зобов'язані здійснювати контроль за виконанням робіт з підвищеною небезпекою. Види робіт, при проведенні яких оформлюється наряд-допуск. Основні вимоги при оформленні та терміни закриття наряду-допуску

Особливі заходи безпеки при виконанні робіт з підвищеною небезпекою

Загальні положення

Правила безпеки повинні виконуватися за будь-яких умов, незалежно від терміновості виконання робіт. Недостатність матеріальних засобів, робочої сили не повинні бути підставою для порушення правил техніки безпеки.

До виконання робіт з підвищеною небезпекою допускаються керівники, працівники та військовослужбовці, які пройшли медичний огляд, навчання, інструктаж та перевірку знань з питань охорони праці згідно з вимогами чинного законодавства та допущені до самостійного виконання робіт.

Роботи з підвищеною небезпекою з боєприпасами та вибуховими речовинами виконуються згідно з вимогами нормативних документів.

На всі види робіт з підвищеною небезпекою складаються інструкції з охорони праці, які затверджуються командиром частини та погоджуються із профспілковим комітетом частини.

Роботи з ракетами і боєприпасами повинні проводитися у спеціально обладнаних приміщеннях, кабінах чи відокремлених місцях, які забезпечують для працівників безпечні умови праці.

Способи виконання робіт з ракетами і боєприпасами, порядок операцій, обладнання, матеріали та інструмент використовуються тільки ті, які вказані в документах щодо технологічних процесів, технологічних картах або інструкціях з експлуатації.

Зміни до технологічного процесу, порядку та способів виробництва, а також заміна обладнання, матеріалів, інструментів, які використовуються при роботі з ракетами і боєприпасами, допускаються тільки з дозволу начальника, який затвердив технічну документацію.

Забороняється зберігати на робочих місцях та у приміщеннях вибухо-небезпечні елементи понад встановлені норми.

Роботи з ракетами і боєприпасами та вибуховими речовинами повинні проводитися в умовах достатнього природного або штучного освітлення.

При виконанні вогневих робіт в пожежо- та вибухонебезпечних приміщеннях та об'єктах керуються вимогами **Інструкції про виконання вимог пожежної безпеки та охорони праці під час проведення вогневих робіт з обов'язковим розгортанням пожежного посту.**

Роботи з підвищеною небезпекою характеризуються наявністю небезпечних або шкідливих виробничих факторів і потребують вжиття додаткових організаційно-технічних заходів для забезпечення безпечного їх виконання працюючими.

Постійні роботи з підвищеною небезпекою організуються згідно з чинними технологічними процесами або технологічними картами щодо порядку виконання робіт.

Разові (не постійні) роботи з підвищеною небезпекою виконуються за *Наряд-допуском на виконання робіт з підвищеною небезпекою* (далі – *наряд-допуск*) (додаток 52), який є письмовим завданням на роботу і оформляється на бланку встановленої форми.

Відповідальними за безпечне виконання робіт з підвищеною небезпекою є:

- особа, що видає наряд-допуск (додаток 52);
- відповідальний керівник робіт;
- допускаючий – особа, що допускає до виконання робіт;
- відповідальний виконавець робіт;
- члени бригади, виконавці робіт.

Роботи на об'єктах і устаткуванні, підконтрольних органам Управління державного нагляду за охороною праці МО України, виконуються згідно з чинними правилами, які визначають небезпечну експлуатацію цих об'єктів та устаткування.

Роботи з підвищеною небезпекою, що потребують підвищеного контролю, виконуються за *нарядом-допуском* (додаток 52). Перелік робіт з підвищеною небезпекою, які виконуються згідно з нарядом-допуском на підприємстві, затверджується керівником підприємства (наведено у додатку 48).

Наказом командира військової частини визначається *список осіб*, які мають право видачі наряду-допуску (додаток 46).

Особи, що мають право видачі наряду-допуску, повинні пройти відповідне навчання.

Письмовий наказ командира військової частини не може замінити наряд-допуск на проведення робіт з підвищеною небезпекою.

Наряд-допуск є письмовим завданням на виконання робіт і реєструється в *Журналі обліку виконання робіт з підвищеною небезпекою* (додаток 53).

Оформлення наряду-допуску на виконання робіт з підвищеною небезпекою

Порядок оформлення *наряду-допуску на виконання робіт з підвищеною небезпекою* визначений у *керівних документах*:

1) наказ МОУ від 26.12.00 р. № 476 «Положення про порядок допуску військовослужбовців ЗСУ до самостійного виконання робіт та організацію виконання разових робіт в ЗСУ» (К., 2000 р.);

2) «Правила техніки безпеки при храненні, сборке и ремонте боеприпасов на артиллерийских арсеналах, базах и складах». МО СССР. (М., 1975 р.);

3) Проект «Керівництва для арсеналів, баз і складів ракет і боєприпасів» обговорений і ухвалений на засіданні секції науково-технічної ради управління проблем живучості і вибухопожежобезпеки арсеналів, баз і складів зберігання ракет і боєприпасів (м. Київ, протокол № 4 від 12 квітня 2005 р.).

В наряді-допуску на виконання робіт з підвищеною небезпекою визначаються обсяг роботи, місце, час початку і закінчення роботи, умови її безпечного проведення, склад бригади та особи, які відповідають за безпечність робіт.

Право видачі наряду-допуску на виконання разових робіт з підвищеною небезпекою, вказаних у переліку, надається головному інженеру частини, начальнику технічної частини, заступнику командира частини з тилу, іншим посадовим особам, згідно з *наказом командира частини «Про організацію виконання робіт з підвищеною небезпекою»*.

Особа, що видає наряд-допуск, встановлює необхідність і обсяг робіт з підвищеною небезпекою і відповідає за достатність зазначених у наряді-допуску заходів безпеки, відповідність характеру робіт кваліфікації працівників, які виконують обов'язки відповідальних за безпечність робіт.

Відповідальний керівник робіт визначає склад бригади, здійснює контроль за безпечним виконанням робіт з підвищеною небезпекою і відповідає за достатність застосованих при підготовці робочого місця заходів безпеки, правильність допуску бригади до робіт та прийняття робочого місця після її закінчення.

Відповідальними керівниками робіт призначаються особи з числа керівного складу і спеціалісти підрозділів або інші посадові особи частини. Обов'язки відповідального керівника робіт може виконувати особа, що видає наряд-допуск.

Допускаючий здійснює підготовку робочого місця і відповідає за вжиття необхідних для виконання робіт заходів безпеки, їх відповідність характеру і місцю роботи, а також за правильність допуску до роботи і приймання робочого місця після її закінчення.

Обов'язки допускаючого можуть покладатися на відповідального керівника робіт, а підготовка робочого місця – здійснюватись відповідальними виконавцями робіт.

Відповідальний виконавець робіт керує однією бригадою і відповідає за підготовку робочого місця та виконання членами бригади встановлених вимог безпеки для даного виду робіт.

Відповідальними виконавцями робіт призначаються спеціалісти та інші посадові особи бази. Вони можуть брати участь у роботі, якщо кількість членів бригади не перевищує 6 чоловік в будівлі і 10 чоловік на відкритій місцевості.

Члени бригади відповідають за дотримання інструкцій з охорони праці та вказівок, отриманих ними під час інструктажу та допуску до роботи і під час роботи.

Наряд-допуск на виконання робіт з підвищеною небезпекою оформляється у трьох примірниках. Бланк наряду-допуску заповнюється чорнилом (чорнильною пастою) або друкарським способом з додержанням чіткості й ясності записів у всіх примірниках. Помарки і виправлення у тексті не дозволяються.

Наряд-допуск виписується на відповідального виконавця робіт. При виконанні однієї роботи з підвищеною небезпекою кількома бригадами наряд-допуск виписується на кожного відповідального керівника робіт.

На однотипні за характером роботи з підвищеною небезпекою, які виконуються однією бригадою (наприклад, встановлення опор блискавкозахисних пристроїв), може бути виписаний один загальний наряд-допуск для почергового їх виконання.

Кількість нарядів-допусків, оформлюваних одночасно на одного відповідального керівника робіт, визначається особою, що видає наряд-допуск, виходячи з можливості виконання відповідальним керівником встановлених обов'язків.

До оформлення наряду-допуску на виконання робіт в охоронних зонах ліній електропередачі (зв'язку, радіофікації) поблизу енергетичних комунікацій (газо-, паро-, тепло-, водопроводів тощо) необхідно отримати письмовий дозвіл від відповідальних посадових осіб частини (начальника енергомеханічного відділу, його заступника) або організацій, відповідальних за експлуатацію вказаних ліній і комунікацій.

Бланк *наряд-допуску на виконання робіт з підвищеною небезпекою* (п.п. 1–6 наряду-допуску – додаток 52) заповнюється особою, що видає наряд-допуск. Перелік заходів безпеки і, за необхідності, послідовність їх проведення (п. 2 наряду-допуску) вказуються на основі чинних правил та інструкцій з охорони праці, виходячи з конкретних умов виконання робіт з підвищеною небезпекою.

Перелік заходів безпеки при підготовці робочого місця (підпункт *а* пункту 2 наряду-допуску) повинен передбачати конкретні заходи, які забезпечують підготовку обладнання, комунікацій, конструкцій тощо до виконання робіт з підвищеною небезпекою.

У випадках, коли перелік заходів безпеки при виконанні робіт (підпункт *б* пункту 2 наряду-допуску) містить три і більше конкретних вимог, допускається замість них вказувати пункти чинних правил та інструкцій з охорони праці.

Особа, що видає наряд-допуск на виконання робіт з підвищеною небезпекою, підписані примірники наряд-допуску передає відповідальному керівникові робіт, який робить в них записи про бригаду, включаючи відмітку про відповідального виконавця робіт (пункт 7 наряду-допуску – додаток 52).

У випадках, коли допускаючий не призначається і підготовка робочого місця покладається на відповідального виконавця робіт, йому надається один примірник наряду-допуску.

Допуск бригади до роботи

Допускаючий та відповідальний виконавець робіт вживають заходів, обумовлених пунктом 2а наряду-допуску, і при виконанні вогнебезпечних робіт, робіт із вибухо- та вибухопожежонебезпечними виробами пред'являють робоче місце начальнику служби пожежної безпеки, який особисто перевіряє підготовку робочого місця, про що ставить свій підпис в п. 9 наряду-допуску (додаток 52).

Відповідальний керівник і відповідальний виконавець робіт разом із допускаючими перевіряють виконання заходів безпеки, вказаних в п. 2а наряду-допуску, і переконуються в їх достатності, після чого перевіряють склад бригади на відповідність його виконуваним роботам.

Допускаючий проводить інструктаж із заходів безпеки, з обов'язковою перевіркою засвоєння заходів безпеки складом бригади, вказує послідовність виконання робіт, ставить підпис в п. 8 наряду-допуску. Якщо допускаючий не призначається, то інструктаж проводить відповідальний керівник робіт.

Після інструктажу допускаючого відповідальний керівник та відповідальний виконавець робіт ставлять свої підписи в пп. 10, 11 всіх примірників наряд-допуску (додаток 52).

Наряди-допуски реєструються в *журналі обліку виконання робіт з підвищеною небезпекою* (додаток 53), який ведеться у службі охорони праці частини.

Перший примірник наряду-допуску видається відповідальному виконавцю робіт, другий – відповідальному керівникові робіт, третій – допускаючому. Якщо при отриманні наряд-допуску в допускаючого або відповідального виконавця робіт виникає сумнів у правильності або здійсненості заходів безпеки, вказаних у наряді-допуску, вони зобов'язані отримати роз'яснення у відповідального керівника робіт або особи, що видає наряд-допуск.

Виконання робіт

Після допущення бригади до роботи забороняється без відома відповідального керівника і відповідального виконавця робіт змінювати встановлені наряд-допуском умови безпечного проведення робіт.

Відповідальний керівник робіт і допускаючий періодично перевіряють дотримання працюючими вимог безпеки. При виявленні порушень вимог безпеки або інших обставин, що загрожують безпеці працюючих, наряд-допуск відбирається у відповідального виконавця робіт і бригада виводиться в безпечне місце. Після усунення виявлених недоліків допуск бригади до роботи здійснюється допускаючим, а якщо він не призначається – відповідальним керівником робіт.

Начальник служби охорони праці (інженер з охорони праці) і начальник служби пожежної безпеки зобов'язані здійснювати контроль за виконанням робіт. Результати контролю необхідно відображати в *журналах обліку виконання робіт з підвищеною небезпекою* (додаток 53).

Тривалість роботи бригади за виданим нарядом-допуском не повинна перевищувати *п'яти календарних днів*.

Наряд-допуск оформляється заново, *якщо*:

- тривалість роботи бригади перевищує п'ять календарних днів;
- перерва у виконанні роботи перевищує один календарний день;
- змінюється обсяг або характер роботи;
- змінюється склад бригади.

Про початок виконання робіт в охоронній зоні комунікацій відповідальний керівник робіт зобов'язаний повідомити відповідальну особу.

Відповідальний виконавець робіт зобов'язаний знаходитись на робочому місці і здійснювати постійний нагляд за роботою членів бригади з метою забезпечення їх безпеки. Якщо є потреба у залишенні місця роботи, відповідальний виконавець повинен бути замінений на цей час відповідальним керівником робіт, допускаючим або особою, що видала наряд-допуск. Якщо таку заміну зробити неможливо, то роботи припиняються і бригада виводиться в безпечне місце.

Тимчасова відсутність одного або кількох членів бригади на короткий термін допускається з дозволу відповідального виконавця робіт, який в цьому випадку дає цим особам необхідні вказівки з дотримання безпеки праці.

Організація перерв у роботі і переведення на інше місце роботи

На час перерв упродовж робочого дня бригада виводиться з місця виконання роботи з підвищеною небезпекою. Наряд-допуск залишається у відповідального виконавця робіт.

Щодня після закінчення робочого дня робоче місце упорядковується і наряд-допуск здається допускаючому (відповідальному керівникові робіт).

Наступного дня допуск до роботи здійснюється допускаючим (відповідальним керівником робіт) і відповідальним виконавцем робіт після огляду місця роботи та перевірки дотримання встановлених заходів безпеки.

Якщо за одним нарядом-допуском виконується декілька однотипних робіт, то необхідно дотримуватись таких *вимог*:

- перед допуском бригади до роботи всі робочі місця готуються і приймаються згідно з п. 2 наряду-допуску (додаток 52);
- роботи проводяться тільки по чергово на кожному робочому місці;
- переведення бригади на інше місце роботи здійснюється допускаючим (керівником робіт).

Закінчення робіт з підвищеною небезпекою

Після закінчення виконання робіт з підвищеною небезпекою робоче місце впорядковується, приймається допускаючим і відповідальним керівником робіт, які разом з відповідальним виконавцем робіт оглядають робоче місце, перевіряють відсутність людей, вибухових речовин та елементів боєприпасів,

сторонніх предметів, інструменту тощо, підписують наряд-допуск. Після чого наряд-допуск перевіряє і підписує особа, що видала цей наряд-допуск (пункт 12 наряду-допуску – додаток 52).

Закриті таким чином наряди-допуски передаються для зберігання до служби охорони праці частини.

Закриті наряди-допуски зберігаються протягом *одного року*, після чого можуть бути знищені у встановленому порядку.

Якщо при виконанні робіт з підвищеною небезпекою мали місце нещасні випадки, то наряди-допуски на ці роботи в одному примірнику зберігаються разом з актами за формою Н-1 про нещасний випадок на виробництві *протягом 45 років*.

7 ДЕРЖАВНЕ СОЦІАЛЬНЕ СТРАХУВАННЯ

Закон України від 23.09.99 р. № 1105 «Про загальнообов'язкове державне соціальне страхування від нещасного випадку на виробництві та професійного захворювання, які спричинили втрату працездатності», зі змінами від 27 березня 2014 року № 1166-VII (К., 1999 р.) і Закон України від 22.00.01 р. № 2272-III «Про страхові тарифи на загальнообов'язкове державне соціальне страхування від нещасного випадку на виробництві та професійного захворювання, які спричинили втрату працездатності» зі змінами від 17.01.02 р.) (К., 2001 р.) проголошує:

– на всіх підприємствах, в установах, організаціях створюються безпечні і нешкідливі умови праці;

– забезпечення безпечних і нешкідливих умов праці покладається на власника або уповноважений ним орган;

– умови праці на робочому місці, безпека технологічних процесів, машин, механізмів, устаткування та інших засобів виробництва, стан засобів колективного та індивідуального захисту, що використовуються працівником, а також санітарно-побутові умови повинні відповідати вимогам нормативних актів про охорону праці;

– власник або уповноважений ним орган повинен впроваджувати сучасні засоби техніки безпеки, які запобігають виробничому травматизму, і забезпечувати санітарно-гігієнічні умови, що запобігають виникненню професійних захворювань працівників;

– власник або уповноважений ним орган не вправі вимагати від працівника виконання роботи, поєднаної з явною небезпекою для життя, а також в умовах, що не відповідають законодавству про охорону праці. Працівник має право відмовитися від дорученої роботи, якщо створилася виробнича ситуація, небезпечна для його здоров'я або людей, які його оточують, і навколишнього середовища;

– у разі неможливості повного усунення небезпечних і шкідливих для здоров'я умов праці власник або уповноважений ним орган зобов'язаний повідомити про це орган державного нагляду за охороною праці, який може дати тимчасову згоду на роботу в таких умовах;

– на власника або уповноважений ним орган покладається систематичне проведення інструктажу (навчання) працівників з питань охорони праці, протипожежної охорони;

– трудові колективи обговорюють комплексні плани поліпшення умов, охорони праці та санітарно-оздоровчих заходів і контролюють виконання цих планів;

– охорона праці – один із центральних інститутів трудового права. Він має виключне значення. Недодержання вимог охорони праці створює небезпеку для здоров'я і життя працівників. У свою чергу й ті, кого законодавець називає власником або уповноваженим органом, несуть сувору, в тому числі і кримінальну відповідальність за порушення правил охорони праці.

Закон України «Про охорону праці» від 14 жовтня 1992 р. № 2694-XII (К., 1992 р.) визначає основні положення щодо реалізації конституційного права працівників на охорону їх життя і здоров'я у процесі трудової діяльності, на належні, безпечні і здорові умови праці, регулює за участю відповідних органів державної влади відносини між роботодавцем і працівником з питань безпеки, гігієни праці та виробничого середовища і встановлює єдиний порядок організації охорони праці в Україні:

Стаття 1. Визначення понять і термінів

Охорона праці – це система правових, соціально-економічних, організаційно-технічних, санітарно-гігієнічних і лікувально-профілактичних заходів та засобів, спрямованих на збереження життя, здоров'я і працездатності людини у процесі трудової діяльності.

Роботодавець – власник підприємства, установи, організації або уповноважений ним орган, незалежно від форм власності, виду діяльності, господарювання, і фізична особа, яка використовує найману працю.

Працівник – особа, яка працює на підприємстві, в організації, установі та виконує обов'язки або функції згідно з трудовим договором (контрактом).

Стаття 2. Сфера дії Закону

Дія цього Закону поширюється на всіх юридичних та фізичних осіб, які відповідно до законодавства використовують найману працю, та на всіх працюючих.

Стаття 3. Законодавство про охорону праці

Законодавство про охорону праці складається із *Закону України «Про охорону праці» від 14 жовтня 1992 р. № 2694-XII (К., 1992 р.)*, *Кодексу законів про працю України*, *Закону України від 23.09.99 р. № 1105 «Про загальнообов'язкове державне соціальне страхування від нещасного випадку на виробництві та професійного захворювання, які спричинили втрату працездатності»*, зі змінами від 27 березня 2014 року № 1166-VII (К., 1999 р.) і *Закон України від 22.00.01 р. № 2272-III «Про страхові тарифи на загальнообов'язкове державне соціальне страхування від нещасного випадку на виробництві та професійного захворювання, які спричинили втрату працездатності»* (зі змінами від 17.01.02 р.) (К., 2001 р.) та прийнятих відповідно до них нормативно-правових актів.

Якщо міжнародним договором, згода на обов'язковість якого надана Верховною Радою України, встановлено інші норми, ніж ті, що передбачені законодавством України про охорону праці, застосовуються норми міжнародного договору.

Стаття 4. Державна політика в галузі охорони праці

Державна політика в галузі охорони праці визначається відповідно до Конституції України Верховною Радою України і спрямована на створення належних, безпечних і здорових умов праці, запобігання нещасним випадкам та професійним захворюванням. Державна політика в галузі охорони праці базується на *принципах*:

- пріоритету життя і здоров'я працівників, повної відповідальності роботодавця за створення належних, безпечних і здорових умов праці;
- підвищення рівня промислової безпеки шляхом забезпечення суцільного технічного контролю за станом виробництв, технологій та продукції, а також сприяння підприємствам у створенні безпечних та нешкідливих умов праці;
- комплексного розв'язання завдань охорони праці на основі загальнодержавної, галузевих, регіональних програм з цього питання та з урахуванням інших напрямів економічної і соціальної політики, досягнень у галузі науки і техніки та охорони довкілля;
- соціального захисту працівників, повного відшкодування шкоди особам, які потерпіли від нещасних випадків на виробництві та професійних захворювань;
- встановлення єдиних вимог з охорони праці для всіх підприємств та суб'єктів підприємницької діяльності незалежно від форм власності та видів діяльності;
- адаптації трудових процесів до можливостей працівника з урахуванням його здоров'я та психічного стану;
- використання економічних методів управління охороною праці, участі держави у фінансуванні заходів щодо охорони праці, залучення добровільних внесків та інших надходжень на ці цілі, отримання яких не суперечить законодавству;
- інформування населення, проведення навчання, професійної підготовки і підвищення кваліфікації працівників з питань охорони праці;
- забезпечення координації діяльності органів державної влади, установ, організацій, об'єднань громадян, що розв'язують проблеми охорони здоров'я, гігієни та безпеки праці, а також співробітництва і проведення консультацій між роботодавцями та працівниками (їх представниками), між усіма соціальними групами під час прийняття рішень з охорони праці на місцевому та державному рівнях;
- використання світового досвіду організації роботи щодо поліпшення умов і підвищення безпеки праці на основі міжнародного співробітництва.

Закон України від 23.09.99 р. № 1105 «Про загальнообов'язкове державне соціальне страхування від нещасного випадку на виробництві та професій-

ного захворювання, які спричинили втрату працездатності», зі змінами від 27 березня 2014 року № 1166-VII (К., 1999 р.). відповідно до Конституції України та Основ законодавства України визначає правову основу, економічний механізм та організаційну структуру загальнообов'язкового державного соціального страхування громадян від нещасного випадку на виробництві та професійного захворювання, які призвели до втрати працездатності або загибелі застрахованих на виробництві (далі – страхування від нещасного випадку).

Страхування від нещасного випадку є самостійним видом загальнообов'язкового державного соціального страхування, за допомогою якого здійснюється соціальний захист, охорона життя та здоров'я громадян у процесі їх трудової діяльності:

Стаття 1. Завдання страхування від нещасного випадку

Завданнями страхування від нещасного випадку є:

– проведення профілактичних заходів, спрямованих на усунення шкідливих і небезпечних виробничих факторів, запобігання нещасним випадкам на виробництві, професійним захворюванням та іншим випадкам загрози здоров'ю застрахованих, викликаним умовами праці;

– відновлення здоров'я та працездатності потерпілих на виробництві від нещасних випадків або професійних захворювань;

– відшкодування матеріальної та моральної шкоди застрахованим і членам їх сімей.

Стаття 2. Сфера дії Закону

Дія цього Закону поширюється на осіб, які працюють на умовах трудового договору (контракту) на підприємствах, в установах, організаціях, незалежно від їх форм власності та господарювання (далі – підприємства), у фізичних осіб, на осіб, які забезпечують себе роботою самостійно, та громадян – суб'єктів підприємницької діяльності.

Особи, право яких на отримання відшкодування шкоди раніше було встановлено згідно із законодавством СРСР або законодавством України про відшкодування шкоди, заподіяної працівникам внаслідок травмування на виробництві або професійного захворювання, пов'язаних з виконанням ними трудових обов'язків, мають право на забезпечення по страхуванню від нещасного випадку відповідно до *Закону України від 23.09.99 р. № 1105 «Про загальнообов'язкове державне соціальне страхування від нещасного випадку на виробництві та професійного захворювання, які спричинили втрату працездатності»*, зі змінами від 27 березня 2014 року № 1166-VII (К., 1999 р.) і *Закону України від 22.00.01 р. № 2272-III «Про страхові тарифи на загальнообов'язкове державне соціальне страхування від нещасного випадку на виробництві та професійного захворювання, які спричинили втрату працездатності»*, зі змінами від 17.01.02 р. (К., 2001 р.).

Примітка. (Статтю 2 доповнено частиною другою згідно із *Законом України від 22.02.01 р. № 2272-III «Про страхові тарифи на загальнообов'язкове державне соціальне страхування від нещасного випадку на виробництві та професійного за-*

хворювання, які спричинили втрату працездатності», зі змінами від 17.01.02 р. (К., 2001 р.).

Стаття 3. Гарантії забезпечення прав застрахованим у страхуванні від нещасного випадку

Держава гарантує усім застрахованим громадянам забезпечення прав у страхуванні від нещасного випадку на виробництві та професійного захворювання.

Стаття 4. Законодавство про страхування від нещасного випадку

Законодавство про страхування від нещасного випадку складається із Основ законодавства України про загальнообов'язкове державне соціальне страхування, Закону України від 23.09.99 р. № 1105 «Про загальнообов'язкове державне соціальне страхування від нещасного випадку на виробництві та професійного захворювання, які спричинили втрату працездатності», зі змінами від 27 березня 2014 року № 1166-VII (К., 1999 р.) і Закону України від 22.00.01 р. № 2272-III «Про страхові тарифи на загальнообов'язкове державне соціальне страхування від нещасного випадку на виробництві та професійного захворювання, які спричинили втрату працездатності», зі змінами від 17.01.02 р. (К., 2001 р.), Кодексу законів про працю України, Закону України «Про охорону праці» від 14 жовтня 1992 р. № 2694-XII (К., 1992 р.) та інших нормативно-правових актів.

Якщо міжнародним договором України, згода на обов'язковість якого надана Верховною Радою України, встановлено інші норми, ніж ті, що передбачені законодавством про страхування від нещасного випадку, то застосовуються норми міжнародного договору.

Стаття 5. Основні принципи страхування від нещасного випадку

Основними принципами страхування від нещасного випадку є:

- паритетність держави, представників застрахованих осіб та роботодавців в управлінні страхуванням від нещасного випадку;
- своєчасне та повне відшкодування шкоди страховиком;
- обов'язковість страхування від нещасного випадку осіб, які працюють на умовах трудового договору (контракту) та інших підставах, передбачених законодавством про працю, а також добровільність такого страхування для осіб, які забезпечують себе роботою самостійно, та громадян – суб'єктів підприємницької діяльності;
- надання державних гарантій реалізації застрахованими громадянами своїх прав;
- обов'язковість сплати страхувальником страхових внесків;
- формування та витрачання страхових коштів на солідарній основі;
- диференціювання страхового тарифу з урахуванням умов і стану безпеки праці, виробничого травматизму та професійної захворюваності на кожному підприємстві;
- економічна заінтересованість суб'єктів страхування в поліпшенні умов і безпеки праці;
- цільове використання коштів страхування від нещасного випадку.

Стаття 6. Суб'єкти та об'єкти страхування від нещасного випадку

Суб'єктами страхування від нещасного випадку є застраховані громадяни, а в окремих випадках – члени їх сімей та інші особи, страхувальники та страховик.

Застрахованою є фізична особа, на користь якої здійснюється страхування (далі – працівник).

Страхувальниками є роботодавці, а в окремих випадках – застраховані особи.

Страховик – Фонд соціального страхування від нещасних випадків на виробництві та професійних захворювань України (далі – Фонд соціального страхування від нещасних випадків).

Об'єктом страхування від нещасного випадку є життя застрахованого, його здоров'я та працездатність.

Стаття 7. Роботодавець

Роботодавцем відповідно до *Закону України від 23.09.99 р. № 1105 «Про загальнообов'язкове державне соціальне страхування від нещасного випадку на виробництві та професійного захворювання, які спричинили втрату працездатності»*, зі змінами від 27 березня 2014 року № 1166-VII (К., 1999 р.) і *Закону України від 22.00.01 р. № 2272-III «Про страхові тарифи на загальнообов'язкове державне соціальне страхування від нещасного випадку на виробництві та професійного захворювання, які спричинили втрату працездатності»*, зі змінами від 17.01.02 р. (К., 2001 р.) вважається:

– власник підприємства або уповноважений ним орган та фізична особа, яка використовує найману працю;

– власник розташованого в Україні іноземного підприємства, установи, організації (у тому числі міжнародних), філії або представництва, який використовує найману працю, якщо інше не передбачено міжнародним договором, згода на обов'язковість якого надана Верховною Радою України.

Стаття 8. Особи, які підлягають обов'язковому страхуванню від нещасного випадку

Обов'язковому страхуванню від нещасного випадку підлягають:

1) особи, які працюють на умовах трудового договору (контракту);
2) учні та студенти навчальних закладів, клінічні ординатори, аспіранти, докторанти, залучені до будь-яких робіт під час, перед або після занять; під час занять, коли вони набувають професійних навичок; у період проходження виробничої практики (стажування), виконання робіт на підприємствах;

3) особи, які утримуються у виправних, лікувально-трудовах, виховально-трудовах закладах та залучаються до трудової діяльності на виробництві цих установ або на інших підприємствах за спеціальними договорами.

Стаття 9. Страхування зародка та новонародженого

Заподіяння шкоди зародку внаслідок травмування на виробництві або професійного захворювання жінки під час її вагітності, у зв'язку з чим дитина народилася інвалідом, прирівнюється до нещасного випадку, який трапився із застрахованим. Така дитина відповідно до медичного висновку вважається

застрахованою та до 16 років або до закінчення навчання, але не більш як до досягнення 23 років їй надається допомога Фонду соціального страхування від нещасних випадків.

Стаття 10. Процедура страхування працівників та реєстрації страхувальників страховиком

Для страхування від нещасного випадку на виробництві не потрібно згоди або заяви працівника. Страхування здійснюється в безособовій формі. Всі особи, перелічені у статті 8 Закону України від 23.09.99 р. № 1105 «Про загальнообов'язкове державне соціальне страхування від нещасного випадку на виробництві та професійного захворювання, які спричинили втрату працездатності», зі змінами від 27 березня 2014 року № 1166-VII (К., 1999 р.), вважаються застрахованими з моменту набуття чинності цим Законом незалежно від фактичного виконання страхувальниками своїх зобов'язань щодо сплати страхових внесків.

Усі застраховані є членами Фонду соціального страхування від нещасних випадків.

Реєстрація страхувальників у робочому органі виконавчої дирекції Фонду соціального страхування від нещасних випадків здійснюється:

- страхувальників – юридичних осіб – у десятиденний строк після одержання свідоцтва про державну реєстрацію суб'єкта підприємницької діяльності;
- страхувальників – фізичних осіб, які використовують найману працю, – у десятиденний строк після укладення трудового договору (контракту) з першим із найманих працівників.

Факт реєстрації страхувальника страховиком засвідчується страховим свідоцтвом, форма якого встановлюється Фондом соціального страхування від нещасних випадків.

Перереєстрація страхувальників проводиться у строки, встановлені страховиком.

Стаття 11. Добровільне страхування від нещасного випадку

Добровільно, за письмовою заявою, від нещасного випадку у Фонді соціального страхування від нещасних випадків можуть застрахуватися:

- священнослужителі, церковнослужителі та особи, які працюють у релігійних організаціях на виборних посадах;
- особи, які забезпечують себе роботою самостійно;
- громадяни – суб'єкти підприємницької діяльності. Строк страхування розпочинається з дня, який настає за днем прийняття заяви, за умови сплати страхового внеску.

Страхування припиняється, якщо страховий внесок до Фонду соціального страхування від нещасних випадків не перераховано протягом *трьох місяців* з дня подання заяви.

Стаття 12. Свідоцтво про страхування від нещасного випадку

Особам, які підлягають страхуванню від нещасного випадку, видається свідоцтво про загальнообов'язкове державне соціальне страхування, яке є єдиним для всіх видів страхування та є документом суворої звітності.

Порядок видачі та зразок *свідоцтва про соціальне страхування* затверджуються Кабінетом Міністрів України.

Стаття 13. Страхувий ризик і страхувий випадок

Страхувий ризик – обставини, внаслідок яких може статися страхувий випадок.

Страхувий випадок є нещасний випадок на виробництві або професійне захворювання, що спричинили застрахованому професійно зумовлену фізичну чи психічну травму за обставин, зазначених у статті 14 *Закону України від 23.09.99 р. № 1105 «Про загальнообов'язкове державне соціальне страхування від нещасного випадку на виробництві та професійного захворювання, які спричинили втрату працездатності»*, зі змінами від 27 березня 2014 року № 1166-VII (К., 1999 р.) і *Закону України від 22.00.01 р. № 2272-III «Про страхові тарифи на загальнообов'язкове державне соціальне страхування від нещасного випадку на виробництві та професійного захворювання, які спричинили втрату працездатності»*, зі змінами від 17.01.02 р. (К., 2001 р.), з настанням яких виникає право застрахованої особи на отримання матеріального забезпечення та/або соціальних послуг.

Професійне захворювання є страхувий випадком також у разі його встановлення чи виявлення в період, коли потерпілий не перебував у трудових відносинах з підприємством, на якому він захворів.

Нещасний випадок або професійне захворювання, яке сталося внаслідок порушення нормативних актів про охорону праці застрахованим, також є страхувий випадком.

Порушення правил охорони праці застрахованим, яке спричинило нещасний випадок або професійне захворювання, не звільняє страховика від виконання зобов'язань перед потерпілим.

Факт нещасного випадку на виробництві або професійного захворювання розслідується в порядку, затвердженому Кабінетом Міністрів України, відповідно до *Закону України «Про охорону праці» від 14 жовтня 1992 р. № 2694-XII (К., 1992 р.)*.

Підставою для оплати потерпілому витрат на медичну допомогу, проведення медичної, професійної та соціальної реабілітації, а також страхових виплат є *акт розслідування нещасного випадку або акт розслідування професійного захворювання (отруєння)* за встановленими формами.

Стаття 14. Нещасний випадок на виробництві та професійне захворювання

Нещасний випадок – це обмежена в часі подія або раптовий вплив на працівника небезпечного виробничого фактора чи середовища, що сталися у процесі виконання ним трудових обов'язків, внаслідок яких заподіяно шкоду здоров'ю або настала смерть.

Перелік обставин, за яких настає страхувий випадок, визначається Кабінетом Міністрів України за поданням спеціально уповноваженого центрального органу виконавчої влади.

В окремих випадках, за наявності підстав, Фонд соціального страхування від нещасних випадків може визнати страховим нещасний випадок, що стався за обставин, не визначених передбаченим частиною другою цієї статті *переліком*.

До професійного захворювання належить захворювання, що виникло внаслідок професійної діяльності застрахованого та зумовлюється виключно або переважно впливом шкідливих речовин і певних видів робіт та інших факторів, пов'язаних з роботою.

Перелік професійних захворювань за поданням спеціально уповноваженого центрального органу виконавчої влади затверджується Кабінетом Міністрів України.

В окремих випадках Фонд соціального страхування від нещасних випадків може визнати страховим випадком захворювання, не внесені до *переліку професійних захворювань*, передбаченого частиною п'ятою цієї статті, якщо на момент прийняття рішення медична наука має нові відомості, які дають підстави вважати це захворювання професійним.

8 ПОРЯДОК РОЗСЛІДУВАННЯ ТА ОБЛІК НЕЩАСНИХ ВИПАДКІВ

8.1 Порядок розслідування та облік нещасних випадків невиробничого характеру. Травми, не пов'язані з виконанням трудових обов'язків

Керівним документом, що визначає порядок розслідування та облік нещасних випадків невиробничого характеру, є *постанова Кабінету Міністрів України від 22.03.01 р. № 270 «Порядок розслідування та облік нещасних випадків невиробничого характеру» (К., 2001 р.)*.

Порядок розслідування та обліку нещасних випадків невиробничого характеру

Цей *Порядок* визначає механізм розслідування та ведення обліку нещасних випадків *невиробничого характеру*, які сталися з громадянами України, іноземцями та особами без громадянства на території України.

Під *нещасними випадками невиробничого характеру* слід розуміти не пов'язані з виконанням трудових обов'язків травми, у тому числі отримані внаслідок заподіяних тілесних ушкоджень іншою особою, отруєння, самогубства, опіки, обмороження, утоплення, ураження електричним струмом, блискавкою, травми, отримані внаслідок стихійного лиха, контакту з тваринами тощо (далі – *нещасні випадки*), які призвели до ушкодження здоров'я потерпілих.

Розслідуванню згідно з цим *Порядком* підлягають нещасні випадки, що сталися *під час*:

– прямування на роботу чи з роботи пішки, на громадському, власному або іншому транспортному засобі, що не належить підприємству, установі або організації (далі – організації) і не використовувався в інтересах цієї організації;

- переміщення повітряним, залізничним, морським, внутрішнім водним, автомобільним транспортом, в електротранспорті, метрополітені, на канатній дорозі, фунікулері та на інших видах транспортних засобів;
- виконання громадських обов'язків (рятування людей, захист власності, правопорядку тощо, якщо це не входить до службових обов'язків);
- виконання донорських функцій;
- участі в громадських акціях (мітингах, демонстраціях, агітаційно-пропагандистській діяльності тощо);
- участі у культурно-масових заходах, спортивних змаганнях;
- проведення культурних, спортивних та оздоровчих заходів, не пов'язаних з навчально-виховним процесом у навчальних закладах;
- використання газу у побуті;
- вчинення протиправних дій проти особи, її майна;
- користування або контакту зі зброєю, боєприпасами та вибуховими матеріалами;
- виконання робіт у домашньому господарстві, використання побутової техніки;
- стихійного лиха;
- перебування в громадських місцях, на об'єктах торгівлі та побутового обслуговування, у закладах лікувально-оздоровчого, культурно-освітнього та спортивно-розважального призначення, в інших організаціях.

Факт ушкодження здоров'я внаслідок нещасного випадку встановлює і засвідчує лікувально-профілактичний заклад.

Документом, який підтверджує ушкодження здоров'я особи, є *листок непрацездатності* чи *довідка лікувально-профілактичного закладу (ЛПЗ)*.

Нещасні випадки розслідуються незалежно від того, чи був потерпілий у стані алкогольного або наркотичного сп'яніння.

Повідомлення про нещасні випадки

Лікувально-профілактичні заклади, до яких звернулися або були доставлені потерпілі внаслідок нещасних випадків, протягом *добы* надсилають *тисьмове повідомлення* за встановленою формою (додаток 58):

- про нещасний випадок зі смертельним наслідком, а також про груповий нещасний випадок, який стався одночасно з *двома і більше особами*, – до районної держадміністрації (виконавчого органу міської, районної у місті ради);
- про нещасний випадок зі смертельним наслідком, пов'язаний із заподіянням тілесних ушкоджень іншою особою, а також нещасний випадок, що стався внаслідок контакту зі зброєю, боєприпасами та вибуховими матеріалами або під час дорожньо-транспортної пригоди, – до органу внутрішніх справ.

Повідомлення про нещасні випадки зі смертельним наслідком надсилаються також до органів прокуратури.

Лікувально-профілактичні заклади, до яких звернулися або були доставлені потерпілі, ведуть реєстрацію нещасних випадків в окремому *журналі* за встановленою формою (додаток 57).

Розслідування нещасних випадків невиробничого характеру

Розслідування нещасних випадків проводиться з метою визначення їх обставин та причин. На підставі результатів розслідування розробляються заходи щодо запобігання подібним випадкам, а також щодо вирішення питань соціального захисту потерпілих.

У процесі розслідування беруться до уваги *листок непрацездатності* чи *довідка лікувально-профілактичного закладу*, а також *пояснення* потерпілого та свідчення очевидців.

Розслідування нещасних випадків зі смертельним наслідком, групових нещасних випадків у разі смерті хоча б одного з потерпілих, нещасних випадків, пов'язаних із заподіянням тілесних ушкоджень іншою особою, а також нещасних випадків, які сталися внаслідок контакту зі зброєю, боєприпасами та вибуховими матеріалами, проводиться органами внутрішніх справ або прокуратури.

Районна держадміністрація (виконавчий орган міської, районної у місті ради) протягом доби з часу надходження від лікувально-профілактичного закладу *повідомлення про нещасний випадок* (додаток 58), (за винятком нещасних випадків зі смертельним наслідком) приймає рішення щодо утворення комісії з розслідування нещасного випадку.

До роботи комісії з розслідування нещасного випадку можуть залучатися представники організації, де працюють або навчаються потерпілі, організації, на території чи об'єкті якої стався нещасний випадок, а також представники органів охорони здоров'я, освіти, захисту прав споживачів, експерти страхової компанії (якщо потерпілий був застрахований).

До розслідування нещасних випадків, які сталися під час прямуювання на роботу чи з роботи, залучаються представники відповідного профспілкового органу або уповноважені трудового колективу, якщо потерпілий не є членом профспілки.

У разі звернення потерпілого або особи, яка представляє його інтереси (якщо не надходило повідомлення від лікувально-профілактичного закладу про нещасний випадок), районна держадміністрація (виконавчий орган міської, районної у місті ради) приймає рішення щодо необхідності проведення розслідування і визначення організації, яка повинна проводити розслідування, та направляє її керівнику копію рішення.

Керівник організації протягом *доби* з часу надходження рішення про уповноваження її на проведення розслідування призначає комісію у складі не менше *трьох осіб*.

Нещасні випадки (за винятком групових), які сталися з працюючими особами, розслідуються комісією, утвореною організацією, де працює потерпілий, у складі голови комісії – посадова особа, яку визначає керівник організації, і членів комісії – керівника відповідного структурного підрозділу, представника профспілкової організації, членом якої є потерпілий, або уповноваженого трудового колективу, якщо потерпілий не є членом профспілки.

Рішення щодо розслідування нещасного випадку приймається керівником організації на підставі звернення потерпілого, листка непрацездатності або довідки лікувально-профілактичного закладу.

У разі відмови організації провести розслідування нещасного випадку потерпілий або особа, яка представляє його інтереси, може звернутися до районної держадміністрації (виконавчого органу міської, районної у місті ради), яка вирішує питання щодо проведення цього розслідування.

Розслідування нещасного випадку проводиться протягом 10 календарних днів після утворення комісії. У разі потреби цей термін може бути продовжений керівником органу (організації), який призначив розслідування.

За результатами розслідування нещасного випадку складається акт за формою НТ (невиробничий травматизм), наведений у додатку 61, який затверджується керівником органу (організації), що проводив розслідування.

Необхідна кількість примірників акта визначається в кожному окремому випадку.

Акт за формою НТ (додаток 61) надсилається:

- потерпілому або особі, яка представляє його інтереси;
- районній держадміністрації (виконавчому органу міської, районної у місті ради);
- організації, де працює або навчається потерпілий;
- організації, яка є відповідальною за безпечний стан території чи об'єкта, де стався нещасний випадок.

Копія акта надсилається органам внутрішніх справ, прокуратури та іншим організаціям на їх запит.

Під час розслідування групових нещасних випадків акт за формою НТ складається на кожного потерпілого окремо.

Для складання акта за формою НТ використовуються класифікатори: подій, що призвели до нещасного випадку (додаток 54), причин нещасного випадку (додаток 55), місця подій (додаток 56).

Акти за формою НТ, які складаються за результатами розслідування нещасних випадків з працюючими особами, зберігаються в організації разом з матеріалами розслідування протягом 45 років. Акти за формою НТ та матеріали розслідування нещасних випадків з непрацюючими особами зберігаються протягом трьох років у архіві районної держадміністрації (виконавчих органів міських, районних у містах рад).

Реєстрація нещасних випадків, за результатами розслідування яких укладаються акти за формою НТ, проводиться районними держадміністраціями (виконавчими органами міських, районних у містах рад) та організаціями, які проводили розслідування, у журналі за встановленою формою (додаток 62).

Організація, відповідальна за безпечну життєдіяльність населення на території чи об'єкті, де стався нещасний випадок, здійснює запропоновані комісією, що проводила розслідування, заходи щодо усунення причин подібних випадків. Про здійснення зазначених заходів керівник організації у пись-

мової формі повідомляє районну держадміністрацію (виконавчий орган міської, районної у місті ради) у термін, зазначений в *акті за формою НТ*.

Облік і аналіз нещасних випадків

Облік нещасних випадків та аналіз причин їх виникнення проводять районні держадміністрації (виконавчі органи міських, районних у містах рад) на підставі *звітів про нещасні випадки* за встановленою формою (додаток 63), які щомісяця надсилаються лікувально-профілактичними закладами.

Узагальнений звіт про нещасні випадки районні держадміністрації (виконавчі органи міських, районних у містах рад) надсилають до Ради міністрів Автономної Республіки Крим, обласних, Київської та Севастопольської міських держадміністрацій *щокварталу до 15 числа місяця*, що настає за звітним періодом, а також *за рік – до 31 січня* наступного за звітним року.

Рада міністрів Автономної Республіки Крим, обласні, Київська та Севастопольська міські держадміністрації проводять аналіз одержаних звітів, *узагальнюють їх* та подають Держнаглядохоронпраці відповідно *до 25 числа* наступного за звітним кварталом місяця та *до 10 лютого* наступного за звітним року.

Для більш наочного розгляду порядку розслідування та ведення обліку нещасних випадків не виробничого характеру – подано зразки документів, які були відпрацьовані при розслідуванні нещасного випадку працівниці відділу матеріально-технічного забезпечення (МТЗ) Криворучко Т.М. (перебуваючи вдома, отримала травму лівої ноги) – додатки 59, 60, 61, 62.

Організація, яка є відповідальною за безпечну життєдіяльність населення на території чи об'єкті, де стався нещасний випадок, здійснює запропоновані комісією, що проводила розслідування, заходи щодо усунення причин подібних випадків. Про здійснення зазначених заходів керівник організації у письмовій формі повідомляє районну держадміністрацію (виконавчий орган міської, районної у місті ради) у термін, зазначений в акті.

Детально алгоритм дії – *Порядок розслідування та ведення обліку нещасних випадків не виробничого характеру* – приведений у додатку 64.

8.2 Порядок розслідування та ведення обліку нещасних випадків (НВ), професійних захворювань і аварій на виробництві

Порядок розслідування та ведення обліку нещасних випадків, професійних захворювань і аварій на виробництві здійснюється згідно *НПАОП 00.0-6.02-04 «Порядку розслідування та ведення обліку нещасних випадків, професійних захворювань і аварій на виробництві, затверджений постановою Кабінету Міністрів України від 30.11.2011 р. № 1232 (К., 2011 р.)*. (*Постанова від 25 серпня 2004 р. № 1112 втратила чинність*) (далі – «Порядок»).

Загальні питання

Цей «Порядок» визначає процедуру проведення розслідування та ведення обліку нещасних випадків, професійних захворювань і аварій, що сталися з працівниками на підприємствах, в установах та організаціях незалежно

від форми власності або в їх філіях, представництвах, інших відокремлених підрозділах (далі – підприємства).

Дія цього «Порядку» поширюється на:

– власників підприємств або уповноважені ними органи (далі – роботодавці);

– працівників, у тому числі іноземців та осіб без громадянства, які відповідно до законодавства уклали з роботодавцем трудовий договір (контракт) або фактично допущені до роботи роботодавцем;

– фізичних осіб – підприємців;

– членів фермерського господарства, членів особистого селянського господарства, осіб, що працюють за договором, укладеним відповідно до законодавства (далі – особи, що забезпечують себе роботою самостійно).

Дія цього «Порядку» також поширюється на працівників дипломатичної служби під час роботи у закордонній дипломатичній установі України та осіб, які відповідно до законодавства про працю працюють за трудовим договором (контрактом) у військових частинах (підрозділах) або на підприємствах, в установах та організаціях, що належать до сфери управління Міноборони, МВС, Держспецтрансслужби, СБУ, Служби зовнішньої розвідки, Адміністрації Держприкордонслужби, ДПТС, ДСНС, Держспецзв'язку, Держтехногенбезпеки.

Дія цього «Порядку» не поширюється на:

– осіб рядового і начальницького складу органів та підрозділів Держспецзв'язку;

– військовослужбовців Служби зовнішньої розвідки, Збройних Сил, Управління державної охорони, СБУ, Держспецтрансслужби;

– осіб рядового і начальницького складу органів внутрішніх справ, військовослужбовців внутрішніх військ, курсантів (слухачів) навчальних закладів МВС;

– осіб, що утримуються в установах виконання покарань та слідчих ізоляторах;

– осіб рядового і начальницького складу Державної кримінально-виконавчої служби;

– осіб рядового і начальницького складу Держтехногенбезпеки;

– осіб рядового і начальницького складу органів та підрозділів цивільного захисту ДСНС;

– військовослужбовців Адміністрації Держприкордонслужби та її регіональних управлінь, Морської охорони, органів охорони державного кордону, розвідувального органу Адміністрації Держприкордонслужби, навчальних закладів, науково-дослідних установ та органів забезпечення Держприкордонслужби у період проходження ними військової служби.

Порядок проведення розслідування та ведення обліку нещасних випадків, що сталися з вихованцями, учнями, студентами, курсантами, слухачами, стажистами, клінічними ординаторами, аспірантами, докторантами під час на-

вчально-виховного процесу, згідно наказу Міністерство освіти і науки (МОН) від 31.08.2001 р. № 616 (зі змінами від 24.10.2013 р. № 1365) «Положення про порядок розслідування нещасних випадків, що сталися під час навчально-виховного процесу в навчальних закладах» (К., 2013 р.) (далі – «Порядок»).

Розслідування та облік нещасних випадків, що сталися з працівниками під час прямування на роботу чи з роботи пішки, на громадському, власному або іншому транспортному засобі, що не належить підприємству і не використовується в інтересах підприємства, проводяться згідно з порядком розслідування та обліку нещасних випадків невиробничого характеру.

Розслідування нещасних випадків та професійних захворювань, що сталися з працівниками, які перебували у відрядженні за кордоном, проводиться згідно з цим «Порядком», якщо інше не передбачено міжнародними договорами України.

Розслідування та облік нещасних випадків

Розслідування проводиться у разі виникнення нещасного випадку, а саме обмеженої в часі події або раптового впливу на працівника небезпечного виробничого фактора чи середовища, що сталися у процесі виконання ним трудових обов'язків, внаслідок яких зафіксовано шкоду здоров'ю, зокрема від одержання поранення, травми, у тому числі внаслідок тілесних ушкоджень, гострого професійного захворювання і гострого професійного та інших отруєнь, одержання сонячного або теплового удару, опіку, обмороження, а також у разі утоплення, ураження електричним струмом, блискавкою та іонізуючим випромінюванням, одержання інших ушкоджень внаслідок аварії, пожежі, стихійного лиха (землетрусу, зсуву, повені, урагану тощо), контакту із представниками тваринного і рослинного світу, який призвів до втрати працівником працездатності на один робочий день чи більше або до необхідності переведення його на іншу (легшу) роботу *не менш як на один робочий день*, зникнення, а також настання смерті працівника під час виконання ним трудових (посадових) обов'язків.

До гострого професійного отруєння належить захворювання, що виникло після однократного впливу на працівника шкідливої речовини (речовин).

До гострого професійного захворювання належить захворювання, що виникло після однократного (протягом не більш як однієї робочої зміни) впливу шкідливих факторів фізичного, біологічного та хімічного характеру.

Про кожний нещасний випадок потерпілий або працівник, який його виявив, чи інша особа – свідок нещасного випадку повинні негайно повідомити безпосереднього керівника робіт, який безпосередньо здійснює контроль за станом охорони праці на робочому місці (далі – безпосередній керівник робіт), чи іншу уповноважену особу підприємства і вжити заходів до надання необхідної допомоги потерпілому.

У разі настання нещасного випадку безпосередній керівник робіт (уповноважена особа підприємства) *зобов'язаний*:

– терміново організувати надання першої медичної допомоги потерпілому, забезпечити у разі необхідності його доставку до лікувально-профілактичного закладу;

– повідомити про те, що сталося, роботодавця, керівника первинної організації профспілки, членом якої є потерпілий, або уповноважену найманими працівниками особу з питань охорони праці, якщо потерпілий не є членом профспілки;

– зберегти до прибуття комісії з розслідування (комісії зі спеціального розслідування) нещасного випадку обстановку на робочому місці та устаткування у такому стані, в якому вони були на момент нещасного випадку (якщо це не загрожує життю чи здоров'ю інших працівників і не призведе до більш тяжких наслідків), а також вжити заходів до недопущення подібних випадків.

Лікувально-профілактичний заклад повинен про кожне звернення потерпілого з посиланням на нещасний випадок на виробництві без направлення підприємства передати протягом доби з використанням засобів зв'язку *екстрене повідомлення* за формою згідно з додатком 80:

– підприємству, де працює потерпілий;

– робочому органу виконавчої дирекції Фонду за місцезнаходженням підприємства, де працює потерпілий, або за місцем настання нещасного випадку з особою, яка забезпечує себе роботою самостійно;

– установі (закладу) державної санітарно-епідеміологічної служби (далі – установа державної санітарно-епідеміологічної служби), які обслуговують підприємство, де працює потерпілий, або такій установі за місцем настання нещасного випадку з особою, яка забезпечує себе роботою самостійно, – у разі виявлення гострого професійного захворювання (отруєння).

Роботодавець, одержавши *повідомлення про нещасний випадок* (крім групових нещасних випадків (далі – НВ)), зобов'язаний негайно повідомити з використанням засобів зв'язку *про нещасний випадок*:

– робочий орган виконавчої дирекції Фонду за місцезнаходженням підприємства за встановленою Фондом формою;

– підприємство, де працює потерпілий, якщо потерпілий є працівником іншого підприємства;

– органи державної пожежної охорони за місцезнаходженням підприємства – у разі нещасного випадку, що стався внаслідок пожежі;

– установу державної санітарно-епідеміологічної служби, яка обслуговує підприємство, – у разі виявлення гострого професійного захворювання (отруєння);

– утворити наказом комісію з розслідування нещасного випадку (далі – комісія) у складі *не менше ніж трьох осіб* та організувати розслідування.

До складу комісії включаються керівник (спеціаліст) служби охорони праці або посадова особа, на яку роботодавцем покладено виконання функцій спеціаліста з питань охорони праці (голова комісії), керівник структурного підрозділу підприємства, на якому стався нещасний випадок, представник робочого органу виконавчої дирекції Фонду за місцезнаходженням підприємства.

ва (за згодою), представник первинної організації профспілки, членом якої є потерпілий, або уповноважена найманими працівниками особа з питань охорони праці, якщо потерпілий не є членом профспілки, інші особи.

У разі настання нещасного випадку з тяжкими наслідками, у тому числі з можливою інвалідністю потерпілого, до складу комісії обов'язково включається представник робочого органу Фонду за місцезнаходженням підприємства.

До складу комісії не може входити керівник робіт, який безпосередньо відповідає за стан охорони праці на робочому місці, де стався нещасний випадок.

У разі виявлення гострого професійного захворювання (отруєння) до складу комісії включається також представник установи державної санітарно-епідеміологічної служби, яка обслуговує підприємство, та робочого органу виконавчої дирекції Фонду за місцезнаходженням підприємства.

На підприємствах, де немає структурних підрозділів, до складу комісії включається представник роботодавця.

Потерпілий або особа, яка представляє його інтереси, не включається до складу комісії, але має право брати участь у її засіданнях, висловлювати свої пропозиції, додавати до матеріалів розслідування документи, що стосуються нещасного випадку, давати відповідні пояснення, в тому числі викладати в усній і письмовій формі особисту думку щодо обставин і причин нещасного випадку та одержувати від голови комісії інформацію про хід проведення розслідування.

Члени комісії мають право одержувати письмові та усні пояснення від роботодавця, посадових осіб та інших працівників підприємства, а також проводити опитування потерпілих та свідків нещасного випадку.

У разі, коли нещасний випадок стався з особою, яка забезпечує себе роботою самостійно (крім групових НВ), розслідування організовує робочий орган виконавчої дирекції Фонду за місцем настання нещасного випадку, для чого утворює наказом комісію у складі *не менше ніж трьох осіб*.

До складу комісії включаються представники робочого органу виконавчої дирекції Фонду (голова комісії) за місцем настання нещасного випадку, райдержадміністрації – у разі настання нещасного випадку у місті районного значення чи районі міст Києва і Севастополя, або облдержадміністрації – у разі настання нещасного випадку у місті обласного значення (далі – місцева держадміністрація), первинної організації профспілки, членом якої є потерпілий, або особа, яка представляє його інтереси. У разі гострого професійного захворювання (отруєння) до складу комісії також включається представник установи державної санітарно-епідеміологічної служби за місцем настання нещасного випадку.

Комісія зобов'язана *протягом трьох діб*:

– обстежити місце нещасного випадку, одержати пояснення потерпілого, якщо це можливо, опитати свідків нещасного випадку та причетних до нього осіб;

- визначити відповідність умов праці та її безпеки вимогам законодавства про охорону праці;
- з'ясувати обставини і причини нещасного випадку;
- визначити, чи пов'язаний цей випадок з виробництвом;
- установити осіб, які допустили порушення вимог законодавства про охорону праці, розробити заходи щодо запобігання подібним нещасним випадкам;
- скласти *Акт розслідування нещасного випадку* за формою Н-5 (додаток 78) у трьох примірниках (далі – акт форми Н-5), а також *Акт про нещасний випадок*, пов'язаний з виробництвом, за формою Н-1 (додаток 79) у шести примірниках (далі – акт форми Н-1), якщо цей нещасний випадок визнано таким, що пов'язаний з виробництвом, або акт про нещасний випадок, не пов'язаний з виробництвом, за формою НПВ, якщо цей нещасний випадок визнано таким, що не пов'язаний з виробництвом (далі – акт форми НПВ), і передати їх на затвердження роботодавцю;
- у разі виявлення гострого професійного захворювання (отруєння), пов'язаного з виробництвом, крім акта форми Н-1 скласти також у чотирьох примірниках *карту обліку професійного захворювання (отруєння)* за формою П-5 (далі – карта форми П-5) (додаток 65).

Акти форми Н-5 і форми Н-1 (або форми НПВ) підписуються головою і всіма членами комісії. У разі незгоди зі змістом зазначених актів член комісії письмово викладає свою окрему думку, яка додається до акта форми Н-5 і є його невід'ємною частиною, про що робиться запис в акті форми Н-5.

У випадках аварій та подій на транспорті, або у разі виникнення потреби у проведенні лабораторних досліджень, експертизи, випробувань для встановлення обставин і причин нещасного випадку строк розслідування може бути *продовжено* за погодженням з територіальним органом Держнаглядохоронпраці за місцезнаходженням підприємства, але *не більше ніж на місяць*, про що роботодавець видає наказ.

Визнаються пов'язаними з виробництвом нещасні випадки, що сталися з працівниками під час виконання трудових обов'язків, у тому числі у відрядженні, а також ті, що сталися *у період*:

- перебування на робочому місці, на території підприємства або в іншому місці, пов'язаному з виконанням роботи, починаючи з моменту прибуття працівника на підприємство до його відбуття, який повинен фіксуватися відповідно до вимог правил внутрішнього трудового розпорядку підприємства, у тому числі протягом робочого дня;
- надурочного часу, або виконання завдань роботодавця в неробочий час, під час відпустки, у вихідні, святкові та неробочі дні;
- підготовки до роботи та приведення в порядок після закінчення роботи знарядь виробництва, засобів захисту, одягу, а також виконання заходів особистої гігієни, пересування по території підприємства перед початком роботи і після її закінчення;

- проїзду на роботу чи з роботи на транспортному засобі, що належить підприємству, або на іншому транспортному засобі, наданому роботодавцем;
- використання власного транспортного засобу в інтересах підприємства з дозволу або за дорученням роботодавця в установленому роботодавцем порядку;
- виконання дій в інтересах підприємства, на якому працює потерпілий, тобто дій, які не належать до трудових обов'язків працівника (подання необхідної допомоги іншому працівникові, дій щодо запобігання аваріям або рятування людей та майна підприємства, інших дій за розпорядженням або дорученням роботодавця);
- ліквідації аварії, наслідків надзвичайної ситуації техногенного і природного характеру на виробничих об'єктах і транспортних засобах, що використовуються підприємством;
- подання необхідної допомоги або рятування людей, виконання дій, пов'язаних із запобіганням нещасним випадкам з іншими особами у процесі виконання трудових обов'язків;
- надання підприємством шефської допомоги;
- перебування у транспортному засобі або на його стоянці, на території вахтового селища, у тому числі під час змінного відпочинку, якщо настання нещасного випадку пов'язане з виконанням потерпілим трудових обов'язків або із впливом на нього небезпечних чи шкідливих виробничих факторів або середовища;
- прямування працівника до об'єкта (між об'єктами) обслуговування за затвердженими маршрутами або до будь-якого об'єкта за дорученням роботодавця;
- прямування до/чи з місця відрядження згідно з установленим завданням.

Нещасні випадки, пов'язані із завданням тілесних ушкоджень іншою особою, або вбивство працівника під час виконання чи у зв'язку з виконанням ним трудових (посадових) обов'язків чи дій в інтересах підприємства, незалежно від порушення кримінальної справи, розслідуються відповідно до цього «Порядку». Такі випадки визнаються пов'язаними з виробництвом (крім випадків, що сталися з особистих мотивів).

Нещасні випадки, що сталися внаслідок раптового погіршення стану здоров'я працівника під час виконання ним трудових (посадових) обов'язків, визнаються пов'язаними з виробництвом за умови, що погіршення стану здоров'я працівника сталося внаслідок впливу небезпечних чи шкідливих виробничих факторів, що підтверджено медичним висновком, або якщо потерпілий не проходив медичного огляду, передбаченого законодавством, а робота, що виконувалася, протипоказана потерпілому відповідно до медичного висновку про стан його здоров'я.

Медичний висновок щодо зв'язку погіршення стану здоров'я працівника із впливом на нього небезпечних чи шкідливих виробничих факторів або щодо протипоказання за станом здоров'я працівника виконувати зазначену

роботу видається лікувально-профілактичним закладом за місцем лікування потерпілого на запит роботодавця та/або голови комісії.

Не визнаються пов'язаними з виробництвом нещасні випадки, що сталися з працівниками:

– за місцем постійного проживання на території польових і вахтових селищ;

– під час використання ними в особистих цілях транспортних засобів, машин, механізмів, устаткування, інструментів, що належать або використовуються підприємством (крім випадків, що сталися внаслідок їх несправності);

– унаслідок отруєння алкоголем, наркотичними засобами, токсичними чи отруйними речовинами, а також унаслідок їх дії (асфіксія, інсульт, зупинка серця тощо), за наявності відповідного медичного висновку, якщо це не пов'язане із застосуванням таких речовин у виробничих процесах чи порушенням вимог безпеки щодо їх зберігання і транспортування або якщо потерпілий, який перебував у стані алкогольного, токсичного чи наркотичного сп'яніння, до нещасного випадку був відсторонений від роботи відповідно до вимог правил внутрішнього трудового розпорядку підприємства або колективного договору;

– у разі підтвердженого відповідним медичним висновком алкогольного, токсичного чи наркотичного сп'яніння, не зумовленого виробничим процесом, яке стало основною причиною нещасного випадку за відсутності технічних та організаційних причин його настання;

– під час скоєння ними злочину, що встановлено обвинувальним вироком суду;

– у разі смерті або самогубства (крім випадків у шахті, на судні).

Роботодавець, а у разі нещасного випадку, що стався з особою, яка забезпечує себе роботою самостійно, – керівник робочого органу виконавчої дирекції Фонду, який призначив комісію, повинен розглянути і затвердити примірники актів форми Н-5 (додаток 78) і форми Н-1 (додаток 79) (або форми НПВ) протягом доби після одержання матеріалів, підготовлених комісією за підсумками її роботи (далі – матеріали розслідування).

До першого примірника акта форми Н-5 додаються примірник акта форми Н-1 (або форми НПВ), примірник карти форми П-5 (додаток 65) – у разі гострого професійного захворювання (отруєння), пояснення свідків та потерпілого (у разі їх наявності), витяги з експлуатаційної документації, схеми, фотографії, інші документи, що характеризують стан робочого місця (машини, механізми, устаткування, апаратури тощо), а у разі потреби – також висновок лікувально-профілактичного закладу про стан сп'яніння, наявність в організмі потерпілого алкоголю, наркотичних чи отруйних речовин.

На вимогу потерпілого або особи, яка представляє його інтереси, голова комісії зобов'язаний ознайомити його з документами, що містяться в матеріалах розслідування.

Нещасні випадки реєструються у *журналі* за формою (додатком 68) роботодавцем, а у разі нещасного випадку, що стався з особою, яка забезпечує себе роботою самостійно, – робочим органом виконавчої дирекції Фонду, в якому зареєстровано цю особу.

Примірник затвердженого акта форми Н-5 разом із примірником затвердженого акта форми Н-1 (або форми НПВ) і примірником матеріалів розслідування карти форми П-5 – у разі виявлення гострого професійного захворювання (отруєння), протягом *трьох діб* надсилаються роботодавцем керівникові (спеціалістові) служби охорони праці або посадовій особі (спеціалісту), на яку роботодавцем покладено виконання функцій з питань охорони праці, підприємства, працівником якого є потерпілий.

Примірник затвердженого акта форми Н-5 разом із примірником затвердженого акта форми Н-1 (або форми НПВ), примірник карти форми П-5 – у разі виявлення гострого професійного захворювання (отруєння) протягом *трьох діб* надсилаються роботодавцем:

- потерпілому або особі, яка представляє його інтереси;
- робочому органу виконавчої дирекції Фонду за місцезнаходженням підприємства.

Примірник затвердженого акта форми Н-1 (або форми НПВ) протягом *трьох діб* надсилається роботодавцем:

- керівникові структурного підрозділу підприємства, де стався нещасний випадок, для здійснення заходів щодо запобігання подібним випадкам;
- територіальному органу Держнаглядохоронпраці за місцезнаходженням підприємства;
- первинній організації профспілки, представник якої брав участь у роботі комісії, або уповноваженій найманими працівниками особі з питань охорони праці, якщо потерпілий не є членом профспілки.

Копія акта форми Н-1 надсилається органу, до сфери управління якого належить підприємство, а у разі відсутності такого органу – місцевій держадміністрації.

У разі гострого професійного захворювання (отруєння) копія акта форми Н-1 надсилається разом із примірником карти форми П-5 до установи державної санітарно-епідеміологічної служби, яка обслуговує підприємство, працівником якого є потерпілий, і веде облік випадків гострих професійних захворювань (отруєнь).

Примірник акта форми Н-5 разом із примірником акта форми Н-1 (або форми НПВ), картою форми П-5 – у разі виявлення гострого професійного захворювання (отруєння), матеріалами розслідування підлягає зберіганню на підприємстві *протягом 45 років*; у разі реорганізації підприємства – передаються правонаступникові, який бере на облік цей нещасний випадок; а у разі ліквідації підприємства – до державного архіву.

У робочому органі виконавчої дирекції Фонду примірник акта форми Н-5 разом із примірником акта форми Н-1 (або форми НПВ), картою форми

П-5 – у разі виявлення гострого професійного захворювання (отруєння) підлягає зберіганню *протягом 45 років*.

По закінченні періоду тимчасової непрацездатності або у разі смерті потерпілого внаслідок травми, одержаної під час нещасного випадку, роботодавець, який бере на облік нещасний випадок, складає *повідомлення про наслідки нещасного випадку* за формою Н-2 (додаток 69) і в десятиденний строк надсилає його організаціям і особам, яким надсилався акт форми Н-1 (або форми НПВ).

Повідомлення про наслідки нещасного випадку обов'язково додається до акта форми Н-1 або форми НПВ і зберігається разом з ним відповідно до цього «Порядку».

Нещасний випадок, про який своєчасно не було повідомлено безпосереднього керівника чи роботодавця потерпілого або внаслідок якого втрата працездатності настала не одразу, розслідується і береться на облік згідно з цим «Порядком» протягом місяця після надходження заяви потерпілого чи особи, яка представляє його інтереси (незалежно від строку, коли він стався).

У разі реорганізації підприємства, на якому стався такий випадок, розслідування проводиться його правонаступником, а у разі ліквідації підприємства встановлення факту нещасного випадку розглядається у судовому порядку.

Нещасний випадок, що стався з працівником на території підприємства або в іншому місці роботи під час перерви, що надається згідно з правилами внутрішнього трудового розпорядку підприємства, а також під час перебування працівника на території підприємства у зв'язку з проведенням виробничої наради, одержанням заробітної плати, проходженням обов'язкового медичного огляду або проведенням з дозволу чи з ініціативи роботодавця професійних та кваліфікаційних конкурсів і тренувальних занять, розслідується та береться на облік згідно з вимогами цього «Порядку».

Нещасний випадок, що стався на певному підприємстві з працівником іншого підприємства під час виконання ним завдання в інтересах свого підприємства, розслідується комісією підприємства, на якому стався нещасний випадок, за участю представників підприємства, працівником якого є потерпілий. Такий випадок береться на облік підприємством, працівником якого є потерпілий.

Підприємство, на якому стався нещасний випадок, зберігає примірник акта форми Н-1 протягом періоду, необхідного для виконання передбачених актом профілактичних заходів щодо запобігання подібним випадкам, але не *менше ніж один рік*.

Нещасний випадок, що стався з працівником, який тимчасово був переведений в установленому порядку на інше підприємство або виконував роботи за сумісництвом, розслідується і береться на облік підприємством, на яке його було переведено або на якому він працював за сумісництвом.

Нещасний випадок, що стався з працівником під час виконання роботи під керівництвом посадових осіб підприємства, на якому він працює, на виділеній території, об'єкті, ділянці іншого підприємства, розслідується і береться на облік підприємством, працівником якого є потерпілий. У розсліду-

ванні такого випадку бере участь представник підприємства, на якому стався нещасний випадок.

Нещасний випадок, що стався з працівником особового складу аварійно-рятувальної служби, залученим до роботи на об'єктах підприємства за договором (угодою) під керівництвом посадових осіб підприємства, розслідується і береться на облік цим підприємством. У розслідуванні такого випадку бере участь представник аварійно-рятувальної служби.

Нещасний випадок, що стався з працівником Державної служби охорони або з працівником суб'єкта господарювання, який має ліцензію на провадження діяльності з надання послуг, пов'язаних з охороною державної та іншої власності, а також з охороною громадян, під час виконання своїх обов'язків, розслідується і береться на облік Державною службою охорони та цим суб'єктом господарювання. У розслідуванні такого випадку бере участь представник підприємства, де стався нещасний випадок.

Нещасний випадок, що стався з водієм транспортного засобу, який виконував роботи у складі зведеної транспортної колони, сформованої підприємством, розслідується цим підприємством за участю представника підприємства, яке направило водія на зазначені роботи. Такий випадок береться на облік підприємством, яке сформувало транспортну колону.

Нещасні випадки, що сталися з вихованцями, учнями, студентами, курсантами, слухачами, стажистами, клінічними ординаторами, аспірантами, докторантами під час проходження ними виробничого навчання, практики або виконання робіт на підприємстві під керівництвом його посадових осіб, розслідуються і беруться на облік цим підприємством. У розслідуванні бере участь представник навчального закладу.

Нещасні випадки, що сталися з водіями, машиністами, пілотами (екіпажем) транспортних засобів (автомобілів, поїздів, літаків, морських та річкових суден тощо) під час перебування в рейсі, внаслідок катастроф, аварій та подій на транспорті, розслідуються відповідно до цього «Порядку» з обов'язковим використанням матеріалів з розслідування катастроф, аварій та подій на транспорті, складених відповідними органами.

Відомості про обставини і причини катастроф, аварій та подій на транспорті, що призвели до нещасних випадків, а також про осіб, які допустили порушення вимог законодавства, незалежно від порушення кримінальної справи передаються відповідними органами у десятиденний строк після закінчення розслідування підприємству, працівниками якого є потерпілі.

Нещасні випадки, що сталися з громадянами України, іноземцями та особами без громадянства, які входять до складу екіпажів (бригад) транспортних засобів (автомобілів, поїздів, літаків, морських та річкових суден тощо), під час перебування за кордоном (в портах, аеропортах, доках, станціях, судноремонтних заводах, майстернях тощо), розслідуються відповідно до цього «Порядку», якщо інше не передбачено міжнародними договорами України.

Контроль за своєчасністю і об'єктивністю розслідування нещасних випадків, їх документальним оформленням та обліком, виконанням заходів що-

до усунення причин нещасних випадків здійснюють органи державного управління, органи державного нагляду за охороною праці, виконавча дирекція Фонду та її робочі органи відповідно до компетенції.

Громадський контроль здійснюють профспілки через свої виборні органи і представників, а також уповноважені найманими працівниками особи з питань охорони праці.

Зазначені у цьому пункті органи та особи мають право вимагати у межах своєї компетенції від роботодавця проведення повторного (додаткового) розслідування нещасного випадку, затвердження чи перегляду затвердженого акта форми Н-5, акта форми Н-1 (або форми НПВ), визнання нещасного випадку пов'язаним з виробництвом і складення акта форми Н-1 (додаток 79), якщо ними виявлено порушення вимог цього «Порядку» чи інших нормативно-правових актів з охорони праці.

Посадова особа органу Держнаглядохоронпраці має право у разі відмови роботодавця скласти або затвердити акт форми Н-5, акт форми Н-1 (або форми НПВ) чи незгоди потерпілого або особи, яка представляє його інтереси, зі змістом акта форми Н-5, акта форми Н-1 (або форми НПВ), надходження скарги або незгоди з висновками розслідування про обставини та причини нещасного випадку чи приховання нещасного випадку видавати обов'язкові для виконання роботодавцем або робочим органом виконавчої дирекції Фонду – у разі нещасного випадку з особою, яка забезпечує себе роботою самостійно, *приписи* за формою Н-9 (додаток 70) щодо необхідності проведення розслідування (повторного розслідування) нещасного випадку, затвердження чи перегляду затвердженого акта форми Н-5, акта форми Н-1 (або форми НПВ), визнання чи невизнання нещасного випадку пов'язаним з виробництвом і складення акта форми Н-1 (або форми НПВ).

Рішення посадової особи органу Держнаглядохоронпраці може бути оскаржене у судовому порядку. На час розгляду справи у суді дія припису припиняється.

Роботодавець зобов'язаний у п'ятиденний строк після одержання *припису* за формою Н-9 видати наказ про виконання запропонованих у приписі заходів, а також притягнути до відповідальності працівників, які допустили порушення законодавства про охорону праці. Про виконання цих заходів роботодавець повідомляє письмово орган Держнаглядохоронпраці, посадова особа якого видала припис, в установлений ним строк.

Для більш наочного розгляду порядку розслідування та ведення обліку нещасних випадків на виробництві – наведено зразки документів, які були відпрацьовані при розслідуванні нещасного випадку на виробництві працівника ВОХОР стрілка Соломка В.В. (під час несіння служби у варті) (додатки 66, 67, 68, 71–84).

8.3 Порядок спеціального розслідування нещасних випадків

Спеціальному розслідуванню *підлягають*:

- нещасні випадки зі смертельними наслідками;
- групові нещасні випадки, які сталися одночасно з двома і більше працівниками, незалежно від ступеня тяжкості ушкодження їх здоров'я;
- випадки смерті працівників на підприємстві;
- випадки зникнення працівників під час виконання трудових (посадових) обов'язків;
- нещасні випадки, що спричинили тяжкі наслідки, у тому числі з можливою інвалідністю потерпілого.

Віднесення нещасних випадків до таких, що спричинили тяжкі наслідки, у тому числі до нещасних випадків з можливою інвалідністю потерпілого, здійснюється відповідно до *Класифікатора розподілу травм за ступенем тяжкості – наказ МОЗ від 4.07.07 р. № 370 «Про затвердження Класифікатора розподілу травм за ступенем тяжкості», зареєстровано в Міністерстві юстиції України 7 серпня 2007 р. № 902/14169 (К., 2007р.)*.

Спеціальне розслідування нещасного випадку проводиться протягом 10 робочих днів. У разі потреби зазначений строк може бути продовжений органом, який створив спеціальну комісію.

Про груповий нещасний випадок, нещасний випадок зі смертельним наслідком, нещасний випадок із тяжким наслідком, випадок смерті працівника (військовослужбовця) на підприємстві, випадок зникнення працівника під час виконання ним трудових (посадових) обов'язків, а також про груповий нещасний випадок, нещасний випадок зі смертельним наслідком, випадок смерті військовослужбовця під час виконання обов'язків військової служби роботодавець зобов'язаний негайно передати з використанням засобів зв'язку *повідомлення* за формою НВ-5 (додаток 105):

- територіальному органу Держнаглядохоронпраці за місцезнаходженням підприємства;
- органу прокуратури за місцем настання нещасного випадку;
- робочому органу виконавчої дирекції Фонду за місцезнаходженням підприємства;
- органу, до сфери управління якого належить підприємство (у разі його відсутності – місцевій держадміністрації);
- установі державної санітарно-епідеміологічної служби, яка обслуговує підприємство, – у разі гострих професійних захворювань (отруень);
- первинній організації профспілки, членом якої є потерпілий;
- органу з питань захисту населення і територій від надзвичайних ситуацій за місцем настання нещасного випадку та іншим органам (у разі потреби – ДСНС).

Повідомлення надсилається також у разі, коли смерть потерпілого настанала внаслідок нещасного випадку, що стався раніше. Спеціальне розслідування такого випадку здійснюється в установленому порядку з використанням матеріалів раніше проведеного розслідування.

Спеціальне розслідування нещасного випадку (крім випадків, коли загинуло 5 осіб і більше) проводиться комісією зі спеціального розслідування

нещасного випадку (далі – спеціальна комісія), що призначається наказом керівника територіального органу Держнаглядохоронпраці за місцезнаходженням підприємства або за місцем настання нещасного випадку, якщо він стався з особою, яка забезпечує себе роботою самостійно, чи внаслідок дорожньо-транспортної пригоди, за погодженням з органами, представники яких входять до її складу.

До складу спеціальної комісії *включаються*:

- посадова особа територіального органу Держнаглядохоронпраці (голова комісії);

- представник робочого органу виконавчої дирекції Фонду за місцезнаходженням підприємства або за місцем настання нещасного випадку, якщо він стався з особою, яка забезпечує себе роботою самостійно, чи внаслідок дорожньо-транспортної пригоди;

- представник органу, до сфери управління якого належить підприємство, а у разі його відсутності – місцевої держадміністрації, якщо нещасний випадок стався з особою, яка забезпечує себе роботою самостійно, чи внаслідок дорожньо-транспортної пригоди;

- керівник (спеціаліст) служби охорони праці підприємства або інший представник роботодавця;

- представник первинної організації профспілки підприємства, членом якої є потерпілий, або уповноважена найманими працівниками особа з питань охорони праці, якщо потерпілий не є членом профспілки;

- представник профспілкового органу вищого рівня;

- представник установи державної санітарно-епідеміологічної служби, яка обслуговує підприємство, або такої установи за місцем настання нещасного випадку, якщо він стався з особою, яка забезпечує себе роботою самостійно, – у разі розслідування випадку гострого професійного захворювання (отруєння);

- представник інспекції державного технічного нагляду Мінагрополітики – якщо нещасний випадок стався під час експлуатації зареєстрованих в інспекції сільськогосподарських машин (трактори, самохідні шасі, самохідні сільськогосподарські, дорожньо-будівельні і меліоративні машини, тракторні причепа, обладнання тваринницьких ферм, посівні та збиральні машини).

Залежно від кількості загиблих, характеру і можливих наслідків аварії до складу спеціальної комісії можуть бути включені спеціалісти органу з питань захисту населення і територій від надзвичайних ситуацій, представники органів охорони здоров'я та інших органів.

Потерпілий або особа, яка представляє його інтереси, не включається до складу спеціальної комісії, але має право брати участь у засіданнях комісії, висловлювати свої пропозиції, додавати до матеріалів розслідування документи, що стосуються нещасного випадку, викладати особисту думку щодо обставин і причин нещасного випадку та одержувати від голови комісії інформацію про хід проведення розслідування.

Роботодавець (якщо постраждав роботодавець – орган, до сфери управління якого належить підприємство, а у разі його відсутності – місцева держ-

адміністрація або виконавчий орган місцевого самоврядування) зобов'язаний забезпечити належні умови і сприяти роботі спеціальної комісії.

Члени спеціальної комісії мають право одержувати письмові та усні пояснення від роботодавця, посадових осіб, працівників підприємства, а також проводити опитування потерпілих та інших осіб – свідків нещасного випадку.

Спеціальне розслідування групового нещасного випадку, під час якого загинуло 5 і більше осіб або травмовано 10 і більше осіб, проводиться спеціальною комісією, яка призначається наказом Держнаглядохоронпраці. До складу цієї комісії включаються керівники Держнаглядохоронпраці, органу, до сфери управління якого належить підприємство, місцевого органу виконавчої влади, виконавчої дирекції Фонду, галузевого або територіального об'єднання профспілок, роботодавця, представники первинних організацій профспілок, членами яких є потерпілі, або уповноважені найманими працівниками особи з питань охорони праці, якщо потерпілі не є членами профспілок, відповідного органу з питань захисту населення і територій від надзвичайних ситуацій (у разі необхідності), органів охорони здоров'я та інших органів.

Спеціальне розслідування групового нещасного випадку, під час якого загинуло від 2 до 4 осіб, проводиться спеціальною комісією, яка призначається наказом Держнаглядохоронпраці або за його дорученням наказом територіального органу Держнаглядохоронпраці. Залежно від кількості загиблих, характеру і можливих наслідків аварії, причетності кількох підприємств склад спеціальної комісії може бути доповнений представниками інших підприємств, установ і організацій.

У разі, коли Кабінетом Міністрів України прийнято спеціальне рішення щодо утворення комісії з розслідування групового нещасного випадку (аварії, що призвела до нещасних випадків), головою спеціальної комісії призначається посадова особа Держнаглядохоронпраці, яка входить до складу комісії, утвореної Кабінетом Міністрів України.

Спеціальне розслідування нещасних випадків, що сталися на ядерних установках, підконтрольних Держатомрегулювання, проводиться комісією, яка призначається Держатомрегулювання.

Спеціальне розслідування нещасних випадків, що сталися під час катастроф, аварій та подій на транспорті, проводиться з обов'язковим використанням матеріалів з їх розслідування, складених відповідними органами в установленому порядку.

Відомості про обставини і причини катастроф, аварій та подій на транспорті, що призвели до цих нещасних випадків, а також про осіб, які допустили порушення вимог законодавства, незалежно від порушення кримінальної справи передаються органами, які в установленому порядку розслідують їх обставини і причини, у десятиденний строк після закінчення розслідування голові спеціальної комісії.

У разі, коли нещасний випадок стався за кордоном і представник Держнаглядохоронпраці, відповідного робочого органу виконавчої дирекції Фон-

ду, профспілки, членом якої є потерпілий, не можуть прибути на місце події, проведення розслідування може бути доручене цими органами представникові роботодавця.

Спеціальна комісія зобов'язана:

- обстежити місце, де стався нещасний випадок, одержати письмові чи усні пояснення від роботодавця і його представників, посадових осіб, працівників підприємства, потерпілого, якщо це можливо, опитати інших осіб – свідків нещасного випадку та осіб, причетних до нього;

- визначити відповідність умов праці та її безпеки вимогам законодавства про охорону праці;

- з'ясувати обставини і причини нещасного випадку;

- визначити, чи пов'язаний цей випадок з виробництвом;

- установити осіб, які допустили порушення вимог законодавства про охорону праці, а також розробити заходи щодо запобігання подібним нещасним випадкам;

- зустрітися з потерпілими або членами їх сімей чи особами, які представляють їх інтереси, з метою розгляду питань щодо розв'язання соціальних проблем, які виникли внаслідок нещасного випадку, внесення пропозицій щодо їх розв'язання відповідним органам, а також дати потерпілим (членам їх сімей, особам, які представляють інтереси потерпілих) роз'яснення щодо їх прав у зв'язку з настанням нещасного випадку.

У разі потреби у проведенні лабораторних досліджень, випробувань, технічних розрахунків, експертизи для встановлення причини нещасного випадку і розроблення заходів щодо запобігання подібним випадкам роботодавець зобов'язаний за рішенням спеціальної комісії утворити експертну комісію із залученням до її роботи за рахунок коштів підприємства експертів – спеціалістів науководослідних, проектно-конструкторських, експертних та інших організацій, органів виконавчої влади та державного нагляду за охороною праці.

Після ознайомлення з необхідними матеріалами, обстеження місця події та проведення лабораторних досліджень, випробувань, технічних розрахунків, експертизи експертна комісія складає висновок, у якому стисло викладаються обставини, визначаються причини нещасного випадку, гострого професійного захворювання (отруєння), зазначаються допущені порушення вимог нормативно-правових актів з охорони праці, а також заходи щодо запобігання подібним нещасним випадкам.

Медичні заклади, заклади судово-медичної експертизи, органи прокуратури і внутрішніх справ та інші органи зобов'язані безоплатно надавати на *заяву* голови спеціальної комісії відповідні матеріали та висновки, що стосуються нещасного випадку, у визначені *НПАОП 00.0-6.02-04 «Порядку розслідування та ведення обліку нещасних випадків, професійних захворювань і аварій на виробництві, затверджений постановою Кабінету Міністрів України від 30.11.2011 р. № 1232 (К., 2011 р.)* (далі – «Порядком») строки розслі-

дування, а у випадках, коли необхідні висновки судово-гістологічної та судово-токсикологічної експертизи, – після проведення відповідних досліджень.

Під час спеціального розслідування роботодавець *зобов'язаний*:

– зробити у разі необхідності фотознімки місця, де стався нещасний випадок, пошкоджених об'єктів, машин, механізмів, устаткування, інструменту, а також надати спеціальній комісії технічну документацію та інші необхідні матеріали;

– створити належні умови для роботи спеціальної комісії, забезпечити її для цілей розслідування транспортними засобами, засобами зв'язку, службовими приміщеннями;

– організувати у разі розслідування випадків гострого професійного захворювання (отруєння) медичне обстеження працівників відповідної ділянки підприємства;

– забезпечити проведення необхідних лабораторних досліджень, випробувань, технічних розрахунків, експертизи тощо;

– організувати друкування, тиражування і оформлення в необхідній кількості матеріалів спеціального розслідування.

Роботодавець, працівником якого є потерпілий, компенсує витрати, пов'язані з діяльністю спеціальної комісії та залучених до її роботи спеціалістів. Відшкодування витрат на відрядження працівників, які є членами спеціальної комісії або залучені до її роботи, роботодавець здійснює в розмірах, передбачених нормами відшкодування витрат на відрядження за рахунок валових витрат, шляхом переказу відповідної суми на реєстраційні рахунки, відкриті в органах Державного казначейства бюджетним установам, та поточні рахунки, відкриті у банківських установах на території України суб'єктами господарювання.

За результатами *спеціального розслідування* складаються *акт форми Н-5* і *акт форми Н-1* стосовно кожного потерпілого, нещасний випадок з яким визнано таким, що пов'язаний з виробництвом, або форми НПВ в іншому випадку, карта форми П-5 стосовно кожного потерпілого у разі настання гострого професійного захворювання (отруєння), пов'язаного з виробництвом, а також оформляються у 5-денний строк інші матеріали спеціального розслідування, *передбачені*:

– у разі надходження від роботодавця, робочого органу Фонду, представника профспілки, потерпілого або члена його сім'ї чи уповноваженої ним особи, яка представляє його інтереси, скарги або їх незгоди з висновками спеціальної комісії щодо обставин і причин настання нещасного випадку керівник Держгірпромнагляду або його територіального органу з метою забезпечення об'єктивності проведення спеціального розслідування має право призначити повторне (додаткове) спеціальне розслідування нещасного випадку спеціальною комісією в іншому складі, за результатами її роботи скасувати акти за формою Н-5 і Н-1, притягти до відповідальності посадових осіб підприємства та органів Держгірпромнагляду, які порушили вимоги цього «Порядку»:

– рішення спеціальної комісії в іншому складі щодо результатів повторного (додаткового) спеціального розслідування обставин і причин настання нещасного випадку може бути оскаржене лише у судовому порядку;

– орган управління підприємства, а у разі його відсутності – місцева держадміністрація після одержання матеріалів спеціального розслідування повинні розглянути питання щодо обставин і причин настання нещасного випадку та розробити план заходів щодо запобігання подібним нещасним випадкам.

Кількість примірників акта форми Н-5, акта форми Н-1 (або форми НПВ), карти форми П-5 визначається залежно від кількості потерпілих та органів, яким зазначені документи надсилаються *відповідно*:

– за зверненням Держгірпромнагляду або його територіальних органів органи прокуратури подають інформацію про рішення, яке прийняте за результатами розгляду матеріалів спеціального розслідування;

– звітність та інформація про нещасні випадки, аналіз їх причин;

– роботодавець на підставі актів за формою Н-5 і Н-1 подає державну статистичну звітність про потерпілих за формою, затвердженою Держстатом, та несе відповідальність за її достовірність.

В акті спеціального розслідування нещасного випадку, який стався внаслідок аварії, зазначається її категорія.

Примірники актів форми Н-5, форми Н-1 (або форми НПВ) підписуються головою і всіма членами спеціальної комісії протягом *п'яти днів* після оформлення матеріалів спеціального розслідування. У разі незгоди зі змістом акта форми Н-5, форми Н-1 (або форми НПВ) член комісії письмово викладає окрему думку, яка додається до акта і є його невід'ємною частиною, про що зазначається в акті форми Н-5.

У разі, коли комісія зі спеціального розслідування випадку зникнення працівника під час виконання ним трудових обов'язків з урахуванням конкретних обставин дійде висновку, що зникнення працівника зумовлене настанням нещасного випадку, пов'язаного з виробництвом, акт форми Н-5 з таким висновком комісії видається сім'ї цього працівника або особі, яка представляє його інтереси, для звернення до суду із заявою про оголошення працівника померлим.

Після оголошення судом працівника померлим орган Держнаглядохоронпраці, який призначив комісію зі спеціального розслідування цього випадку, відповідно до акта форми Н-5 визнає цей випадок пов'язаним з виробництвом, складає акт форми Н-1, а роботодавець бере цей випадок на облік в установленому порядку.

Керівник органу Держнаглядохоронпраці або Держатомрегулювання, який призначив спеціальну комісію, повинен розглянути і затвердити примірники актів форми Н-5 та форми Н-1 (або форми НПВ) *протягом доби* після надходження матеріалів спеціального розслідування.

На вимогу потерпілого або особи, яка представляє його інтереси, голова спеціальної комісії зобов'язаний ознайомити їх з документами, що містяться в матеріалах спеціального розслідування.

До матеріалів спеціального розслідування *належать*:

– копія рішення Кабінету Міністрів України про створення комісії з розслідування групового нещасного випадку (аварії з потерпілими), якщо воно приймалось;

– копія наказу органу Держнаглядохоронпраці або Держатомрегулювання про призначення спеціальної комісії;

– примірник акта форми Н-5 (додаток 78);

– примірник акта форми Н-1 (додаток 79) (або форми НПВ) стосовно кожного потерпілого;

– примірник карти форми П-5 (додаток 65) стосовно кожного потерпілого у разі виявлення гострого професійного захворювання (отруєння), пов'язаного з виробництвом;

– протокол огляду місця, де стався нещасний випадок (додаток 77);

– ескіз місця, де стався нещасний випадок (додаток 81), необхідні плани, схеми, фотознімки такого місця, пошкоджених об'єктів, машин, механізмів, устаткування, інструменту тощо;

– висновок експертної комісії, якщо вона створювалася, та висновок експертизи (науково-технічної, медичної тощо), якщо вона проводилася;

– медичний висновок про причини смерті або характер і ступінь тяжкості травми потерпілого, а також про стан алкогольного, токсичного чи наркотичного сп'яніння;

– висновок лікувально-профілактичного закладу про розслідування випадків виявлення гострих професійних захворювань (отруень), результати санітарно-гігієнічних досліджень факторів виробничого середовища і трудового процесу, проведених установами, організаціями, лабораторіями, яким надано право проводити такі дослідження (у разі їх проведення);

– протоколи рішень спеціальної комісії про розподіл функцій між членами цієї комісії та про призначення експертної комісії;

– протоколи опитування та пояснювальні записки потерпілих, свідків та інших осіб, причетних до нещасного випадку (додатки 83, 84);

– копії документів про проходження потерпілим навчання та інструктажів з охорони праці;

– витяги із законів та інших нормативно-правових актів з охорони праці, вимоги яких були порушені;

– копії приписів, протоколів про адміністративні правопорушення, що стосуються нещасного випадку, виданих роботодавцеві посадовими особами органів державного нагляду за охороною праці до настання нещасного випадку і під час його розслідування (у разі, якщо був);

– довідка про матеріальну шкоду, заподіяну внаслідок настання нещасного випадку, та надання потерпілому чи членам його сім'ї матеріальної допомоги.

Матеріали спеціального розслідування випадку смерті працівника на підприємстві повинні *містити*:

– копію наказу органу Держнаглядохоронпраці або Держатомрегулювання про призначення комісії зі спеціального розслідування цього випадку;

- примірник акта форми Н-5;
- примірник акта форми Н-1 (або форми НПВ) стосовно потерпілого, примірник карти форми П-5 стосовно потерпілого у разі настання гострого професійного захворювання (отруєння), пов'язаного з виробництвом;
- протокол огляду місця, де стався такий випадок, за встановленою формою;
- медичний висновок про причини смерті, а також про стан алкогольного, токсичного чи наркотичного сп'яніння;
- інші документи залежно від обставин і причин цього випадку.

Роботодавець у п'ятиденний строк після затвердження акта форми Н-5 *зобов'язаний*:

- видати наказ про виконання запропонованих спеціальною комісією заходів та запобігання виникненню подібних випадків, який обов'язково додається до матеріалів спеціального розслідування, а також притягнути згідно із законодавством до відповідальності працівників, які допустили порушення вимог законодавства про охорону праці, посадових (робочих) інструкцій. Про виконання запропонованих заходів роботодавець повідомляє у письмовій формі органи, які брали участь у розслідуванні, у зазначені в акті форми Н-5 строки;

- надіслати за рахунок підприємства копії матеріалів, органам прокуратури, іншим органам, представники яких брали участь у спеціальному розслідуванні, Держнаглядохоронпраці, Національному науково-дослідному інституту охорони праці, виконавчій дирекції Фонду, а у разі розслідування випадків виявлення гострого професійного захворювання (отруєння) – також установі державної санітарно-епідеміологічної служби, яка обслуговує підприємство, працівником якого є потерпілий.

Примірник затвердженого акта форми Н-5 разом із примірником затвердженого акта форми Н-1 (або форми НПВ), примірником карти форми П-5 – у разі гострого професійного захворювання (отруєння) *надсилається*: потерпілому, членам його сім'ї або особі, яка представляє його інтереси; робочому органу виконавчої дирекції Фонду за місцем знаходження підприємства; територіальному органу Держнаглядохоронпраці за місцезнаходженням підприємства.

Примірник матеріалів спеціального розслідування залишається на підприємстві та зберігається на підприємстві *протягом 45 років*.

У разі спеціального розслідування нещасного випадку, що стався з особою, яка забезпечує себе роботою самостійно, примірник затвердженого акта форми Н-5 разом із примірником затвердженого акта форми Н-1 або форми НПВ, примірником карти форми П-5 – у разі виявлення гострого професійного захворювання (отруєння) у п'ятиденний строк з моменту затвердження акта форми Н-5 *надсилаються*: потерпілому, членам його сім'ї або особі, яка представляє його інтереси; робочому органу виконавчої дирекції Фонду, в якому зареєстровано особу, яка забезпечує себе роботою самостійно, разом із примірником інших матеріалів спеціального розслідування.

Копії матеріалів спеціального розслідування надсилаються органам прокуратури, іншим органам, представники яких брали участь у спеціальному розслідуванні.

У разі виявлення гострого професійного захворювання (отруєння) копія акта форми Н-1 надсилається разом із примірником карти форми П-5 також до установи державної санітарно-епідеміологічної служби за місцем настання нещасного випадку, яка веде облік випадків гострих професійних захворювань (отруєнь).

У разі надходження скарги або незгоди з висновками спеціальної комісії щодо обставин та причин нещасного випадку керівник Держнаглядохоронпраці або його територіального органу з метою забезпечення об'єктивності спеціального розслідування має право призначити повторне (додаткове) спеціальне розслідування такого випадку спеціальною комісією в іншому складі і за результатами її роботи скасувати висновки попередньої спеціальної комісії, вжити заходів до активізації роботи щодо запобігання виникненню подібних випадків, притягнення до відповідальності посадових осіб підприємства та органів Держнаглядохоронпраці, які порушили вимоги законодавства про охорону праці.

У разі незгоди роботодавця, потерпілого або члена його сім'ї чи особи, яка представляє його інтереси, зі змістом затвердженого акта форми Н-5, форми Н-1 (або форми НПВ) рішення спеціальної комісії може бути оскаржене у судовому порядку.

Орган, до сфери управління якого належить підприємство, а у разі його відсутності – місцева держадміністрація після одержання матеріалів спеціального розслідування повинні розглянути обставини і причини нещасного випадку і за результатами розгляду розробити заходи щодо запобігання подібним випадкам.

За зверненням Держнаглядохоронпраці та його територіальних органів органи прокуратури надають їм інформацію про рішення, прийняте за розглядом матеріалів спеціального розслідування.

У разі виявлення під час проведення спеціального розслідування ознак злочину керівники Держнаглядохоронпраці та його територіальних органів зобов'язані передавати в установленому порядку матеріали органам прокуратури для притягнення винних осіб до відповідальності.

Звітність та інформація про нещасні випадки, аналіз їх причин

Роботодавець на підставі актів форми Н-1 та форми НПВ подає відповідним організаціям державну статистичну звітність про потерпілих за формою, затвердженою Держкомстатом, та несе відповідальність за її достовірність.

Роботодавець зобов'язаний проводити аналіз причин нещасних випадків за підсумками *кварталу, півріччя і року* та розробляти і виконувати заходи щодо запобігання подібним випадкам.

Органи, до сфери управління яких належать підприємства, місцеві держадміністрації зобов'язані на підставі актів форми Н-1 проводити аналіз обставин і причин нещасних випадків за підсумками кожного півріччя і року в цілому, доводити його результати до відома підприємств, що належать до

сфери їх управління, а також розробляти і виконувати заходи щодо запобігання подібним випадкам.

Органи державного управління охороною праці, органи державного нагляду за охороною праці, виконавча дирекція Фонду та її робочі органи, профспілки перевіряють у межах своєї компетенції ефективність роботи із профілактики нещасних випадків.

Підприємства та органи, до сфери управління яких вони належать, а також робочі органи виконавчої дирекції Фонду ведуть облік усіх нещасних випадків.

Держнаглядохоронпраці, інші центральні органи виконавчої влади, місцеві держадміністрації ведуть оперативний облік нещасних випадків, які підлягають спеціальному розслідуванню.

Органи державної пожежної охорони ведуть облік осіб, які постраждали під час пожеж, а установи державної санітарно-епідеміологічної служби та робочі органи виконавчої дирекції Фонду – облік осіб, які постраждали від гострих професійних захворювань (отруєнь).

Збирання статистичних даних та розроблення форм державної статистичної звітності про осіб, які постраждали від нещасних випадків на підприємствах, здійснюють органи державної статистики.

Розслідування та облік аварій

Розслідування проводиться у тому разі, коли *сталася*:

– *аварія першої категорії*, внаслідок якої: загинуло 5 чи травмовано 10 і більше осіб; спричинено викид отруйних, радіоактивних та небезпечних речовин за межі санітарно-захисної зони підприємства; збільшилася концентрація забруднюючих речовин у навколишньому природному середовищі *більш як у 10 разів*; зруйновано будівлі, споруди чи основні конструкції об'єкта, що створило загрозу для життя і здоров'я працівників підприємства чи населення;

– *аварії другої категорії*, внаслідок якої: загинуло до 5 чи травмовано від 4 до 10 осіб; зруйновано будівлі, споруди чи основні конструкції об'єкта, що створило загрозу для життя і здоров'я працівників цеху, дільниці підприємства з чисельністю працюючих 100 чоловік і більше.

Випадки порушення технологічних процесів, роботи устаткування, тимчасової зупинки виробництва внаслідок спрацювання автоматичних захисних блокувань та інші локальні порушення у роботі цехів, дільниць і окремих об'єктів, падіння опор та обрив проводів ліній електропередачі тощо не належать до *аварій першої чи другої категорії* і розслідуються відповідно до законодавства.

З метою врахування специфіки галузей, визначення переліку аварій першої чи другої категорії центральними органами виконавчої влади у разі потреби затверджуються *власні документи* про розслідування аварій за погодженням з Держнаглядохоронпраці.

Особа – свідок аварії повинна негайно повідомити про аварію безпосереднього керівника робіт або іншу посадову особу підприємства, які зобов'язані поінформувати роботодавця.

Роботодавець або особа, яка керує виробництвом під час зміни, зобов'язані діяти згідно з *планом ліквідації аварії*, вжити першочергових заходів для рятування потерпілих і подання їм медичної допомоги, запобігання подальшому розвитку аварії, встановлення меж небезпечної зони та обмеження доступу до неї людей.

Роботодавець зобов'язаний негайно повідомити про аварію територіальний орган Держнаглядохоронпраці, орган, до сфери управління якого належить підприємство, відповідну місцеву держадміністрацію, штаб цивільної оборони та з надзвичайних ситуацій, прокуратуру за місцем виникнення аварії й відповідний профспілковий орган, а в разі травмування або загибелі працівників – також відповідний робочий орган виконавчої дирекції Фонду.

Якщо з приводу розслідування аварії, що не спричинила нещасні випадки, не прийнято спеціальне рішення Кабінету Міністрів України, розслідування проводиться комісіями, що *створюються*:

– у разі аварії першої категорії – наказом центрального органу виконавчої влади чи розпорядженням місцевої держадміністрації за погодженням з відповідними органами державного нагляду за охороною праці і ДСНС;

– у разі аварії другої категорії – наказом керівника органу, до сфери управління якого належить підприємство, чи розпорядженням місцевої держадміністрації за погодженням з відповідними органами державного нагляду за охороною праці і ДСНС.

Головою комісії призначається представник органу, до сфери управління якого належить підприємство, або представник органу державного нагляду за охороною праці чи ДСНС.

У ході розслідування комісія визначає характер аварії, з'ясовує обставини і причини, встановлює факти порушення вимог законодавства про охорону праці, цивільної оборони, правил експлуатації устаткування та технологічних регламентів, визначає якість виконання будівельно-монтажних робіт або окремих вузлів і конструкцій, їх відповідність вимогам технічних і нормативних документів та проекту, встановлює осіб, що несуть відповідальність за виникнення аварії, визначає заходи щодо ліквідації її наслідків та запобігання таким випадкам.

Комісія зобов'язана протягом десяти робочих днів розслідувати обставини і причини аварії та скласти акт за формою Н-5. Шкода, заподіяна аварією, визначається з урахуванням наведених у додатку 85 відомостей про матеріальні втрати.

Залежно від характеру аварії у разі потреби зазначений строк може бути продовжений органом, який утворив комісію, з метою проведення додаткових досліджень або експертизи.

За результатами розслідування аварії роботодавець видає наказ, яким на підставі висновків комісії затверджує заходи щодо запобігання подібним аваріям і притягає згідно із законодавством до відповідальності працівників за порушення вимог законодавства про охорону праці.

Роботодавець згідно з вимогами законодавства з питань захисту населення і територій від надзвичайних ситуацій та охорони праці *затверджує*: план запобігання надзвичайним ситуаціям, у якому визначаються можливі аварії та інші надзвичайні ситуації техногенного та природного характеру, прогнозуються наслідки, передбачаються заходи щодо їх ліквідації, строки виконання цих заходів, а також сили і засоби, що залучаються з цією метою; план ліквідації аварій (надзвичайних ситуацій), у якому визначаються всі можливі аварії та інші надзвичайні ситуації, дії посадових осіб і працівників підприємства у разі їх настання, обов'язки особового складу аварійно-рятувальних служб або працівників інших підприємств, які залучаються до ліквідації надзвичайних ситуацій.

Матеріали розслідування аварії складаються з документів, зазначених в матеріалах спеціального розслідування, а також доповідної записки про роботу аварійно-рятувальних служб або підрозділів державної пожежної охорони, якщо вони залучалися до ліквідації цієї аварії.

Друкування, тиражування й оформлення в необхідній кількості матеріалів розслідування аварії проводить підприємство, де сталася аварія, яке в *п'ятиденний строк* після закінчення розслідування надсилає їх прокуратурі та органам, представники яких брали участь у розслідуванні.

У разі розслідування аварії, що не спричинила нещасних випадків, примірник акта (форма Н-5) зберігається на підприємстві до завершення виконання заходів, визначених комісією, але *не менше ніж два роки*.

Роботодавець зобов'язаний проаналізувати причини аварії та розробити заходи щодо запобігання таким випадкам.

Облік аварій першої і другої категорій ведуть підприємства і органи державного управління охороною праці та органи державного нагляду за охороною праці з реєстрацією у *журналі* (додаток 86).

Форми державної статистичної звітності щодо аварій затверджуються Держкомстатом за поданням Держнаглядохоронпраці.

Письмову інформацію про виконання заходів, визначених комісією, роботодавець подає у зазначені в акті форми Н-5 строки організаціям, представники яких брали участь у розслідуванні.

Контроль та нагляд за своєчасним і об'єктивним розслідуванням, документальним оформленням та обліком аварій, виконанням заходів щодо усунення їх причин покладається на органи державного управління охороною праці та органи державного нагляду за охороною праці.

Посадові особи, які проводили розслідування нещасних випадків, професійних захворювань та аварій, несуть відповідальність згідно із законодавством за своєчасне і об'єктивне їх розслідування та обґрунтованість прийнятих рішень.

Особи, які допустили порушення або не виконують вимоги *НПАОП 00.0-6.02-04 «Порядку розслідування та ведення обліку нещасних випадків, професійних захворювань і аварій на виробництві, затверджений постановою Кабінету Міністрів України від 30.11.2011 р. № 1232 (К., 2011 р.)*, несуть відповідальність згідно із законодавством.

8.4 Порядок розслідування та обліку НВ серед військовослужбовців. Порядок спеціального розслідування нещасних випадків. Розслідування та облік професійних захворювань і отруєнь військовослужбовців

Розслідування та обліку НВ для військовослужбовців проводиться відповідно наказу МОУ від 6.02.2001 р. № 36 «Інструкції про розслідування та облік нещасних випадків, професійних захворювань і аварій у Збройних Силах України» зі змінами наказ МОУ від 27.02.13 р. № 146, зареєстровано в Міністерстві юстиції України 16.04.09 р. за № 352/16368 (К., 2001 р.) (далі – Інструкція).

Ця Інструкція визначає порядок розслідування та обліку нещасних випадків з військовослужбовцями і військовозобов'язаними, призваними на збори, професійних захворювань, отриманих ними під час проходження військової служби (зборів), та аварій, що сталися у військових частинах, військово-навчальних закладах, установах, організаціях Збройних Сил України, структурних підрозділах центрального апарату Міністерства оборони України та Генерального штабу Збройних Сил України.

Дія цієї Інструкції поширюється на всі військові частини та на всіх військовослужбовців, крім військовослужбовців, які одержали травми або загинули під час ведення бойових дій.

При розслідуванні та обліку нещасних випадків, що сталися з військовослужбовцями за контрактом, офіцерами у позаслужбовий час (під час виконання дій, що не входять до службових обов'язків – за місцем постійного проживання) керівним документом, що визначає порядок розслідування та облік нещасних випадків не виробничого характеру (для військовослужбовців у позаслужбовий час, вдома), є *постанова Кабінету Міністрів України від 22.03.01 р. № 270 «Порядок розслідування та облік нещасних випадків не виробничого характеру»* (К., 2001 р.).

Дія Інструкції не поширюється на осіб, які працюють за трудовими договорами у військових частинах. При розслідуванні та обліку нещасних випадків, що сталися з цими особами, а також групових нещасних випадків, унаслідок яких одночасно отримали травми або загинули військовослужбовці та особи, які працюють за трудовими договорами, проводяться спеціальні розслідування згідно з «Порядком розслідування та ведення обліку нещасних випадків, професійних захворювань і аварій на виробництві», затвердженим *НПАОП 00.0-6.02-04 (постановою Кабінету Міністрів України від 30.11.2011 р. № 1232 «Порядок розслідування та ведення обліку нещасних випадків, професійних захворювань і аварій на виробництві»*, (К., 2011 р.).

У такому разі складається акт про нещасний випадок, що стався з військовослужбовцями (далі – акт НВ-1) (додаток 97).

Розслідування авіаційних подій проводиться відповідно до чинного законодавства України.

Розслідуванню підлягають раптове погіршення здоров'я, травми (у тому числі отримані внаслідок тілесних ушкоджень, заподіяних іншою особою), гост-

рі професійні захворювання і гострі професійні отруєння, інші отруєння, теплові удари, опіки, обмороження, утоплення, ураження електричним струмом, блискавкою та іонізуючим випромінюванням, ушкодження, отримані внаслідок аварій, пожеж, стихійного лиха, контакту з тваринами, комахами, рослинами, іншими представниками фауни і флори (далі – нещасні випадки), що сталися з військовослужбовцями під час виконання обов'язків військової служби та призвели до втрати працездатності на один день і більше, а також випадки смерті військовослужбовців під час виконання ними обов'язків військової служби.

За результатами розслідування нещасних випадків складається акт НВ-1. Нещасні випадки, на які складається акт про нещасний випадок, реєструються у журналі реєстрації потерпілих від нещасних випадків (додаток 88).

Нещасні випадки, що сталися внаслідок захворювання або погіршення стану здоров'я військовослужбовця під час виконання обов'язків військової служби, розслідуються згідно з вимогами цієї Інструкції. Про такі нещасні випадки складається акт НВ-1, якщо погіршення стану здоров'я сталося внаслідок впливу на нього небезпечних чи шкідливих факторів, які діяли під час виконання військовослужбовцем обов'язків військової служби, а також якщо робота, що виконувалася, була протипоказана потерпілому за медичним висновком про стан його здоров'я та якщо потерпілий не проходив відповідного медичного огляду.

За результатами розслідування не складається акт НВ-1 і не беруться на облік нещасні випадки, що сталися з військовослужбовцями:

– внаслідок отруєння алкоголем, наркотичними або іншими отруйними речовинами за наявності медичного висновку, якщо це не викликано застосуванням цих речовин під час проведення робіт і виконання обов'язків військової служби або порушенням вимог безпеки щодо їх зберігання і транспортування, або якщо потерпілий, який знаходився у стані алкогольного сп'яніння, був наказом командира (начальника) усунутий від виконання обов'язків військової служби;

– під час скоєння військовослужбовцями злочинів або правопорушень, якщо ці дії зафіксовані й на них є рішення суду або прокуратури;

– у разі природної смерті, самогубства, якщо це не було наслідком впливу психофізичних, небезпечних і шкідливих факторів під час виконання обов'язків військової служби за наявності офіційного висновку уповноважених органів;

– у разі навмисного заподіяння військовослужбовцем шкоди своєму здоров'ю;

– під час виконання дій, що не входять до обов'язків військової служби.

До гострих професійних захворювань і гострих професійних отруєнь належать випадки, що сталися після одноразового (протягом не більше однієї доби) впливу небезпечних факторів та шкідливих речовин.

Гострі професійні захворювання можуть бути викликані дією хімічних речовин, іонізуючих та неіонізуючих випромінювань, значним фізичним навантаженням і перенапруженням окремих органів і систем людини. До них належать також інфекційні, паразитарні та алергічні захворювання тощо.

Причинами гострих професійних отруєнь є шкідливі речовини гостро-спрямованої дії.

Повідомлення про нещасні випадки, їх розслідування та облік

Про кожний нещасний випадок очевидець (або сам потерпілий) повинен негайно сповістити безпосереднього командира (начальника) чи керівника робіт і вжити заходів щодо надання необхідної допомоги потерпілому.

Нещасний випадок, про який потерпілий з об'єктивних причин або за станом здоров'я не зміг своєчасно повідомити командування військової частини, та той випадок, від якого втрата працездатності настала не відразу, розслідується на підставі рапорту потерпілого або особи, яка представляє його інтереси.

Командир підрозділу (керівник робіт), який отримав повідомлення про нещасний випадок, у свою чергу *зобов'язаний*:

- організувати надання необхідної медичної допомоги потерпілому та забезпечити у разі необхідності його термінову доставку до лікувально-профілактичного закладу;

- терміново повідомити по команді про нещасний випадок командира військової частини;

- до прибуття комісії з розслідування забезпечити збереження обстановки події, якщо це не викликає небезпеки для життя і здоров'я присутніх людей, вжити заходів щодо запобігання травмуванню інших осіб та недопущення подібних випадків у ситуації, що склалася.

Командир військової частини після отримання повідомлення про нещасний випадок *зобов'язаний*:

- у разі отримання військовослужбовцем травми повідомити про нещасний випадок старшого командира (начальника) та незалежно від того, з чим пов'язаний нещасний випадок (з виконанням робіт, пожежею, аварією автотранспорту, гострим професійним захворюванням, отруєнням тощо), – відповідний військовий орган нагляду (за охороною праці, пожежний, безпеки дорожнього руху, санітарно-епідеміологічний тощо), а в передбачених чинним законодавством України випадках – і відповідного прокурора; сповістити у разі, якщо потерпілий військовослужбовець відряджений з іншої військової частини, її командира;

- наказом по військовій частині призначити комісію з розслідування нещасних випадків у складі голови комісії (одного зі своїх заступників) та її членів – командира батальйону (дивізіону, ескадрильї тощо), до складу якого входить підрозділ, де стався нещасний випадок, та залежно від того, з чим пов'язаний нещасний випадок, повідомити фахівців відповідних служб (охорони праці, пожежної, автомобільної, медичної тощо);

- забезпечити проведення розслідування згідно з вимогами Інструкції та у встановлений термін.

Групові нещасні випадки, що призвели до отримання травм легкого ступеня, розслідуються відповідно до порядку розслідування нещасних випадків, що стався з одним військовослужбовцем.

Нещасні випадки зі смертельним або тяжким наслідком, а також групові, що сталися одночасно з двома і більше військовослужбовцями та призвели до отримання травм середнього, важкого (надзвичайно важкого) ступеня, випадки смерті під час виконання обов'язків військової служби – розслідуються спеціальним розслідуванням.

Комісія з розслідування нещасного випадку проводить розслідування протягом трьох діб. Комісія з розслідування нещасного випадку *зобов'язана*:

- обстежити місце нещасного випадку, опитати свідків і осіб, причетних до події, та одержати пояснення потерпілого, якщо це можливо;

- установити обставини і причини, що призвели до нещасного випадку, визначити осіб, які допустили порушення вимог нормативно-правових актів (закони, статuti, положення, правила, інструкції, настанови тощо), а також розробити заходи щодо запобігання подібним випадкам;

- скласти акт НВ-1 (додаток 97) у п'яти примірниках або шести, якщо військовослужбовець був відряджений з іншої військової частини, і передати його на затвердження командирів військової частини. Усі примірники акта підписуються головою комісії та всіма її членами.

До акта НВ-1 додаються письмові пояснення свідків, потерпілого, а в разі потреби – також схеми, фотографії, витяги з експлуатаційної документації, інші документи, що характеризують місце події (устаткування, машини, апаратура, територія, будівлі тощо), медичний висновок щодо діагнозу ушкодження здоров'я потерпілого, наявності в його організмі алкоголю, отруйних чи наркотичних речовин.

У випадках гострих професійних захворювань (отруєнь), крім акта НВ-1, складається також *карта обліку НВ-2 професійного захворювання (отруєння)* (далі – *карта*) (додаток 101).

На підставі клопотання голови комісії термін розслідування може бути продовжений до 15 днів наказом командира, який призначив комісію.

За результатами розслідування командир військової частини видає наказ по військовій частині.

Комісія з розслідування нещасного випадку *має право*:

- одержувати письмові та усні пояснення від усіх осіб, які мають відношення до нещасного випадку, для з'ясування його обставин та причин;

- залучати за узгодженням з командиром до участі в розслідуванні необхідних спеціалістів військової частини та сторонніх організацій (пожежної безпеки, установи санітарно-епідеміологічної служби, охорони праці, екологічної служби тощо);

- порушувати перед командиром військової частини клопотання про проведення додаткових технічних розрахунків, лабораторних досліджень, випробувань та інших робіт, необхідних для всебічного й об'єктивного розслідування.

Витрати на проведення розслідування здійснюються за рахунок військової частини, де стався нещасний випадок.

Командир військової частини у термін до п'яти діб після закінчення розслідування затверджує п'ять примірників акта НВ-1 (шість – якщо військовослужбовець був відряджений з іншої військової частини) та по одному примірнику вручає (надсилає):

- безпосередньому командирі (начальнику);
- начальнику відповідного військового органу нагляду чи контролю;
- начальнику відповідної служби військової частини (перший примірник, що підлягає зберіганню разом з матеріалами розслідування);
- командирі підрозділу (батальйону, дивізіону тощо), до складу якого входить підрозділ, де стався нещасний випадок;
- командирі підрозділу (роти, батареї тощо), у якому стався нещасний випадок, для вручення потерпілому або особі, яка представляє його інтереси;
- командирі військової частини, у штаті якої перебуває потерпілий, якщо військовослужбовець був відряджений з іншої військової частини.

Акт НВ-1 разом з матеріалами розслідування підлягає зберіганню *протягом 45 років*. Інші примірники акта та його копії зберігаються до виконання всіх намічених у них заходів, але *не менше п'яти років*.

У разі ліквідації військової частини акти про нещасні випадки разом з матеріалами розслідування передаються правонаступнику, який бере на облік ці нещасні випадки, а за його відсутності – до державного архіву.

Якщо виявлено факт приховування військовою частиною нещасного випадку, розслідування повинно призначатися наказом прямого командира (начальника), якому підпорядкований командир військової частини. Винні у скоєнні (настанні) нещасних випадків та в їх приховуванні притягаються до відповідальності згідно з чинним законодавством України.

Військовий лікувальний заклад про кожне звернення потерпілого від нещасного випадку (у разі звернення потерпілого без направлення командира) повинен протягом доби повідомити командира військової частини, де проходить службу потерпілий, а в разі виявлення гострого професійного захворювання (отруєння) – також відповідні заклади санітарно-епідеміологічного нагляду Збройних Сил України, надсилаючи *екстрене повідомлення про гостре профзахворювання (отруєння) НВ-3* (додаток 102).

Після закінчення тимчасової непрацездатності потерпілого або в разі смерті потерпілого, спричиненої нещасним випадком, командир військової частини, де взято на облік нещасний випадок, складає *повідомлення про наслідки нещасного випадку (гостре професійне захворювання чи отруєння)* (додаток 101) та в десятиденний термін надсилає (надає) його посадовим особам, яким був надісланий акт НВ-1.

Повідомлення про наслідки нещасного випадку (гостре професійне захворювання чи отруєння) НВ-4 (додаток 103) є обов'язковим додатком до акта НВ-1 і підлягає зберіганню разом з ним протягом 45 років.

Нещасні випадки, що сталися з військовослужбовцями, які були залучені до робіт на об'єктах підприємств, організацій, установ господарського комплексу України (далі – підприємств) за договором (угодою) між військо-

вою частиною і підприємством, розслідуються і беруться на облік військовою частиною за участю в комісії з розслідування представника підприємства.

Підприємство, де стався нещасний випадок з військовослужбовцями, які були залучені до робіт на об'єктах цього підприємства, залишає у себе один примірник затвердженого акта НВ-1.

Нещасний випадок, що стався з військовослужбовцем, який тимчасово був відряджений у встановленому порядку до іншої військової частини, розслідується і береться на облік військовою частиною, в якій стався нещасний випадок.

Нещасні випадки з курсантами (слухачами) військових навчальних закладів, що сталися під час проходження стажування у військовій частині, розслідуються і беруться на облік військовою частиною. У розслідуванні повинен брати участь представник військового навчального закладу.

Контроль за своєчасним і правильним розслідуванням, документальним оформленням та обліком нещасних випадків, виконанням заходів щодо усунення їх причин та вирішення спірних питань з цього приводу здійснюється вищими командирами та відповідними військовими органами нагляду чи контролю залежно від їх функцій, компетенції та повноважень.

Посадові особи військових органів нагляду мають право вимагати від командира військової частини, де стався нещасний випадок, складання акта НВ-1 або його перегляду, якщо встановлено, що під час розслідування нещасного випадку допущені порушення вимог нормативно-правових актів Міністра оборони України, а в разі потреби – самостійно проводити розслідування нещасного випадку (надходження скарги, непогодження з висновками розслідування обставин та причин нещасного випадку або його приховування тощо) і видавати обов'язкові для виконання командиром приписи (додаток 104) щодо необхідності складання акта НВ-1 та обліку нещасного випадку.

У разі відмови командира військової частини скласти акт НВ-1 чи непогодження командира потерпілого або особи, яка представляє його інтереси, зі змістом акта НВ-1 чи приписом посадової особи питання вирішується військовим органом нагляду (за охороною праці, пожежним, санітарно-епідеміологічним, безпеки дорожнього руху тощо) або в установленому чинним законодавством України порядку.

Для більш наочного розгляду порядку розслідування та ведення обліку нещасного випадку з військовослужбовцями – подано зразки документів, які були відпрацьовані при розслідуванні нещасного випадку із солдатом строкової служби Іващенко А.П., при несенні служби в добовому наряді (днювальним по автопарку) (додатки 85–98).

Детально Алгоритм дії (Порядок розслідування та ведення обліку нещасних випадків, професійних захворювань і аварій на виробництві, а також випадку з військовослужбовцями) приведений у додатку 100.

Порядок спеціального розслідування нещасних випадків для військовослужбовців

Спеціальному розслідуванню *підлягають*:

- нещасні випадки зі смертельним або тяжким наслідком;
- групові нещасні випадки, що сталися одночасно з двома і більше військовослужбовцями незалежно від тяжкості ушкодження їх здоров'я;
- випадки смерті під час виконання обов'язків військової служби.

Віднесення нещасних випадків до таких, що спричинили тяжкі наслідки, у тому числі до нещасних випадків з можливою інвалідністю потерпілого, здійснюється відповідно до *Класифікатора розподілу травм за ступенем тяжкості, затвердженого наказом МОЗ від 4.07.07 р. № 370 «Про затвердження Класифікатора розподілу травм за ступенем тяжкості», зареєстровано в Міністерстві юстиції України 7 серпня 2007 р. (К., 2007 р.)*.

Про груповий нещасний випадок, нещасний випадок зі смертельним наслідком або випадок смерті командир військової частини зобов'язаний негайно доповісти усно (по телефону) і подати повідомлення (НВ-5) про груповий нещасний випадок, нещасний випадок зі смертельним наслідком, випадок смерті військовослужбовця під час виконання обов'язків військової служби (далі – повідомлення) НВ-5 (додаток 105):

– безпосередньому командир (начальнику) – за підпорядкованістю в установленому наказом Міністра оборони України порядку про надання позачергових повідомлень;

– у прокуратуру за місцем, де стався нещасний випадок або смерть;

– начальнику відповідного військового органу нагляду (за охороною праці, пожежного, санітарно-епідеміологічного тощо).

Повідомлення НВ-5 надсилається, коли смерть потерпілого настала внаслідок раніше одержаної травми. Спеціальне розслідування такого випадку здійснюється згідно з Інструкцією з використанням матеріалів раніше проведеного розслідування.

Командир військової частини, який отримав повідомлення НВ-5, зобов'язаний призначити своїм наказом комісію для спеціального розслідування. До складу комісії з розслідування включаються: голова комісії – один із заступників командира вищої військової частини, члени комісії – начальники відповідних служб вищої військової частини або їх заступники, начальники відповідних служб військової частини, де стався нещасний випадок, командир підрозділу, в якому стався нещасний випадок, та інші необхідні фахівці військової частини.

Якщо нещасний випадок пов'язаний із порушенням вимог нормативно-правових актів з охорони праці та техніки безпеки під час виконання обов'язків військової служби або з пожежею, отруєнням чи автокатастрофою, то до складу комісії залучається представник відповідного військового органу нагляду чи контролю (за охороною праці, пожежного, санітарно-епідеміологічного, безпеки дорожнього руху тощо) за узгодженням з начальниками цих органів.

Спеціальне розслідування групового нещасного випадку, під час якого загинуло від 2 до 4 осіб включно або травмовано від 4 до 9 осіб включно,

проводиться комісією, що призначається наказами заступників Міністра оборони України, командувачами видів Збройних Сил України, керівниками структурних підрозділів центрального апарату Міністерства оборони України та Генерального штабу Збройних Сил України та інших органів військового управління.

Спеціальне розслідування групового нещасного випадку, під час якого загинуло 5 і більше осіб або травмовано 10 і більше осіб, проводиться комісією, яка призначається наказом Міністра оборони України.

Розслідування нещасних випадків проводиться комісією зі спеціального розслідування протягом не більше 10 робочих днів. У разі потреби встановлений термін може бути продовжений командиром (начальником), який призначив комісію, на термін не більше місяця. За результатами розслідування комісія складає *Акт спеціального розслідування нещасного випадку із смертельним наслідком, групових нещасних випадків, випадків смерті та аварії* (додаток 106) і оформлює інші матеріали, передбачені Інструкцією.

Після підпису комісією акта спеціального розслідування нещасного випадку зі смертельним наслідком, групових нещасних випадків, випадків смерті та аварії на кожного потерпілого протягом доби складається акт НВ-1 і затверджується командиром військової частини, в якій стався нещасний випадок. У цьому разі в акті НВ-1 замість підписів членів комісії військової частини робиться запис: «Складено відповідно до акта спеціального розслідування».

На вимогу комісії зі спеціального розслідування військова частина, де стався нещасний випадок, *зобов'язана*:

- зробити в разі потреби фотознімки місця нещасного випадку, пошкодженого об'єкта, устаткування, інструменту, а також надати технічну документацію та інші необхідні матеріали;

- надати транспорт, засоби зв'язку, службові приміщення для роботи комісії;

- у разі гострого отруєння (захворювання) військовослужбовців під час виконання ними обов'язків військової служби провести медичне обстеження всього особового складу підрозділу військової частини, у якому сталося отруєння (захворювання);

- організувати друкування і розмноження в необхідній кількості матеріалів розслідування нещасного випадку;

- забезпечити проведення необхідних лабораторних досліджень і випробувань, технічних розрахунків.

Військова частина, військовослужбовцем якої є потерпілий, компенсує витрати, пов'язані з діяльністю залучених до цієї роботи фахівців науково-дослідних, конструкторських та інших сторонніх організацій, у тому числі інших міністерств і центральних органів виконавчої влади, шляхом сплати рахунків, що виставляються цими організаціями за виконану роботу.

Члени комісії зі спеціального розслідування мають право одержувати письмові та усні пояснення від військовослужбовців і працівників військової

частини та свідків події або проводити їх опитування. Витрати на відрядження, виготовлення фотознімків і схем, проведення експертизи тощо, пов'язані з діяльністю комісії та залучених до її роботи спеціалістів, компенсує військова частина, де стався нещасний випадок.

Члени комісії зі спеціального розслідування повинні зустрітися з потерпілими або членами їх сімей, розглянути на місці соціальні питання або внести пропозиції щодо їх вирішення відповідним органам, а також дати роз'яснення потерпілим (сім'ям) стосовно їх прав і належних компенсацій відповідно до чинного законодавства.

До матеріалів спеціального розслідування *включаються*:

– копія наказу командира військової частини про утворення комісії зі спеціального розслідування;

– акт спеціального розслідування нещасного випадку зі смертельним наслідком, групових нещасних випадків, випадків смерті та аварій (далі – акт спеціального розслідування) (додаток 106);

– протокол огляду місця групового нещасного випадку, нещасного випадку зі смертельним наслідком (аварії);

– копія акта НВ-1 на кожного потерпілого окремо;

– ескіз місця події групового нещасного випадку, нещасного випадку зі смертельним наслідком (аварії), що стався (сталася) (далі – ескіз) (додаток 81, необхідні плани, схеми, фотознімки);

– висновок експертизи (науково-технічної, медичної тощо), якщо за рішенням комісії зі спеціального розслідування вона проводилась;

– протокол опитування та пояснювальна записка потерпілого, свідків та інших осіб, причетних до нещасного випадку (аварії), що стався (додатки 83, 84);

– копії документів про проходження потерпілими навчання, інструктажу і перевірки знань щодо безпечного виконання робіт під час виконання службових обов'язків та копії документів про проходження військової служби;

– медичний висновок про причини смерті або характер травми потерпілого, а також про наявність у його організмі алкоголю та наркотиків;

– довідка про матеріальну шкоду, заподіяну нещасним випадком;

– копії актів перевірок (довідок за результатами перевірок) та приписів, що стосуються нещасного випадку, виданих командиром військової частини представниками вищого командування або представниками відповідних військових органів нагляду чи контролю (державного нагляду за охороною праці, пожежного, санітарно-епідеміологічного, безпеки дорожнього руху тощо) до настання нещасного випадку і під час його розслідування.

Командир військової частини, де стався нещасний випадок зі смертельним наслідком, груповий нещасний випадок або випадок смерті, зобов'язаний у п'ятиденний термін після закінчення розслідування видати наказ, у якому з урахуванням висновків комісії, зазначених в *акті спеціального розслідування* (додаток 106), повинні бути затверджені заходи щодо запобігання у майбутньому подібним випадкам надалі, а також притягнуті до дисциплінарної відповідальності посадові особи, які сприяли своєю діяльністю чи бездіяльністю

виникненню порушення вимог чинного законодавства України, наказів міністра оборони України.

Матеріали спеціального розслідування разом із копіями наказів не пізніше п'яти діб після закінчення спеціального розслідування надсилаються командирі (начальнику), який призначив розслідування, до військового органу нагляду (контролю), що здійснює нагляд (контроль) у цій сфері, а також до відповідного органу прокуратури, який проводив розслідування за фактом групового нещасного випадку, нещасного випадку зі смертельним наслідком або випадку смерті.

Перший примірник матеріалів спеціального розслідування залишається у військовій частині, де сталася подія, і зберігається протягом 45 років, з яких потрібно вирахувати вік потерпілого на момент закінчення справи в діловодстві.

Інші примірники матеріалів спеціального розслідування та його копії зберігаються до виконання всіх намічених в *акті спеціального розслідування* заходів, але не менш як п'ять років.

У разі ліквідації військової частини матеріали розслідування передаються правонаступнику, який бере на облік відповідні нещасні випадки, а за його відсутності – до державного архіву.

Особи, які допустили порушення або невиконання вимог чинного законодавства України, наказів міністра оборони України, притягуються до відповідальності згідно з чинним законодавством України.

Про здійснення в установлені терміни заходів, зазначених в *акті спеціального розслідування нещасного випадку зі смертельним наслідком, групових нещасних випадків, випадків смерті та аварій*, командир військової частини письмово повідомляє командира та органи, що брали участь у розслідуванні.

Розслідування та облік професійних захворювань і отруєнь військовослужбовців

Усі вперше виявлені хронічні професійні захворювання й отруєння (далі – профзахворювання) військовослужбовців підлягають розслідуванню. Діагноз професійного захворювання встановлюється згідно з *«Переліком професійних захворювань»*, що затверджений *постановою Кабінету Міністрів України від 8 листопада 2000 р. № 1662 (К., 2000 р.)*.

Причинний зв'язок профзахворювання з проходженням служби військовослужбовцями Збройних Сил України визначається військово-лікарськими комісіями (далі – ВЛК) в порядку, встановленому Міністерством оборони України, на підставі клінічних даних і санітарно-гігієнічної характеристики умов служби, що складається лікарем з гігієни праці регіонального загону Державної санітарно-епідеміологічної служби Міністерства оборони України за участю командування військової частини та затверджуються головним санітарним лікарем регіону. Санітарно-гігієнічна характеристика видається на *запит* начальника військового лікувального закладу або начальника штатної ВЛК.

Обстеження та медичний огляд військовослужбовців у разі підозри на профзахворювання проводиться ВЛК військових лікувально-профілактичних закладів Міністерства оборони України, перелік яких надається у додатку 108.

У спірних випадках для встановлення остаточного діагнозу і причинного зв'язку профзахворювання із впливом умов служби Центральна ВЛК вирішує питання щодо подальшого обстеження та медичного огляду військово-службовців згідно з чинним законодавством України.

На кожного потерпілого від профзахворювання відділеннями профзахворювань військових лікувальних закладів складається *повідомлення про профзахворювання (отруєння) НВ-7* (додаток 107). Протягом трьох діб після встановлення остаточного діагнозу профзахворювання повідомлення надсилається до військової частини, виробничі чинники якої сприяли виникненню профзахворювання, санітарно-епідеміологічного закладу Міністерства оборони України та військового лікувального закладу, який обслуговує цю військову частину.

Командир військової частини, одержавши *повідомлення НВ-7* про профзахворювання (отруєння), призначає розслідування причин кожного випадку профзахворювання, яке проводиться протягом десяти діб.

Розслідування профзахворювання проводиться комісією з розслідування причин профзахворювання у такому складі: голова комісії – представник санітарно-епідеміологічного закладу Міністерства оборони України, та її члени – представники командування військової частини, відповідних служб військової частини (у разі потреби), військово-медичної служби, органів державного нагляду за охороною праці Міністерства оборони України (у разі потреби).

У розслідуванні профзахворювань інфекційної та паразитарної етіології обов'язково беруть участь фахівці з епідеміології та паразитології санітарно-епідеміологічного закладу Міністерства оборони України.

Розслідування двох та більше випадків профзахворювань в однієї особи проводиться у міру визначення цих профзахворювань за наявності повідомлення.

В цьому випадку в *акті розслідування хронічного професійного захворювання (отруєння)* (далі – *акт профзахворювання*) *НВ-8* (додаток 108) зазначається, що раніше у цієї особи було виявлено профзахворювання (найменування діагнозу) із зазначенням року виявлення.

Командир військової частини зобов'язаний подати до комісії з розслідування причин профзахворювання дані лабораторних досліджень шкідливих факторів умов служби з показниками інструментальних вимірювань, необхідну документацію (технологічні регламенти, вимоги і нормативи з безпеки умов служби), забезпечити комісію з розслідування причин профзахворювання приміщенням, транспортом і засобами зв'язку, організувати друкування, розмноження і оформлення в необхідній кількості матеріалів розслідування.

Комісія з розслідування *зобов'язана*:

- скласти програму розслідування причин профзахворювання;
- скласти *акт профзахворювання НВ-8* за встановленою формою, в якому намітити заходи щодо запобігання впливу шкідливих факторів, що сприяють розвитку профзахворювання, та забезпечення нормалізації умов служби, а також визначити осіб, які винні в порушенні норм (правил, гігієнічних регламентів тощо).

Комісія з розслідування причин профзахворювання проводить оцінку відповідності умов служби хворого вимогам санітарно-гігієнічних норм за матеріалами раніше проведених обстежень і досліджень робочих місць, вивчає приписи органів державного санітарно-епідеміологічного нагляду, одержує письмові пояснення командирів і військовослужбовців з питань, що пов'язані з розслідуванням обставин виникнення профзахворювання.

Акт профзахворювання НВ-8 складається комісією з розслідування причин профзахворювання у шести примірниках (семи – якщо військовослужбовець був відряджений з іншої військової частини) протягом трьох діб після закінчення розслідування.

Командир військової частини у термін до п'яти діб після закінчення розслідування затверджує всі примірники акта профзахворювання НВ-8 та по одному примірнику вручає (надсилає) *посадовим особам*:

- старшому командирі (начальникові);
- начальнику санітарно-епідеміологічного закладу Міністерства оборони України (для аналізу і контролю за здійсненням заходів);
- начальнику медичної служби військової частини – перший примірник, що підлягає зберіганню протягом 10 років (з особливо тяжкими наслідками – постійно), разом із матеріалами розслідування;
- командирі підрозділу (батальйону, дивізіону тощо), де стався нещасний випадок;
- командирі підрозділу (роти, батареї тощо), де стався нещасний випадок (для вручення хворому чи потерпілому);
- начальнику військового лікувального закладу, який обслуговує цю військову частину;
- командирі військової частини, у штаті якої є потерпілий (якщо військовослужбовець був відряджений з іншої військової частини).

За результатами розслідування командир військової частини проводить на нараді розгляд та аналіз обставин профзахворювання.

Командир військової частини зобов'язаний у п'ятиденний термін після закінчення розслідування причин виникнення профзахворювання розглянути його матеріали та видати наказ про заходи щодо запобігання профзахворюванням, а також про притягнення до відповідальності осіб, з вини яких допущені порушення санітарно-гігієнічних норм і правил, що призвели до виникнення профзахворювання.

Про здійснення заходів щодо запобігання профзахворюванням, запропонованих комісією з розслідування, командир військової частини в термін, зазначений в *акті профзахворювання НВ-8*, письмово інформує санітарно-епідеміологічний заклад Міністерства оборони України та відповідні органи державного нагляду за охороною праці Міністерства оборони України.

У випадку втрати військовослужбовцем працездатності внаслідок хронічного профзахворювання командир направляє потерпілого на військово-лікарську експертизу для розгляду питання про можливість подальшого проходження служби за відповідною військовою спеціальністю та взагалі у Збройних Силах України.

Контроль за правильним та своєчасним розслідуванням причин виникнення профзахворювань, оформленням документації, а також здійсненням заходів щодо усунення причин, що призвели до профзахворювання, здійснюють органи та заклади державної санітарно-епідеміологічної служби Міністерства оборони України.

Розслідування випадків профзахворювань у військовослужбовців, яких було направлено для виконання обов'язків військової служби за межі військової частини, проводиться комісією з розслідування причин профзахворювання під головуванням представника санітарно-епідеміологічного закладу Міністерства оборони України, який здійснює державний санітарно-епідеміологічний нагляд у військовій частині, де виявлено випадки профзахворювання.

У разі отримання профзахворювання військовослужбовцем, який був відряджений до іншої військової частини, командир військової частини, де виявлено захворювання, повинен протягом трьох діб повідомити про це командира військової частини, військовослужбовцем якої є потерпілий. У роботі комісії з розслідування такого випадку обов'язково бере участь представник військової частини, військовослужбовцем якої є потерпілий.

Реєстрація та облік профзахворювань військовослужбовців, яких було направлено для виконання обов'язків військової служби за межі військової частини, здійснюються військовою частиною за місцем основної служби хворого та санітарно-епідеміологічним закладом Міністерства оборони України, що здійснює державний санітарно-епідеміологічний нагляд у цій військовій частині.

Причинний зв'язок профзахворювань з умовами військової служби у колишніх військовослужбовців Збройних Сил України, які раніше пройшли медичний огляд у ВЛК розформованих військових частин, визначають штатні ВЛК, у межах території відповідальності яких проживають колишні військовослужбовці. У разі підтвердження причинного зв'язку профзахворювання з умовами військової служби у колишніх військовослужбовців розслідування профзахворювання проводиться згідно з розслідуванням та обліком професійних захворювань і отруєнь військовослужбовців.

Облік та реєстрація профзахворювань колишніх військовослужбовців та військовослужбовців, які змінили місце служби, проводяться у тій військовій частині, де були умови для розвитку захворювання, і в санітарно-епідеміологічному закладі Міністерства оборони України, що здійснює державний санітарно-епідеміологічний нагляд у цій військовій частині.

Реєстрація та облік профзахворювання ведуться у *журналі обліку професійних захворювань (отруєнь)* (додаток 87) у закладах державної санітарно-епідеміологічної служби Міністерства оборони України та військових лікувальних закладах на підставі *повідомлення про профзахворювання (отруєння) НВ-7* та *акта профзахворювання НВ-8*. До журналів обліку професійних захворювань (отруєнь) також вноситься ступінь втрати працездатності кожного військовослужбовця, в якого виявлено профзахворювання.

Якщо у військовослужбовця виявлено кілька профзахворювань, потерпілого реєструють у журналі обліку професійних захворювань (отруєнь) один раз із зазначенням усіх діагнозів.

Заклади санітарно-епідеміологічної служби Міністерства оборони України на підставі *актів профзахворювання НВ-8*, випадків профзахворювань (отруєнь) складають *карти НВ-2* (додаток 101). Ці карти НВ-2 або їх записи на магнітних носіях зберігаються в територіальному санітарно-епідеміологічному закладі Міністерства оборони України та в Центрі державного санітарно-епідеміологічного нагляду Збройних Сил України **протягом 45 років**.

Порядок збору та передачі інформації для автоматизованої системи обліку і аналізу профзахворювань серед військовослужбовців визначається санітарно-епідеміологічним управлінням Міністерства оборони України.

Карти НВ-2 або дискети з даними цих карт щорічно до 1 лютого і 1 серпня надсилаються до санітарно-епідеміологічного управління Міністерства оборони України.

Статистична звітність про профзахворювання щорічно до 31 грудня надсилається в Міністерство охорони здоров'я.

8.5 Розслідування та облік аварій

У військових частинах, що мають потенційно небезпечні об'єкти (далі – об'єкти), на яких можливі аварії із залповими викидами вибухонебезпечних і токсичних продуктів, вибухами й загоряннями (пожежами) в апаратурі, виробничих приміщеннях і зовнішніх спорудах, що можуть призвести до руйнування будинків, споруд, технологічного устаткування, ураження людей, негативного впливу на довкілля, має бути опрацьований і затверджений командиром військової частини план локалізації, ліквідації аварійних ситуацій та аварій, розроблений відповідно до *порядку розробки плану локалізації, ліквідації аварійних ситуацій та аварій* (далі – *порядок*).

Порядок розробки плану локалізації, ліквідації аварійних ситуацій та аварій розроблено згідно *НПАОП 0.00-4.33-99 «Положення щодо розробки планів локалізації та ліквідації аварійних ситуацій і аварій»*, затверджено наказом Держнаглядохоронпраці України від 17.06.99 р. № 112 (з0424-99), зареєстроване в Міністерстві юстиції України 30.06.99 р. за № 424/3717 (зміни: наказ Державного комітету України з промислової безпеки, охорони праці та гірничого нагляду від 01.10.2007 року № 224, зареєстрованого в Мінюст України 16.10. 2007 р. за № 1176/14443 (К., 1999 р.).

До аварій техногенного характеру належать аварії на транспорті, пожежі, вибухи, аварії з викидом сильнодіючих отруйних, радіоактивних, біологічно небезпечних та інших забруднювальних речовин, раптове руйнування споруд, обладнання тощо.

Аварії поділяються на *три категорії*.

До першої категорії відносяться аварії, внаслідок яких:

– загинуло 5 чи травмовано 10 і більше осіб;

- стався викид отруйних, радіоактивних, біологічно небезпечних речовин за межі санітарно-захисної зони військової частини;
- збільшилася концентрація забруднювальних речовин у навколишньому природному середовищі більш як у 10 разів;
- зруйновано будівлі, споруди чи основні конструкції об'єкта, що створило загрозу для життя і здоров'я значної кількості особового складу військової частини чи населення.

До другої категорії належать аварії, внаслідок яких:

- загинуло до 5 чи травмовано від 4 до 10 осіб;
- зруйновано будівлі, споруди чи основні конструкції об'єкта, що створило загрозу для життя і здоров'я особового складу військової частини.

До третьої категорії належать аварії, що не призвели до травмування особового складу, але внаслідок яких сталося раптове, повне чи часткове пошкодження або руйнування котлів, посудин, що працюють під тиском, трубопроводів пари і гарячої води 4-ї категорії, вантажопіднімальних споруд, вододозних чи медичних барокамер; випадки вибухів, спалахів, загорянь пилогазоповітряних сумішей, раптового виділення газів і вивільнення енергії, що призвело до довготривалої (більше однієї зміни) зупинки об'єктів.

Випадки порушення технологічних процесів, роботи устаткування, тимчасової зупинки об'єктів (менше однієї робочої доби) у результаті спрацювання автоматичних захисних блокувань та інші локальні порушення в їх роботі, падіння опор та обрив проводів ліній електропередач тощо не належать до аварій, що мають категорії.

Військовослужбовець, який став свідком виникнення аварії, повинен негайно повідомити про це безпосереднього командира (начальника), керівника робіт або іншу посадову особу військової частини, які зобов'язані повідомити командування військової частини.

Командир військової частини, а за його відсутності – черговий по військовій частині, зобов'язаний ввести в дію **план локалізації, ліквідації аварійних ситуацій та аварій**, розроблений відповідно до *порядку*, і вжити заходів щодо рятування потерпілих і надання їм медичної допомоги, запобігання подальшому поширенню аварії, установлення меж небезпечної зони та обмеження доступу до неї людей. Якщо є потреба у проведенні відновлювальних робіт, то обладнання чи споруди, що підлягають відновлюванню, повинні бути сфотографовані до початку розслідування аварії, а всі речові докази, що характеризують аварію, – збережені, експлуатаційна документація – вилучена та опечатана особисто командиром військової частини.

Про аварію першої чи другої категорії командир військової частини зобов'язаний негайно *повідомити*:

- прямого командира (начальника) у порядку, встановленому наказами міністра оборони України, про подання позачергових донесень;
- прокуратуру за місцем виникнення аварії;
- начальника відповідного військового органу нагляду чи контролю (за охороною праці, пожежного, санітарно-епідеміологічного тощо).

Про аварію третьої категорії командир військової частини зобов'язаний негайно повідомити командира (начальника) відповідного військового органу нагляду чи контролю.

Розслідування аварій проводиться комісіями, що утворюються:

- у разі аварії *першої категорії* – наказом Міністра оборони України;
- у разі аварії *другої категорії* – наказами заступників Міністра оборони України, командувачів видів Збройних Сил України керівників структурних підрозділів центрального апарату;
- у разі аварії *третьої категорії* – наказами командувачів корпусів, командирів військових частин з обов'язковою участю в роботі комісії з розслідування аварії представника військового органу нагляду.

Головою комісії з розслідування аварії першої, другої, чи третьої категорії призначається представник органу військового управління (Міністерства оборони України, Генерального штабу, штабів виду Збройних Сил України, оперативного командування, корпусу тощо).

Якщо розслідування аварії призначене наказом міністра оборони України, наказами заступників міністра оборони України, командувачами видів Збройних Сил України або керівниками структурних підрозділів центрального апарату Міністерства оборони України та Генерального штабу Збройних Сил України, то до складу комісії повинен бути включений представник органів державного нагляду за охороною праці міністра оборони України, відповідно до «Положення про органи державного нагляду за охороною праці міністра оборони України», затвердженого наказом міністра оборони від 31 грудня 1996 року № 402 (зі змінами), зареєстрованого в Міністерстві юстиції України 20 березня 1997 року з № 85/1889.

У ході розслідування комісія визначає характер аварії, з'ясовує обставини, що стали її причиною, установлює факти порушення вимог законів України та інших нормативно-правових актів, правил експлуатації устаткування, визначає якість окремих вузлів, конструкцій, їх відповідність вимогам технічних умов, якість виконання будівельно-монтажних робіт, технічні та організаційні причини аварії, установлює осіб, діяльність або бездіяльність яких призвела до аварії, намічає заходи щодо ліквідації її наслідків та запобігання подібним аваріям.

Комісія з розслідування зобов'язана протягом 10 діб розслідувати аварію і скласти *акт спеціального розслідування НВ-6* (додаток 106). До акта спеціального розслідування НВ-6 у необхідних випадках повинні додаватись *ескізи* (додаток 81), пояснення осіб, які мають відношення до цієї аварії, дані лабораторних досліджень та інші матеріали, що характеризують обставини аварії та її причини, а також висновки фахівців та експертів, залучених до розслідування аварії.

Залежно від характеру аварії у разі потреби зазначений строк може бути продовжений командиром (керівником), який призначив комісію, з метою проведення додаткових досліджень або експертизи.

Шкода, заподіяна аварією, визначається з урахуванням втрат, зазначених у *відомостях про втрати, викликані аварією* (додаток 109).

У тих випадках, коли представник органу державного нагляду за охороною праці Міністерства оборони України, який бере участь у розслідуванні аварії, не згоден з висновками комісії, йому чи його начальнику надається право дати висновок про аварію, що вручається командирі військової частини, де сталася аварія, та направляється командирі (начальнику), який призначив розслідування. Висновки повинні містити мотивоване обґрунтування незгоди з висновками розслідування аварії та рекомендації щодо заходів з усунення причин аварії.

За результатами розслідування аварії видається *наказ* посадової особи, яка призначила розслідування, де відповідно до висновків комісії з розслідування зазначаються заходи щодо запобігання подібним аваріям і притягуються до відповідальності особи, які порушили вимоги чинного законодавства, військових статутів Збройних Сил України, наказів (директив) міністра оборони України, заступників міністра оборони України, правил безпеки, інструкцій, настанов та інших нормативно-правових актів.

Члени комісії з розслідування *мають право*:

- одержувати письмові пояснення від осіб, які мають відношення до цієї аварії;
- запрошувати для участі у розслідуванні фахівців з інших організацій (науково-дослідних, монтажних, ремонтних, налагоджувальних тощо);
- вимагати виконання технічних розрахунків, лабораторних досліджень, випробувань та інших робіт, необхідних для розслідування;
- вимагати надання транспорту та засобів зв'язку, необхідних для роботи комісії.

Матеріали розслідування аварії разом з копіями наказів не пізніше п'яти діб після закінчення розслідування надсилаються командирі, який призначив розслідування, до органів військового нагляду, представники яких брали участь у розслідуванні, та до прокуратури за місцем виникнення аварії (у разі аварії першої чи другої категорії).

Матеріали розслідування аварії зберігаються у військовій частині не менше 10 років, а у випадку аварії зі значними матеріальними збитками та людськими жертвами – постійно.

Якщо аварія сталася через проектні недоробки або конструктивні недоліки устаткування, виявлені в ході розслідування, то для участі в роботі комісії з розслідування аварії залучаються представники підприємств та організацій, які розробляли і виготовляли його.

У цьому разі командир військової частини зобов'язаний надіслати проектній організації, заводу-виробнику устаткування обґрунтовані рекламації, а їх копії – органам, до сфери управління яких належить підприємство, проектна організація або завод-виробник.

Копії рекламацій також надсилаються органу, що видав дозвіл (ліцензію) на проектування або виготовлення устаткування (об'єкта).

Облік аварій здійснюють військові частини, в яких вони сталися, і відповідні військові органи нагляду Міністерства оборони України з реєстрацією їх у журналі реєстрації аварій (додаток 86).

Статистична звітність та аналіз нещасних випадків, професійних захворювань та аварій

Командири військових частин та органів військового управління на підставі актів розслідування нещасних випадків, актів професійних захворювань (отруень) і аварій складають відомчу статистичну звітність і надають її в установленому порядку за формою, затвердженою наказом міністра оборони України від 18 лютого 2000 року № 44 «Про затвердження форми Відомчої статистичної звітності з охорони праці у Збройних Силах України» (К., 2000 р.) – 12 с. (наказ міністра оборони України від 30.11.2012 року № 820 «Про внесення змін до наказу міністра оборони України від 18 лютого 2000 року № 44» (зміни форми Відомчої статистичної звітності з охорони праці у Збройних Силах України) (К., 2012 р.).

Відповідні військові органи нагляду залежно від сфери їх діяльності зобов'язані аналізувати обставини і причини нещасних випадків, профзахворювань (отруень) та аварій за підсумками року, доводити результати цього аналізу до відома відповідних командирів (начальників), а також розробляти заходи щодо запобігання подібним випадкам.

8.6 Порядок розслідування та ведення обліку нещасних випадків, що сталися під час навчально-виховного процесу в навчальних закладах

Положення про порядок розслідування нещасних випадків, що сталися під час навчально-виховного процесу в навчальних закладах, затверджено наказом Міністерства освіти і науки (МОН) від 31.08.2001 р. № 616 (зі змінами від 24.10.2013 р. № 1365) «Положення про порядок розслідування нещасних випадків, що сталися під час навчально-виховного процесу в навчальних закладах» (К., 2013 р.) (далі – Положення).

Галузь застосування

Це Положення розроблено відповідно до Закону України від 23.05.91 р. № 1060-ХІІ «Про освіту» (зі змінами від 11 червня 2008 р.) (К., 1991 р.), Закону України від 14 жовтня 1992 р. № 2694-ХІІ «Про охорону праці» (К., 1992 р.), НПАОП 00.0-6.02-04 «Порядок розслідування та ведення обліку нещасних випадків, професійних захворювань і аварій на виробництві», затверджений постановою Кабінету Міністрів України від 30.11.2011 р. № 1232 (К., 2011 р.), та поширюється на вищі, професійно-технічні, загальноосвітні, дошкільні, позашкільні навчальні заклади, заклади після дипломної освіти (далі – навчальні заклади) незалежно від форм власності й підпорядкування.

Положення встановлює єдиний порядок розслідування та обліку нещасних випадків, що сталися з вихованцями, учнями, студентами, курсантами, слухачами, аспірантами під час навчально-виховного процесу в навчальних закладах на території України.

Навчально-виховний процес – система організації навчально-виховної, навчально-виробничої діяльності, визначеної навчальними, науковими, виховними планами (уроки, лекції, лабораторні заняття, час відпочинку між заняттями, навчальна практика, заняття з трудового, професійного навчання і професійної орієнтації, виробнича практика, робота у трудових об'єднаннях, науково-дослідні та дослідно-конструкторські роботи, походи, екскурсії, спортивні змагання, перевезення чи переходи до місця проведення заходів тощо).

Положення узгоджене з ЦК профспілки працівників освіти і науки, Департаментом з нагляду за охороною праці Міністерства праці та соціальної політики України, Міністерством охорони здоров'я України, Державним комітетом статистики України.

Нещасні випадки, що сталися з особами, які працюють на умовах трудового договору (контракту) або залучені до праці у навчальних закладах, підлягають розслідуванню і обліку відповідно до *НПАОП 00.0-6.02-04 «Порядок розслідування та ведення обліку нещасних випадків, професійних захворювань і аварій на виробництві»*, затверджений постановою Кабінету Міністрів України від 30.11.2011 р. № 1232 (К., 2011 р.).

Загальні положення

Розслідуванню підлягають нещасні випадки, що сталися з учасниками навчально-виховного процесу під час навчально-виховного процесу і призвели до тимчасового (більш як на один робочий (навчальний) день залежно від типу та організації роботи навчального закладу) або стійкого погіршення стану здоров'я чи їх смерті, а саме: травми через нанесення тілесних ушкоджень різного походження, у тому числі завданих іншою особою, предметами, отруєння, теплові удари, опіки, обмороження, утоплення, ураження електричним струмом, блискавкою та інші ушкодження, отримані внаслідок аварій, пожеж, стихійного лиха (землетруси, зсуви, повені, урагани, інші надзвичайні події), контакту з представниками тваринного та рослинного світу.

Розслідуванню підлягають нещасні випадки, *що сталися*:

– під час проведення навчальних занять (лекцій, уроків, практичних, лабораторних занять, інших занять та в перервах між ними) відповідно до навчальних, виробничих і наукових планів та розкладу занять;

– під час прямування на заняття з одного корпусу навчального закладу до іншого пішки чи на транспорті, якщо це визначено навчальними, виробничими і науковими планами та розкладом занять;

– під час проведення позакласних, позашкільних та інших заходів у вихідні, святкові та канікулярні дні, якщо ці заходи здійснюються під безпосереднім керівництвом працівника навчального закладу (викладача, вчителя, вихователя, класного керівника, майстра виробничого навчання тощо) або іншої особи, яка призначена наказом керівника навчального закладу за його згодою;

– під час занять із трудового і професійного навчання, проведення професійних, науково-дослідних і дослідно-конструкторських робіт, виробничої та навчальної практики, які проводяться відповідно до навчальних планів у навчальних закладах або на дільницях (територіях), що їм належать;

- під час роботи у шкільних лісництвах, на навчально-дослідних ділянках навчального закладу;
- під час роботи у трудових студентських загонах, учнівських об'єднаннях (таборах праці й відпочинку);
- під час проведення спортивних змагань, тренувань, оздоровчих заходів, екскурсій, походів, експедицій, організованих навчальним закладом у встановленому порядку;
- під час перевезень учасників навчально-виховного процесу до місця проведення навчання, інших заходів і назад у разі організованого прямування їх на запланований захід на транспорті або пішки;
- унаслідок вживання алкоголю, наркотичних або інших психотропних речовин, а також унаслідок їх дії (асфіксія, інсульт, зупинка серця тощо) за наявності медичного висновку, якщо нещасні випадки сталися під час проведення занять, інших заходів та робіт.

Погіршення стану здоров'я або втрату працездатності внаслідок нещасного випадку встановлює та засвідчує лікувально-профілактичний заклад.

Лікувально-профілактичний заклад, куди доставлено потерпілого внаслідок нещасного випадку, що стався під час навчально-виховного процесу, на письмовий запит керівника навчального закладу надає медичний висновок про стан потерпілого та характер ушкоджень.

Нещасні випадки розслідуються незалежно від того, чи був потерпілий у стані психічного розладу, алкогольного або наркотичного сп'яніння.

За результатами розслідування нещасного випадку під час навчально-виховного процесу складається *акт за формою Н-Н* (додаток 111). Відповідальність за правильне і своєчасне розслідування й облік нещасних випадків, складання акта за формою Н-Н, розроблення і виконання заходів щодо усунення причин нещасного випадку несе керівник навчального закладу. У випадках відмови адміністрації навчального закладу від складання акта за формою Н-Н, а також у разі незгоди потерпілого (його батьків або особи, яка представляє інтереси потерпілого) зі змістом акта за формою Н-Н конфлікт розглядає орган управління освітою вищого рівня у термін не більше десяти днів з моменту подання письмової заяви.

Лікувально-профілактичний заклад, куди доставлено вихованця (учня, студента, курсанта, слухача, аспіранта), постраждалого внаслідок нещасного випадку, що стався під час навчально-виховного процесу, зобов'язаний на запит керівника навчального закладу видати медичний висновок про характер ушкоджень. Після закінчення строку лікування потерпілого (потерпілих) керівник навчального закладу направляє до органу управління освітою, іншого органу виконавчої влади, засновника (власника), якому належить навчальний заклад, *повідомлення про наслідки нещасного випадку* (додаток 112).

Нещасні випадки, що сталися з вихованцями, учнями, студентами, курсантами, слухачами, аспірантами в побуті та у випадках, не зазначених у пунктах, які визначені при розслідуванні нещасних випадків, що сталися, розслідуються і беруться на облік згідно з *постановою Кабінету Міністрів України*

від 22.03.01 р. № 270 «Порядок розслідування та облік нещасних випадків не-виробничого характеру» (К., 2001 р.).

Особи, що допустили порушення або невиконання вимог цього Положення, притягаються до відповідальності згідно із законодавством.

Повідомлення про нещасні випадки, їх розслідування та облік

Про кожний нещасний випадок, який стався з вихованцем, учнем, студентом, курсантом, слухачем, аспірантом, потерпілий або свідок нещасного випадку негайно сповіщає безпосередньо керівника навчального закладу, який зобов'язаний:

– терміново організувати першу долікарську медичну допомогу потерпілому, у разі необхідності – його доставку до лікувально-профілактичного закладу;

– до прибуття комісії з розслідування – зберегти обстановку на місці в тому стані, в якому вона була на момент події (якщо це не загрожує життю і здоров'ю оточуючих, і не призведе до більш тяжких наслідків).

Про нещасний випадок, що стався під час далеких походів, екскурсій або інших заходів поза територією району (міста), керівник заходу, що проводиться, негайно повідомляє також орган управління освітою за місцем події. Керівник навчального закладу зобов'язаний негайно вжити заходів щодо усунення причин, що викликали нещасний випадок, повідомити батькам потерпілого (особі, яка представляє його інтереси) і зробити запит висновку з лікувально-профілактичного закладу про характер і тяжкість ушкодження потерпілого. Керівник навчального закладу, одержавши повідомлення про нещасний випадок, наказом призначає комісію з розслідування у такому складі:

– *голова* – заступник керівника навчального закладу;

– *члени*: представник служби охорони праці навчального закладу або особа, на яку наказом керівника покладено ці обов'язки; представники відповідного профспілкового органу або уповноважені трудового колективу, якщо потерпілий не є членом профспілки.

Комісія з розслідування нещасного випадку зобов'язана:

– протягом трьох діб провести розслідування нещасного випадку, з'ясувати обставини і причини, розробити заходи щодо усунення причин нещасного випадку, визначити відповідальних за це осіб;

– виявити і опитати свідків та осіб, які допустили порушення нормативних актів, отримати пояснення у потерпілого;

– скласти акт про нещасний випадок за формою Н-Н у п'яти примірниках і направити на затвердження керівнику навчального закладу.

До акта додаються пояснення свідків, потерпілого та інші документи, що характеризують стан місця, де стався нещасний випадок, наявність шкідливих і небезпечних факторів, медичний висновок про стан здоров'я потерпілого вслідок нещасного випадку тощо. Керівник навчального закладу протягом 3 діб після закінчення розслідування затверджує *акти форми Н-Н*, з яких по одному примірнику направляє: потерпілому або особі, яка представляє його інтереси; до підрозділу, де стався нещасний випадок; начальнику служби

охорони праці або особі, на яку покладено ці обов'язки (відповідальному); до архіву навчального закладу; до органу управління освітою за місцем навчання потерпілого (копія – міністерству, засновнику (власнику), до сфери управління якого належить навчальний заклад).

Акт форми Н-Н підлягає зберіганню в архіві органу управління освітою, навчального закладу **протягом 60 років**. Інші примірники акта та його копії зберігаються до здійснення всіх запланованих у ньому заходів, але не менше ніж п'ять років.

Нещасний випадок, про який потерпілий за відсутності свідків не повідомив керівника навчального закладу або наслідки від якого виявилися не зразу, розслідується *протягом місяця* з дня одержання письмової заяви потерпілого (його батьків або особи, яка представляє його інтереси). У цьому разі питання про складання акта за формою Н-Н вирішується комісією з розслідування після всебічної перевірки заяви про нещасний випадок, що стався, з урахуванням усіх обставин, медичного висновку про характер травми, можливої причини її походження, свідчень учасників та інших доказів. Одержання медичного висновку покладається на керівника навчального закладу.

Нещасний випадок, що стався на підприємстві, в установі, організації з учнями, студентами, курсантами, слухачами, аспірантами навчальних закладів під час проходження ними виробничої практики або виконання робіт на підприємстві, в установі, організації під керівництвом його посадових осіб, розслідується спільно з представником навчального закладу згідно з *НПАОП 00.0-6.02-04 «Порядок розслідування та ведення обліку нещасних випадків, професійних захворювань і аварій на виробництві», затверджений постановою Кабінету Міністрів України від 30.11.2011 р. № 1232 (К., 2011 р.)*.

Нещасний випадок, що стався на підприємстві, в установі, організації з учнями, студентами, курсантами, слухачами, аспірантами навчальних закладів, які проходять практику або виконують роботу під керівництвом вчителя, викладача, майстра виробничого навчання на дільниці, виділеній підприємством для цієї мети, розслідується органом управління освітою, якому підпорядкований цей навчальний заклад, або засновником (власником) навчального закладу спільно з представником підприємства, установи, організації, оформляється актом за формою Н-Н і береться на облік органом управління освітою, навчальним закладом. Один примірник затвердженого акта форми Н-Н направляється за місцем навчання потерпілого, другий – за підпорядкованістю до органу управління освітою або засновнику (власнику) навчального закладу.

Нещасний випадок, який стався під час проведення далеких походів, екскурсій, експедицій, розслідується комісією органу управління освітою, на території якого стався нещасний випадок. У разі неможливості прибути на місце пригоди представника навчального закладу, з вихованцем, учнем, студентом, курсантом, слухачем якого стався нещасний випадок, до складу комісії включається представник однієї з установ, підвідомчих органу управління освітою, що проводить розслідування. Матеріали розслідування, у тому числі акти за формою Н-Н, направляються до органу управління освітою за місцезнаходженням навчального закладу, засновнику (власнику) навчального закладу.

Усі нещасні випадки, оформлені актами за формою Н-Н, реєструються органом управління освітою, навчальним закладом у *журналі реєстрації нещасних випадків, що сталися з вихованцями, учнями, студентами, курсантами, слухачами, аспірантами* (додаток 113).

Спеціальне розслідування нещасних випадків

Спеціальному розслідуванню підлягають нещасні випадки:

- групові (одночасно з двома і більше потерпілими);
- зі смертельним наслідком.

Про груповий нещасний випадок, нещасний випадок зі смертельним наслідком керівник навчального закладу зобов'язаний негайно *повідомити*:

- батьків потерпілого або особу, яка представляє його інтереси;
- лікувально-профілактичний заклад за місцем, де стався нещасний випадок (у разі виявлення отруєнь – місцеву санітарно-епідеміологічну службу);
- орган управління освітою, інший центральний орган виконавчої влади, засновника (власника), якому підпорядкований навчальний заклад;
- прокуратуру, орган внутрішніх справ за місцем, де стався нещасний випадок.

Про кожний груповий нещасний випадок, а також нещасний випадок зі смертельним наслідком орган управління освітою за місцезнаходженням навчального закладу протягом доби повідомляє Міністерство освіти і науки України та надсилає матеріали спеціального розслідування в 3-денний термін після закінчення розслідування.

Повідомлення передається телеграфом, телефоном або іншим засобом зв'язку.

Такі самі повідомлення надсилаються, якщо смерть потерпілого настала під час тимчасового звільнення від занять у навчальному закладі в установленому порядку. У таких випадках спеціальне розслідування здійснюється з використанням матеріалів раніше проведеного розслідування. Про груповий нещасний випадок, нещасний випадок зі смертельним наслідком, що стався під час далеких походів, екскурсій або інших заходів поза територією району (міста), керівник заходу, що проводиться, негайно повідомляє орган управління освітою, прокуратуру за місцем події, керівника закладу освіти, де навчається потерпілий.

Спеціальне розслідування нещасного випадку, під час якого загинуло від 1 до 4 осіб або травмовано до 10 осіб, проводиться комісією зі спеціального розслідування, яка призначається наказом керівника органу управління освітою за місцезнаходженням навчального закладу, за участю представника Міністерства освіти і науки України. Спеціальне розслідування нещасного випадку, під час якого загинуло 5 і більше осіб або травмовано 10 і більше осіб, проводиться комісією із спеціального розслідування, призначеною наказом Міністерства освіти і науки України.

Нещасні випадки з особливо тяжкими наслідками (у разі загибелі 5 і більше осіб або травмування 10 і більше осіб) розглядаються на засіданні колегії Міністерства освіти і науки України. До складу комісії зі спеціального роз-

слідкування групового нещасного випадку і випадку зі смертельним наслідком входять:

– голова – керівник (заступник) органу управління освітою (у разі загибелі 5 і більше осіб або травмування 10 і більше осіб) або керівник (заступник) навчального закладу (у разі загибелі від 1 до 4 осіб або травмування до 10 осіб);

– члени – керівник (заступник) навчального закладу, начальник (працівник) служби охорони праці, представник педагогічного колективу, представник Міністерства освіти і науки України, представник профспілки, членами якої є потерпілі.

Залежно від конкретних умов (кількості загиблих, характеру і можливих наслідків аварії тощо) до складу комісії можуть бути включені представники органів державного нагляду за охороною праці, пожежного нагляду, органів охорони здоров'я, спеціалісти відповідного штабу цивільної оборони й реагування на надзвичайні ситуації та інших органів.

Члени комісії зі спеціального розслідування мають право одержувати письмові та усні пояснення від працівників навчального закладу та свідків події або проводити їх опитування.

Члени комісії зі спеціального розслідування повинні зустрітися з потерпілими або членами їх сімей, розглянути і вирішити на місці соціальні питання або внести пропозиції про їх вирішення відповідним органам, а також дати роз'яснення потерпілим (сім'ям) щодо їх прав відповідно до законодавства. Комісія зі спеціального розслідування протягом 10 днів розслідує нещасний випадок і складає *акт спеціального розслідування* (додаток 114), оформляє інші необхідні документи і матеріали. За потреби встановлений термін розслідування може бути продовжений органом, який скликав комісію зі спеціального розслідування.

Копії актів спеціального розслідування і форми Н-Н (на кожного потерпілого окремо) та наказ керівника навчального закладу за результатами розслідування нещасного випадку направляються до органу управління освітою за підпорядкованістю, який зобов'язаний один примірник направити до Міністерства освіти і науки України, іншого органу центральної виконавчої влади, засновника (власника), якому підпорядкований навчальний заклад.

До матеріалів спеціального розслідування *відносяться*:

- копія наказу про створення комісії зі спеціального розслідування;
- акт спеціального розслідування;
- копія акта за формою Н-Н на кожного потерпілого окремо;
- плани, схеми і фотознімки місця події;
- протоколи опитувань, пояснення свідків нещасного випадку, а також посадових осіб, відповідальних за дотримання вимог норм і правил з охорони праці;
- витяг з журналу про проходження потерпілим навчання та інструктажів з охорони праці, безпеки життєдіяльності;
- медичний висновок про характер і тяжкість ушкоджень, що заподіяні потерпілому, або причини його смерті;

– висновок експертної комісії (якщо таку було створено) про причини нещасного випадку, результати лабораторних та інших досліджень, експериментів, аналізів тощо.

На вимогу комісії зі спеціального розслідування адміністрація зобов'язана:

– запросити для участі в розслідуванні нещасного випадку спеціалістів-експертів, з яких може створюватись експертна комісія;

– зробити фотознімки пошкодженого об'єкта, місця нещасного випадку та подати інші необхідні документи;

– провести технічні розрахунки, лабораторні дослідження, випробування та інші роботи;

– надати транспортні засоби та засоби зв'язку, необхідні для роботи комісії з розслідування;

– забезпечити друкування, розмноження у необхідній кількості матеріалів спеціального розслідування.

Експертна комісія створюється за розпорядженням голови комісії зі спеціального розслідування. Питання, які вимагають експертного висновку, і матеріали з висновками експертної комісії оформляються письмово. Навчальний заклад, де стався нещасний випадок, компенсує витрати, пов'язані з діяльністю комісії та залученням до її роботи спеціалістів. Відшкодування витрат на відрядження працівників, які є членами комісії або залучені до її роботи, навчальний заклад здійснює відповідно до законодавства.

Голова комісії, яка проводила спеціальне розслідування нещасного випадку, у п'ятиденний термін після його закінчення направляє матеріали до прокуратури за місцем, де стався груповий нещасний випадок або випадок зі із смертельним наслідком.

Керівник навчального закладу, органу управління освітою, якому підпорядкований навчальний заклад, зобов'язаний у п'ятиденний термін розглянути матеріали спеціального розслідування нещасного випадку і видати наказ про вжиття запропонованих комісією зі спеціального розслідування заходів щодо запобігання подібним випадкам, а також притягти до відповідальності осіб, які допустили порушення законодавчих та нормативних актів з охорони праці, вимог безпеки проведення навчально-виховного процесу.

Про виконання зазначених заходів керівник навчального закладу письмово повідомляє орган управління освітою за підпорядкованістю.

Міністерство освіти і науки України після одержання матеріалів спеціального розслідування повинно розглянути обставини і причини смертельного або групового нещасного випадку і за результатами розгляду розробити заходи щодо запобігання подібним випадкам. Відомості про всі нещасні випадки за підсумками року, оформлені актами за формою Н-Н, узагальнюються у звіті й з пояснювальною запискою (стислим аналізом причин і та видів подій, що призвели до нещасних випадків) надсилаються навчальним закладом до місцевого органу управління освітою (первинний звіт), іншому органу центральної виконавчої влади, засновнику (власнику), якому належить навча-

льний заклад; органи управління освітою на місцях складають *зведений звіт*, який надсилають органам управління освітою за підпорядкованістю. Керівник навчального закладу несе відповідальність за достовірність зазначених у звіті відомостей відповідно до законодавства. Якщо у звітному періоді настала смерть потерпілого від нещасного випадку, що стався минулого року, то у звіті за минулий період цей випадок мав бути зарахований до загальної кількості потерпілих, а у звітному періоді – тільки до потерпілих зі смертельним наслідком.

Контроль за правильним і своєчасним розслідуванням й обліком нещасних випадків, що стались із вихованцями, учнями, студентами, курсантами, слухачами, аспірантами під час навчально-виховного процесу, а також за виконанням заходів щодо усунення причин нещасних випадків здійснюють Міністерство освіти і науки України, інші центральні органи виконавчої влади, Міністерство освіти Автономної Республіки Крим, органи управління освітою на місцях, засновники (власники), яким підпорядковані навчальні заклади.

Міністерство освіти і науки України здійснює оперативний облік загальної кількості потерпілих, у тому числі під час групових нещасних випадків та нещасних випадків зі смертельним наслідком.

9 ЗАХОДИ БЕЗПЕКИ ПРИ ПОВОДЖЕННІ З АРТИЛЕРІЙСЬКИМИ БОЄПРИПАСАМИ І РАКЕТАМИ

9.1 Заходи безпеки при поводженні з артилерійськими боєприпасами та їх елементами на всіх етапах експлуатації. Обов'язки керівника робіт з боєприпасами перед початком проведення робіт. Перелік робіт з підвищеною небезпекою. Перелік небезпечних боєприпасів для зберігання, службового поводження і транспортування

Заходи безпеки при поводженні з артилерійськими боєприпасами та їх елементами

У *«Правилах техніки безпеки при храненні, сборке и ремонте боеприпасов на артиллерийских арсеналах, базах и складах»*. МО СССР. (М., 1975 р.) (далі – *Правилах*) викладаються обов'язкові вимоги заходів безпеки й охорони праці, яких необхідно дотримуватись при поводженні з ракетами і боєприпасами на артилерійських арсеналах, базах і складах.

Заходи щодо охорони праці, безпеки і виробничої санітарії на базах спрямовані на створення безпечних і здорових умов праці та запобігання виробничому травматизму, професійним і простудним захворюванням робітників, службовців і військовослужбовців, що займаються виробничою діяльністю, а також на запобігання займанню і вибухам ракет і боєприпасів, що можуть викликати людські жертви і завдати матеріальної шкоди.

Забезпечення безпеки робіт, планове вжиття організаційно-технічних заходів, спрямованих на поліпшення й оздоровлення умов праці, доведення до санітарних норм стану повітряного середовища, шумів, вібрацій і освітле-

ності на робочих місцях є прямим обов'язком усіх начальників баз і керівних адміністративно-господарських та інженерно-технічних працівників.

Відповідно до цих *Правил* на кожній базі для проведення всіх робіт із ракетами та боєприпасами і для робітників всіх професій повинні бути розроблені інструкції із заходів безпеки й охорони праці, погоджені з місцевим комітетом профспілки і затверджені начальником бази.

Також повинні бути розроблені Інструкції із заходів безпеки при виконанні всіх операцій з підвищеною небезпекою. Ці інструкції затверджуються тільки начальником бази.

Працівники повинні вивчити інструкції. Всі інструкції мають бути розміщені на робочих місцях у цехах і відділах на видному і зручному для читання місці.

При виконанні робіт з підвищеною небезпекою на робочих місцях, крім того, повинні бути розміщені відповідні плакати чи попереджувальні написи.

На проведення робіт з підвищеною небезпекою, відповідно до вимог Положення про застосування нарядів на виконання робіт з підвищеною небезпекою, видається наряд-допуск встановленого зразка.

Інженерно-технічні працівники бази, майстри, бригадири і завідувачі сховищ повинні вивчити ці *Правила* і правила заходів безпеки в окремих галузях промисловості і транспорту відповідно до виконуваної ними роботи та займаної посади.

Усі працівники, які мають виконувати роботи з ракетами і боєприпасами, повинні пройти медичний огляд, навчання, інструктаж, перевірку знань та бути допущеними до самостійного виконання робіт наказом по частині.

Правила безпеки при поводженні з артилерійськими боєприпасами та їх елементами мають виконуватися за будь-яких умов, незалежно від терміновості виконання робіт. Брак матеріальних засобів, робочої сили й інші причини не можуть бути підставою для порушення правил безпеки.

Здійснювати будь-які роботи з ракетами та боєприпасами без керівництва цими роботами і постійного нагляду за ними забороняється; начальник, який дає завдання на проведення робіт з ракетами і боєприпасами, зобов'язаний врахувати ступінь небезпеки робіт, кваліфікацію й досвід виконавців і призначити керівника.

Керівниками робіт з ракетами і боєприпасами призначаються фахівці, навчені поводженню з ракетами і боєприпасами: інженери, технологи, піротехніки, техніки, завідувачі сховищ і майстри.

Відповідальність за організацію роботи з охорони праці та стан засобів безпеки на базі покладається на начальника служби охорони праці та головного інженера бази. Служба охорони праці функціонує як самостійний підрозділ. Ця діяльність здійснюється відповідно до **Положення про організацію роботи з охорони праці, заходів безпеки і виробничої санітарії на підприємствах МО України**.

Перед початком проведення робіт з ракетами і боєприпасами призначений керівник робіт *зобов'язаний*:

- одержати від безпосереднього начальника вказівки щодо виконання завдання, врахувати технічний стан ракет і боєприпасів (ступінь їх небезпеки);
- ознайомитися з керівними документами щодо виконання цієї роботи;
- перевірити стан устаткування, пристроїв, інструменту й огорожувальних пристроїв, спецодягу і захисних засобів;
- вказати робітникам, що саме вони мають робити і які особливі запобіжні заходи мають бути вжиті кожним з них;
- перевірити, як засвоїли робітники свої обов'язки і правила безпеки, встановлені для операцій з підвищеною небезпекою;
- перевірити наявність і стан засобів пожежогасіння та розподілити обов'язки між робітниками відповідно до пожежного розрахунку.

В разі повторюваності проведення робіт з боєприпасами керівник робіт зобов'язаний щодня перед початком ведення роботи нагадувати працівникам правила безпеки і перевіряти, чи знають вони ці правила.

При проведенні робіт з ракетами і боєприпасами керівник повинен постійно знаходитись на місці виконання робіт та контролювати додержання працівниками заходів безпеки та вимог технологічної документації.

До робіт з підвищеною небезпекою *відносяться*:

- розвантаження, перевірка на безпеку і розсортування боєприпасів третьої категорії та всіх боєприпасів, що надходять із військ;
- розвантаження і розсортування боєприпасів, небезпечних у поводженні з ними та транспортуванні;
- вигвинчування з остаточно споряджених пострілів підричників (трубок);
- розрядження боєприпасів, що містять капсулі, димний порох чи піротехнічні засоби;
- ремонт кумулятивних снарядів і мін, а також пострілів з ними;
- ремонт гранатометних пострілів;
- ремонт ПТКРС і бойових частин до них;
- розсвердлювання вибухової речовини у снарядах, мінах і головних частинах реактивних снарядів;
- виплавлення вибухової речовини зі снарядів, мін, головних частин реактивних снарядів і ручних гранат;
- розсвердлювання стопорних гвинтів при розбиранні реактивних снарядів;
- розрядження димових, запальних і освітлювальних снарядів і мін;
- розмішування, розважування і сортування нітроцелюлозних порохів (звичайного піроксилінового, безполум'яного, малогігроскопічного, малоерозійного, висококалорійного, малоерозійного, пористого, полум'ягасильного, нітроглицеринового, нітродигліколевого, нітроксилітанового, кардітного, віскозного, сферичного);
- розклинення нітроцелюлозних порохів при в'язанні пучків;
- розрядження (розбирання) на деталі підричників (трубок), засобів запалення (що містять капсулі чи електрозапали) і піротехнічних засобів;
- випробування вогневого кола підричників (трубок);

– випробування капсулів на чутливість до наколу жалом чи вогняного променя;

– випробування піротехнічних засобів на дію (стрільбою);

– випробування піротехнічних засобів фотометруванням;

– усі контрольні-лабораторні роботи з димним і нітроцелюлозним порохами та безоболонковими трасерами;

– знищення боєприпасів шляхом підриву, випалювання і спалювання;

– розвантаження, перевірка ракет, що надходять із військ або які впали з висоти 0,5 м та були під впливом стихійних лих;

– ремонт та технічний огляд бойових частин ракет, двигунних установок;

– знищення ракет, двигунних пристроїв, бойових частин та інших піротехнічних засобів;

– перевірка піропатронів та пірозапалів;

– заправка посудин, що працюють під тиском.

До боєприпасів, небезпечних при збереженні, службовому обігу і транспортуванні, відносяться:

– стріляні снаряди, що не розірвалися, міни, гранати до ручних і станкових гранатометів, головні (бойові) частини до реактивних снарядів і ПТКРС;

– остаточно споряджені постріли (снаряди, міни), які піддавалися дії вибуху, вогню при пожежах чи такі, що були в аваріях під час перевезень залізничним, водним чи автомобільним транспортом;

– остаточно споряджені постріли (снаряди, міни) з небезпечними в обігу підривниками (що надходять із військ без герметизуючих ковпаків, з порушеними заводськими упаковками і т. п.);

– підривники, що мають механічні ушкодження, зі знятими герметизуючими ковпаками, з пом'ятими, проколотими, розірваними чи відсутніми мембранами;

– підривники із забитими чи пом'ятими ударними стрижнями, які виступають, підривники, не встановлені на ПК (похідне кріплення) за наявності такої установки;

– боєприпаси в закінченому спорядженні, які впали з висоти більше 1 м (для пострілів із підривниками РГМ-2 або РГМ-2М – з висоти більше 0,85 м);

– підривники, що надійшли розсипом, у нештатному закупорюванні;

– нітроцелюлозні порохи, що втратили хімічну стійкість (за висновками контрольних лабораторій);

– ручні і протитанкові гранати зі вставленими у них запалами;

– детонатори, запальні трубки і підривні шашки зі вставленими у них капсулями-детонаторами;

– усі боєприпаси, заборонені як небезпечні в обігу і при транспортуванні, відповідно до *«Перечня боєприпасов артилерії, применение которых запрещено или ограничено, по состоянию на 1.01.1993 г.»*. МО України. – К.: «Варта», 1986 р.

Роботи з небезпечними боєприпасами повинні проводитися у спеціально обладнаних приміщеннях, кабінах чи у відокремлених місцях, що забезпечують безпеку як для працюючих з ними, так і для оточуючих.

Забороняється завозити на технічну територію небезпечні в обігу боєприпаси.

Розвантаження і сортування небезпечних боєприпасів повинно проводитися на сортувальних площадках; пункти розвантаження при цьому повинні розміщатись не ближче 200 м від штабелів із боєприпасами і 25 м один від одного.

На роботи з підвищеною небезпекою, а також на всі роботи з боєприпасами, що виконуються на верстатах і верстатно-транспортному устаткуванні, для проведення яких вимагаються спеціальні знання, допускаються найбільш досвідчені робітники, що вивчили безпечні методи виконання робіт, склали заліки зі спеціального технімуму, затвердженого начальником бази, і мають посвідчення на право виконання таких робіт.

Способи проведення робіт з боєприпасами, порядок операцій, устаткування, матеріали й інструменти застосовуються тільки передбачені типовими технологічними процесами, інструкціями і настановами.

Впровадження у виробництво нових зразків устаткування і пристроїв, які розроблюються силами баз, для робіт з боєприпасами й у вибухо- і пожежо-небезпечних приміщеннях допускається тільки з дозволу вищих органів управління ЗС України, який видається після випробування цих зразків комісією, створеною начальником бази, за участю інспектора із заходів безпеки на відповідність їх вимогам безпеки, і позитивного висновку технічної експертизи, проведеної МО України.

Зміна технологічного процесу, порядку і способів виробництва, а також заміна устаткування, матеріалів, інструменту, застосовуваних при роботах з боєприпасами, допускається тільки з дозволу начальника, що затвердив технічну документацію.

Роботи, що супроводжуються тепло-, газо-, пило- і паровиділеннями, повинні проводитися у приміщеннях, обладнаних вентиляцією, яка забезпечує умови праці, відповідні чинним санітарним нормам.

Концентрації шкідливих речовин у повітрі робочої зони виробничих приміщень не повинні перевищувати чинних санітарних норм.

Роботи з боєприпасами повинні бути організовані так, щоб не було падіння боєприпасів. Випадки падіння боєприпасів негайно розслідуються, терміново усуваються причини, що викликали їх падіння.

Остаточно споряджені постріли (снаряди, міни), що впали з висоти більше одного метра, повинні бути приведені в неостаточно споряджений вид; при цьому необхідно дотримуватися запобіжних заходів безпеки.

Підривники у таких пострілах (снарядах, мінах) повинні бути замінятися.

Забороняється тримати на робочих місцях і у приміщеннях вибухонебезпечні елементи понад норм, встановлених технологічними процесами чи ін-

струкціями. При визначенні норм завантаження робочих місць і приміщень зазначеними елементами слід виходити з їх мінімальних кількостей, що забезпечують необхідний ритм роботи за заданої продуктивності праці.

Забороняється захаращувати проходи і виходи з цеху чи сховища і підходи до засобів пожежогасіння. Територію навколо виробничих будівель, платформ і сховищ потрібно утримувати в чистоті.

Забороняється зберігати боєприпаси, закупорювання й устаткування між будівлею цеху і прицеховими платформами.

Укладати штабелі з боєприпасами під проводами ліній низької і високої напруги забороняється.

У сховищах з боєприпасами і на майданчиках для зберігання боєприпасів ніяких робіт, крім завезення, вивезення, перевірки наявності та комплектності укладання ракет і боєприпасів у штабелі чи на рами і переміщення їх проводити не дозволяється.

У сховищах для зберігання ПТКРС, крім робіт, пов'язаних із прийманням, відправленням і переміщенням виробів, допускається виконувати заміну силікагелю.

Забороняється проводити розбирання й вилучення вибухових речовин з боєприпасів без особливого на те дозволу, а також зберігати боєприпаси в кабінетах, класах та інших приміщеннях або використовувати охолощені боєприпаси в навчальних цілях.

Забороняється проводити будь-які роботи з ремонту приміщень, у яких безпосередньо виконується робота з боєприпасами, а також усі роботи з монтажу, демонтажу і ремонту устаткування, пов'язані із застосуванням відкритого вогню.

Для налагодження верстатів і припасування закупорювання допускається застосування тільки спеціально виготовлених макетів. Застосовувати для цих цілей бойові постріли, снаряди і міни, у тому числі й неостаточно споряджені, категорично забороняється.

Під час монтажу електроустановок і експлуатації електроустаткування слід керуватися чинними:

– «Правилами улаштування електроустановок. Електроустаткування», Мінпаливенерго України» – К., 2010 р. (ПУЕ);

– Правилами технічної експлуатації електроустановок споживачів (ПТЕЕС);

– Правилами безпеки при експлуатації електроустановок споживачів (ПБЕЕС).

Відходи виробництва (стружку, тирсу, папір, відпрацьовані ганчірки) з технічної території бази і деревообробних цехів, незалежно від місця їх розташування, слід вивозити після заповнення металевих бункерів для відходів або щодня. Залишати відходи після закінчення робочого дня до наступної зміни забороняється.

Виробничі відходи перед їх вивезенням з технічної території бази повинні ретельно оглядатися, щоб не було серед них елементів боєприпасів.

Періодично, не рідше одного разу на місяць, повинно здійснюватися ретельне прибирання всіх приміщень, де проводилися роботи з боєприпасами (миття підлог, видалення пилу зі стін, стель і устаткування).

У деревообробних цехах таке прибирання необхідно робити щотижня.

У приміщеннях, де проводяться роботи з димними і нітроцелюлозними порохами і зарядами з них (у розважувальних і складальних цехах), прибирання слід проводити не рідше одного разу на тиждень. При цьому повинен здійснюватися ретельний огляд приміщень і устаткування з метою видалення пороху, який випадково потрапив під підлогу, у щілини, ніші, під конвеєри й у виїмки верстатного устаткування. Робочі місця необхідно прибирати щодня перед закінченням робочого дня і перед обідньою перервою, протираючи підлоги й устаткування вологою ганчіркою.

Забороняється залишати у виробничих приміщеннях цехів спецодяг, забруднений оліфою, мастилами. Цей одяг має зберігатися в металевих ящиках або у спеціально обладнаних з цією метою приміщеннях. Спецодяг, не забруднений мастилами, дозволяється зберігати в індивідуальних шафках чи на вішалках, розміщених в окремих приміщеннях (гардеробних) цехів. Забороняється залишати у кишенях спецодягу дрантя, рукавиці та інші предмети, просочені паливно-мастильними матеріалами.

Щодня після закінчення робочого дня керівник робіт разом із представником пожежної охорони зобов'язаний перевірити всі робочі місця і приміщення, усунути помічені недоліки, відключити цех (пункт робіт, сховище) від лінії електроживлення, закрити й опечатати приміщення, зробити відповідний запис у *журналі приймання і здавання об'єктів пожежному нагляду*.

Один раз на тиждень усі опалювальні прилади, встановлені в усіх вибухонебезпечних приміщеннях, слід протирати від пилу, про що має робитися запис у *журналі приймання і здавання об'єктів пожежному нагляду*.

Для кожного приміщення, що підлягає огляду пожежним наглядом, повинні бути розроблені і затверджені головним інженером бази спеціальні переліки, в яких указується, що конкретно і як має оглядатись пожежним наглядом при перевірці приміщень перед закінченням робочого дня.

Забороняється розводити відкрите полум'я на технічній, адміністративно-господарській території бази, а також у житловому містечку.

Відкрите полум'я на технічній території бази допускається у виключних випадках і тільки з дозволу начальника бази, про що віддається наказ.

Особи, які проводять роботи із застосуванням вогню, повинні мати інструкцію, затверджену начальником бази. Роботи повинні проводитися у присутності пожежного нагляду і за наявності необхідних засобів пожежогасіння.

Відкрите полум'я на адміністративно-господарській території бази і в житловому містечку допускається з дозволу начальника пожежної команди, який у цих випадках вживає необхідних заходів із протипожежної безпеки.

Робота з розчинниками, мастилами та іншими легкозаймистими речовинами повинна проводитися на спеціально обладнаних дільницях, забезпе-

чених припливно-витяжною вентиляцією і фільтрами, що виключають забруднення стволів вентиляції. Після закінчення робочого дня робоче місце ретельно протирають, залишки цих матеріалів прибирають до спеціальних комор.

Випадково розлиту речовину необхідно прибрати негайно. До роботи з розчинниками допускаються особи, які пройшли спеціальний медичний огляд.

У витратних цехових коморах, розміщених поза цехом, розчинники повинні зберігатися у закритій тарі у кількості, що не перевищує тримісячного запасу.

Забороняється спільне зберігання розчинників і фарб із кислотами і лугами.

Під час роботи з кислотами та іншими дуже агресивними рідинами особовий склад забезпечується спецодягом (прогумований фартух, чоботи, рукавиці, окуляри), а в необхідних випадках – протигазами і респіраторами.

На ділянці робіт із кислотами повинен бути розчин лугу для нейтралізації та аптечка з медикаментами для надання першої допомоги потерпілому від агресивних речовин.

На видному місці повинна бути розміщена інструкція щодо надання першої допомоги.

9.2 Особливі заходи безпеки при поводженні з боєприпасами

Загальні положення

До роботи з боєприпасами допускаються особи, які досягли 18-річного віку, пройшли медичне обстеження, одержали згоду відповідного органу внутрішніх справ та СБУ, пройшли спеціальне навчання, стажування для засвоєння навичок безпечного ведення робіт, перевірку знань та допущені до самостійного виконання робіт наказом по частині, а водії транспортних засобів мають відповідний дозвіл на перевезення та свідоцтво про допуск до перевезення небезпечних вантажів, що видається Державтоінспекцією.

За організацію робіт з боєприпасами відповідає керівник робіт, якого призначає заступник начальника бази.

Усі керівники, працівники та військовослужбовці, призначені для виконання робіт з боєприпасами та вибуховими речовинами, повинні пройти медичний огляд, навчання та перевірку знань з питань охорони праці згідно з вимогами чинного законодавства, а також із правил поведінки та дій при виникненні надзвичайних ситуацій.

Командування зобов'язане забезпечити виконавців робіт спеціальним одягом, взуттям та іншими захисними засобами, до яких відносяться: костюм чоловічий, білизна чоловіча, рукавиці. Взимку додаються: куртка з утепленою підкладкою, штани з утепленою підкладкою, головний убір. Одяг має бути відповідного розміру та зросту і не ускладнювати рухів.

Робітники повинні володіти прийомами першої долікарської допомоги, прийомами транспортування потерпілого, знати місце розташування та вміст аптечки, вміти користуватися ліками, які там знаходяться.

Правила поводження з боєприпасами при зберіганні та проведенні усіх видів робіт з ними повинні точно виконуватися незалежно від умов і терміну виконання робіт.

Особи, які не знають правил поводження з боєприпасами, до роботи з ними не допускаються.

Забороняється розводити відкритий вогонь на території бази. Виникнення на території бази вогню слід вважати надзвичайною подією. Не допускати переваженості пункту робіт боєприпасами. На робочих місцях дозволяється мати лише таку кількість боєприпасів, яка необхідна для забезпечення безперервної роботи з ними відповідно до норм завантаження робочих місць.

У завантажених сховищах і на майданчиках зберігання усі роботи, крім переміщення боєприпасів і прибирання сховищ, здійснювати забороняється.

Підготовка до проведення робіт з боєприпасами

Перед початком роботи кожен працівник повинен надягти спеціальний одяг, застібнути його на всі гудзики так, щоб не було звисаючих кінців, взути взуття.

Керівник робіт повинен особисто *перевірити*:

- порядок зв'язку з пожежною командою;
- наявність і справність первинних засобів пожежогасіння та призначити пожежний розрахунок;
- стан транспортних засобів;
- стан вантажу (ящиків з боєприпасами);
- відповідність індексу боєприпасів завданню.

При виконанні робіт з боєприпасами працівники повинні бути забезпечені необхідними інструментами та пристроями, що відповідають вимогам безпеки. Відповідальність за справний стан інструментів та пристроїв несе керівник робіт.

При поводженні з боєприпасами *забороняється*:

- встановлювати вертикально снаряди, міни, заряди в гільзах та постріли унітарного заряджання;
- перекочувати постріли, снаряди (міни), а також гільзи із вкладеними до них зарядами непаралельно одне одному;
- ударяти по підрильниках і засобах запалювання, а також ударяти боєприпаси один об одного;
- здійснювати розбирання боєприпасів та їх елементів у військах;
- кернити підрильники у снарядах ударами молотка по керну;
- відкручувати засоби запалювання пострілів;
- запресовувати в міни і вилучати з них запалювальні (основні) заряди за допомогою інструменту, не передбаченого технічною документацією;
- чистити вічко для підрильників у кумулятивних снарядах і мін кардоціткою, металевими щітками, абразивними або іншими твердими матеріалами;
- перевіряти стан кола піропатронів і заглушок у зібраних реактивних снарядах, ударяти будь-чим по піросвічках;
- переносити вручну більше ніж один постріл без закупування або снаряд (міну) калібру більше 57 мм;

- переносити незакупорені снаряди (міни) в закінченому спорядженні калібру 152 мм і більше без підтримувальних пристроїв;
- переносити боєприпаси на спині або плечі;
- переносити боєприпаси в несправному закупорюванні або кришкою закупорювання донизу;
- укладати закупорювання з боєприпасами догори дном або на бокові стінки;
- складати боєприпаси у сховищах під електропроводкою та світильниками;
- кантувати, тягти, випускати і кидати ящики з боєприпасами (боєприпаси в циліндричному закупорюванні перекочувати дозволяється);
- використовувати як навчальні експонати бойові боєприпаси;
- здійснювати розбирання і вилучення вибухових речовин з боєприпасів.

При організації робіт має бути виключена можливість падіння боєприпасів. Випадки падіння боєприпасів негайно розслідуються. З остаточно споряджених снарядів, що впали з висоти більше 1 м, підричники мають бути вигвинчені на небезпечній відстані від пункту робіт і визначені як непридатні та небезпечні. Якщо після падіння підричники деформувалися, то вигвинчування не здійснюється, а ці боєприпаси визначаються як небезпечні у поводженні.

Забороняється виконувати роботи з боєприпасами, небезпечними у поводженні. Переміщати такі боєприпаси дозволяється тільки на ношах та на спеціально підресорених візках або вантажних автомобілях, на дно яких повинна укладатися м'яка підстилка. Допускається перевезення небезпечних боєприпасів у вагонетках залізницею.

При виявленні боєприпасів, небезпечних у поводженні, негайно доповідати керівнику робіт. Такі боєприпаси переносять по одному до спеціального пункту зберігання, розташованого не ближче 40 м від сховищ, і зберігають до отримання вказівок.

Забороняється закопувати небезпечні в поводженні боєприпаси у землю, топити у водоймищах.

Знищення небезпечних у поводженні боєприпасів у військах проводять згідно з розпорядженням відповідних начальників тільки методом підриву.

9.3 Особливі заходи безпеки при поводженні з ракетами. Допуск особового складу до експлуатації ракет (при експлуатації ракет необхідно вживати заходів техніки безпеки і пожежної безпеки, які передбачені інструкцією з експлуатації для кожного типу ракет). Заходи безпеки при проведенні робіт з шунтування реактивних снарядів

Особливі заходи безпеки при поводженні з ракетами

Загальні положення

При експлуатації ракет необхідно вживати заходів техніки безпеки і пожежної безпеки, які передбачені інструкцією з експлуатації для кожного типу ракет.

До робіт допускаються особи, які досягли 18-річного віку, пройшли медичне обстеження, одержали згоду відповідного органу внутрішніх справ та СБУ, вивчили матеріальну частину за технічним описом на кожен тип ракети відповідно до завдання та інструкції з її експлуатації, пройшли стажування для набуття навичок безпечного ведення робіт і мають допуск до самостійної роботи, оформлений наказом командира військової частини.

Усі роботи з ракетами здійснюються на підставі наказів командира військової частини під контролем керівника робіт, який несе повну відповідальність за своєчасність, якість виконання робіт, наказів, заходів техніки безпеки і пожежної безпеки.

Усі працівники, які призначені для виконання робіт з ракетами, повинні пройти навчання, інструктаж та перевірку знань з питань охорони праці, надання першої допомоги потерпілим від нещасних випадків, а також із правил поведінки та дій в разі виникнення аварійних ситуацій, пожеж чи стихійних лих.

Особи, які не знають правил поводження з ракетами і не пройшли інструктажу, до роботи з ними не допускаються.

Правила поводження з ракетами при зберіганні та проведенні усіх видів робіт з ними повинні точно виконуватися незалежно від умов і терміну проведення робіт.

При виконанні робіт з ракетами, ракетною частиною (РЧ) і бойовою частиною (БЧ) забороняється перебування особового складу під вантажем, який переміщується або піднятий.

При проведенні робіт з ракетами, РЧ, БЧ необхідно суворо дотримуватись правил електробезпеки.

У завантажених сховищах і на майданчиках зберігання усі роботи, крім переміщення ракет і прибирання сховищ, проводити забороняється.

Місця навантаження і розвантаження ракет повинні освітлюватися в нічний час. Вагони, що знаходяться під навантаженням (розвантаженням), надійно закріплюються башмаками.

При завантаженні ракети в автомобілі, причепи й інші засоби транспортування необхідно, щоб маса вантажу не перевищувала встановленої вантажопідйомності.

Ракети транспортуються у спеціально призначеному для кожного типу ракети закупуванні.

Ракети транспортуються тільки у справному закупуванні. Транспортувати ракети без закупування чи у несправному закупуванні забороняється.

Під час перевезення ракет різними категоріями транспорту необхідно приділяти особливу увагу кріпленню ракет, РЧ, БЧ відповідно до схем кріплення, наведених в інструкціях з експлуатації для кожного типу ракет.

Транспортувати ракети автомобільним транспортом необхідно згідно з вимогами керівних документів.

Небезпечними в поводженні є ракети без тари, які впали з будь-якої висоти, а у тарі – з висоти більше 0,5 м.

Заходи безпеки при проведенні робіт із шунтування реактивних снарядів

Робота з шунтування реактивних снарядів відноситься до видів робіт з підвищеною небезпекою.

Перед початком роботи з шунтування розробляється технологічний процес, який перевіряється й уточнюється у процесі роботи комісією, призначеною наказом командира військової частини.

Робота з шунтування виконується на спеціально призначеному і підготовленому майданчику, який повинен бути розташований на відстані не менше 40 м від найближчих штабелів із боєприпасами, сховищ. Пункт робіт має бути обвалованим. За відсутності обвалування під час проведення шунтування реактивні снаряди повинні бути зорієнтовані в найбільш безпечному напрямку (у сторону від штабелів із боєприпасами, житлових будинків та ін.)

Шунт встановлюється на контактну кришку в трапецієподібне заглиблення на торці, через яке проходить основа контактної сектори 3 (рисунок 9.1) і фіксується на різьбі кришки-сопла 4. Наявність контакту між шунтом і контактним сектором обов'язкова. В разі відсутності контакту або неправильного встановлення шунт зняти, зачепивши його ключем 9Ф371.03.000, як показано на рисунку 9.2, та підігнути центральний контакт. Під час знімання шунта прикладати зусилля до центрального контакту забороняється. Якщо фіксації шунта заважає лопать, треба посунути її викруткою вперед на 1–2 мм. Після встановлення шунта снаряд слід віднести і покласти у ящик шунтом вгору.



Рисунок 9.1 – Схема встановлення шунта:

1 – шунт; 2 – кришка контактна; 3 – сектор контактний; 4 – кришка-сопло

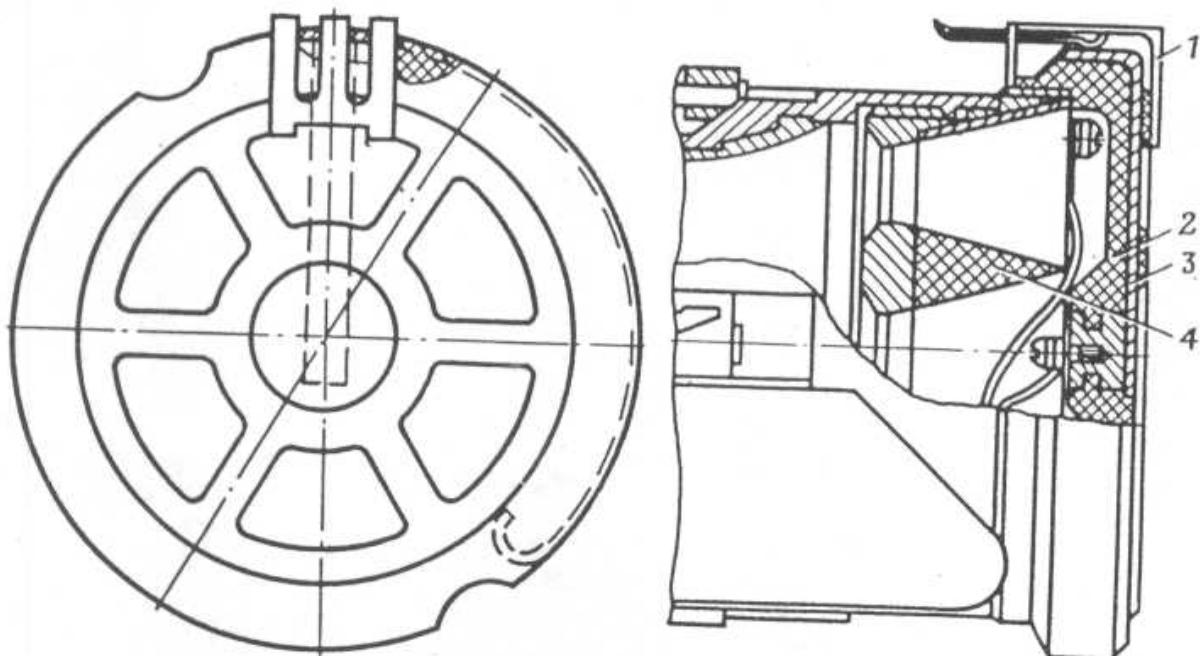

Рисунок 9.2 – Знімання шунта

Ш – за наявності тільки шунта на снаряді;

М – за наявності шунта і запальника 9Х227М5 у снаряді.

Встановлення шунта необхідно проводити на відстані не ближче 50 м від потужних (близько 1000 Вт) радіостанцій. Перед початком проведення робіт необхідно зняти із себе накопичений статичний заряд дотиком руки до заземленого металевго предмета.

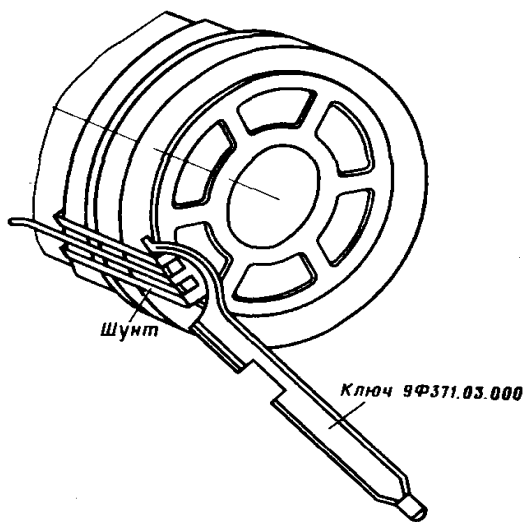
Працювати в одязі, що легко електризується, на незаземленому обладнанні або з несправним заземленням не дозволяється.

Після проведення шунтування додатково наноситься маркування на передню і торцеву стінки ящика у квадраті зі стороною 30 мм:

10 ПРАВИЛА БЕЗПЕКИ ПРИ ЗБЕРІГАННІ РАКЕТ І БОЄПРИПАСІВ

10.1 Правила безпеки при зберіганні ракет і боєприпасів

За ступенем небезпеки зберігання ракети і боєприпаси, вибухові речовини, порохи й закупорювання для них поділяються на групи небезпеки, а також на розряди, що визначають можливість їх спільного збереження.

Розміщення ракет і боєприпасів та правила їх збереження у сховищах, на вантажно-розвантажувальних платформах, майданчиках і під навісами повинні відповідати встановленим вимогам.

Заряди типу СГ і постріли, укомплектовані ними, кумулятивні снаряди і міни, гранатометні постріли і головні частини до них, ручні гранати із укладеними до ящиків комплектами запалів, димні та нітроцелюлозні порохи, заряди з них, вибухові речовини і вироби з них (шашки, детонатори), а також піротехнічні засоби, як правило, повинні розміщатися у сховищах, розташованих усередині технічної території бази не ближче 200 м від внутрішньої огорожі території. У випадку вимушеного зберігання яких-небудь із перелічених боєприпасів у сховищах, розташованих біля огорожі території, з метою попередження небезпеки влучання куль у майно при обстрілі дерев'яні сховища з боку огорожі повинні бути обладнані захисними земляними валами, а кам'яні (цегляні, шлакоблокові, бетонні) – бронешитами, підвішеними на вікнах, дверях і у вентиляційних отворах.

Розташування земляних валів та їх розміри в кожному окремому випадку визначаються залежно від характеру місцевості, де розміщене сховище, специфіки майна, яке в ньому зберігається, і відповідно до *Типових схем об-*

валування сховищ відповідно Рекомендації № 2615 «Рекомендации по обвалованию хранилищ, открытых площадок временного хранения боеприпасов и погрузочно-разгрузочных площадках на предприятиях воинской части 64176-Н». МО СССР. (М., 1989 р.).

Розміщення боеприпасів у сховищах і на відкритих майданчиках слід проводити відповідно до плану, затвердженого начальником бази і розробленого з урахуванням ступеня небезпеки поширення вибуху чи пожежі й відповідно до норм.

При організації в одному зі сховищ спільного зберігання боеприпасів різних номенклатур необхідно дотримуватися вимог до спільного зберігання.

Під час завантаження сховищ, з метою найшвидшого звільнення вагонів (для збільшення фронту розвантаження), дозволяється тимчасово складати боеприпаси на майданчиках, розташованих у 40 м від завантажуваних сховищ, обладнаних пристроями блискавкозахисту. Боеприпаси при цьому укладаються на підкладки і надійно вкриваються брезентом або іншими матеріалами, що замінюють брезент.

При збереженні боеприпасів на відкритому повітрі особлива увага приділяється облаштуванню надійного блискавкозахисту, стійкості укладання штабелів, укриттю їх від атмосферних опадів і влаштуванню водовідводів.

Відкриті майданчики забезпечуються належними запасами води для пожежогасіння, пожежним інвентарем, сигналізацією і зв'язком.

Повинно бути передбачене обвалування майданчиків на відкритій місцевості, в першу чергу розташованих біля периметра.

Порохи і вироби з них, визнані за даними лабораторних випробувань нестійкими, не очікуючи рішення про їх знищення, негайно вивозяться зі сховищ на майданчики, віддалені від сховищ і штабелів із боеприпасами на відстань не менше 200 м.

Усі боеприпаси, які містять у собі вибухові речовини і порохи, що знаходяться в закупорюванні без кріплення (навалом), незалежно від їхнього технічного стану, тимчасово до їх розсортування повинні зберігатися на окремих майданчиках, розташованих на відстані не менше 200 м від сховищ і штабелів із боеприпасами, або не менше 50 м від обвалованих сховищ із боеприпасами.

У сховищах із димними порохами необхідно дотримуватись таких *правил безпеки*:

– підлоги сховищ у робочих проходах слід покривати повстяними матами чи брезентом;

– усі частини стелажів для збереження димного пороху в ящиках (бочках) необхідно з'єднувати і скріплювати між собою без застосування чорних металів, скріплення робити на шипах і дерев'яних нагелях, дошки стелажів допускається прикріплювати залізними шурупами, заглиблюючи їх на 2–3 мм у деревину із зарівнюванням заглиблень замазкою;

– не допускати просипання на підлогу пороху й утворення порохового пилу;

– застосовувати інструмент і інвентар тільки з кольорового металу чи з дерева;

– входити у сховища у взутті на гумовій підшві чи у валянках; дозволяється також входити у взутті, що не має на підшвах цвяхів та інших деталей з чорних металів.

У сховищах боєприпаси повинні знаходитися в закупурюванні чи на рамах.

Забороняється розміщувати боєприпаси у проходах і залишати їх на штабелях не закупуреними в ящики.

В усіх сховищах, призначених для зберігання боєприпасів, за винятком сховищ із порохами, і на вантажно-розвантажувальних платформах дозволяється використовувати будь-які конвеєри, стаціонарне і переносне освітлення. При цьому виконання електроприводів, електропроводки і світильників має відповідати класу вибухо- і пожежонебезпеки сховища (платформи). При використанні переносного освітлення у всіх випадках мають застосовуватися світильники вибухозахищеного виконання з напругою не вище 36 В.

Керування електроприводами конвеєрів і електроосвітленням має бути винесене до спеціального розподільного живильного пункту або шафи керування.

У сховищах із вогнетривкими стінами металеву розподільну шафу керування дозволяється встановлювати безпосередньо на стіні сховища з її зовнішнього боку, а у сховищах із невогнетривкими стінами – не ближче 5 м від сховища.

При використанні засобів механізації у сховищах необхідно виключити можливість потрапляння оливи на боєприпаси і підлогу сховищ.

Електроенергія у сховище для стаціонарних споживачів повинна подаватися підземним кабелем, прокладеним у землі на глибині не менше 1 м. При цьому найближча опора повітряної електролінії має знаходитися на відстані не менше 25 м від сховища, довжина кабельного вводу повинна бути не менше 50 м.

Допускається застосування акумуляторного електричного освітлення з напругою не більше 24 В при суворому дотриманні таких *заходів безпеки*:

– забороняється укладати електричні переносні шлангові проводи на підлогу сховища і на штабелі з боєприпасами й розташовувати їх ближче 0,5 м від боєприпасів; проводи слід укладати на спеціальні підставки чи підвіски;

– акумуляторні батареї і прилади ввімкнення освітлення повинні знаходитися із зовнішнього боку сховища на відстані від нього не менше 5 м у металевих шафах, які замикаються;

– після закінчення роботи електропроводка повинна бути від'єднана від клем акумуляторів.

Сховища з димним порохом мають освітлюватися через вікна від джерел світла, розташованих поза сховищем.

Застосовувані в нічний час для освітлення пунктів вантажно-розвантажувальних робіт пересувні електростанції і прожекторні станції слід розташовувати на відстані не менше 25 м від сховищ чи вантажно-

розвантажувальних майданчиків, а переносні світлові точки в пиловологонепроникному виконанні – не ближче 8 м від місця роботи.

Подачу електроенергії від пересувної електростанції до електродвигунів конвеєрів і світлових точок допускається здійснювати переносним кабелем у гумовому шлангу, який повинен прокладатися чи підвішуватися на спеціальних підставках, а через проїзні дороги – пропускатися в металевих трубах.

Після закінчення роботи у сховищі повинна бути вимкнена електроенергія, що живить це сховище, а після закінчення робіт у групі сховищ – електроенергія, що живить цю групу.

Знижувальний трансформатор, призначений для живлення переносних ламп, необхідно встановлювати в шафі керування. Використовувати автотрансформатори забороняється.

Переносні світильники повинні мати справні запобіжні сітки та гнучкі проводи достатньої довжини в гумовому шлангу важкого чи шахтного типу.

Безпосередній контакт проводів із вологими поверхнями або предметами не допускається.

Опір ізоляції проводів повинен перевірятися регулярно мегомметром напругою 500 В не менше одного разу на місяць із позначкою в журналі про перевірку ізоляції.

10.2 Правила безпеки під час виконання робіт з ракетами і боєприпасами. Заходи безпеки при виконанні вантажно-розвантажувальних робіт із боєприпасами. Поводження з ракетами, що потрапили в аварію

Розташування цехів і вантажно-розвантажувальних площадок на території бази

Відстані між сховищами з боєприпасами, вибухонебезпечними цехами, а також від вибухонебезпечних цехів і сховищ із боєприпасами до інших будівель і споруд бази, класифікація цехів, приміщень і ділянок за ступенем вибухо- та пожежонебезпеки і рекомендовані виконання електроустаткування повинні відповідати вимогам безпеки.

Для навантаження, розвантаження і тимчасового зберігання зібраних пострілів і елементів до них біля кожного цеху обладнуються вантажно-розвантажувальні платформи (майданчики), розміщення, утримання і норми завантаження яких повинні відповідати встановленим вимогам, визначеним у *Проекті «Керівництва для арсеналів, баз і складів ракет і боєприпасів» (м. Київ, протокол № 4 від 12 квітня 2005 р.)*.

Платформи для розвантаження, навантаження і тимчасового зберігання гільз і ракетних неспоряджених частин реактивних снарядів та інших вибухонебезпечних елементів можуть прилягати впритул до цеху.

Усі роботи з боєприпасами в цехах, на пунктах ведення робіт, а також під час навантаження у вагони або вивантаження з вагонів повинні проводитися при достатньому природному чи штучному освітленні.

При організації інших видів робіт освітлення робочих місць повинно відповідати вимогам чинних санітарних норм.

Застосовувати для освітлення гасові лампи, ліхтарі типу «кажан» і свічі (стеаринові, воскові) забороняється.

При раптовому вимкненні освітлення роботи з боєприпасами мають бути негайно призупинені та вжиті заходи для забезпечення тимчасового освітлення приміщень (робочих місць) електричними ліхтарями.

До відновлення освітлення працюючі повинні залишатися на своїх місцях або евакуюватися з цеху організованим чином.

Під час ведення робіт із незакупореними боєприпасами *забороняється*:

- перекочувати по столу постріли, снаряди, міни, гранати до ручних і станкових гранатометів, головні (бойові) частини реактивних снарядів і ПТКРС непаралельно один одному;

- переносити боєприпаси на плечі або спині; переносити більше одного незакупореного пострілу, снаряда (міни) калібром понад 50 мм;

- переносити незакупорені остаточно споряджені снаряди і міни 152 мм калібру і вище без підтримувальних пристроїв;

- переносити боєприпаси, засоби запалення, трасери, патрони до стрілецької зброї врозсіп без спеціального закупорювання (зборок);

- ставити на транспортні засоби заряди в гільзах з угвинченими в них капсульними втулками, снаряди, міни, гранати до ручних і станкових гранатометів і головні (бойові) частини реактивних снарядів і ПТКРС у вертикальному положенні, якщо це може призвести до їх падіння у процесі транспортування;

- ставити у штабель вертикально всі артилерійські постріли унітарного заряджання з бойовими капсульними втулками, а також встановлювати у вертикальному положенні усі види остаточно споряджених пострілів, неостаточно споряджені кумулятивні снаряди (міни), кумулятивні гранати гранатометних пострілів і будь-які снаряди до 76 мм калібру включно;

- тримати навалом на робочому місці елементи пострілів і готові постріли або перевантажувати ними робочі місця понад встановлені технологічним процесом норми;

- тримати на рамах у цеху і зберігати на платформах, майданчиках і у сховищах снаряди, міни, гранати до ручних і станкових гранатометів, головні (бойові) частини реактивних снарядів і ПТКРС з незакритим вічком, за винятком випадків, які визначаються технологічною документацією.

Розважування зарядів, відновлення гільз і розігрівання мастил

Розважування порохових зарядів, оновлення гільз, розігрівання мастил і виготовлення картонних виробів дозволяється проводити в будівлі складального цеху в ізольованих від складального потоку приміщеннях.

Приміщення для розважування зарядів і розігрівання мастил повинні бути відгороджені від інших приміщень вогнетривкими стінами і мати окремий вихід назовні.

У потоках, розташованих у приміщеннях класу В-1 (особливо вибухонебезпечні) і В-1а (вибухонебезпечні), дозволяється встановлювати парові витратні парафіноплавки ємністю до 5 кг, а у приміщеннях класу В-1б (вибухо-

небезпечні) і нижче можуть використовуватися парафіноплавки з електронагрівальними елементами у вибухозахищеному виконанні.

Устаткування, верстати і механізми, застосовувані при роботах з боеприпасами, повинні бути справними і перед пуском в експлуатацію випробувані та посвідчені комісією зі складанням відповідного акта; при цьому *забороняється*:

- працювати на несправних верстатах або на відремонтованому устаткуванні без попереднього його випробування;
- робити ремонт, чищення і змащування устаткування і механізмів з невимкненим електродвигуном;
- знімати під час роботи огорожувальні пристрої.

Ящики з боеприпасами при транспортуванні рольгангами повинні пересуватися плавно, без ударів і трясіння; ящики, що через свою конструкцію по рольгангах не можуть плавно пересуватися, а вдаряються об ролики, слід транспортувати на дерев'яних щитках.

Перенесення і перевезення на технологічних візках, а також транспортування на конвеєрі розкупорених підричників, трубок і засобів запалювання мають здійснюватися тільки у спеціальних дерев'яних чи пластмасових збірках із гніздами для кожного виробу. Загальна маса однієї збірки з виробами не повинна перевищувати 15 кг.

Переносити і перевозити підричники, трубки і засоби запалювання навалом забороняється.

Транспортування зарядів від місця їх вилучення із закупорювання до місця спорядження гільз слід здійснювати тільки у збірках із кришками, що закриваються. Збірки дозволяється закріплювати постійно на конвеєрі.

У літній період як у робочий час, так і після роботи забороняється розміщати порохові заряди в гільзах чи збірках ближче 1 м від внутрішнього контуру заземлення цеху для запобігання впливу на них вторинних проявів блискавок.

Для виключення нагромадження великих зарядів статичної електрики під час проведення робіт із димними і нітроцелюлозними порохами, зарядами і виробами з них (запальниками, пороховими стовпчиками, вибухпакетами тощо), п'єзоелектричними підрижниками, засобами запалювання і вибухонебезпечними елементами ПТКРС не допускається застосування матеріалів, що електризуються (ізоляційних). Робочі столи і підлоги приміщень повинні покриватися електропровідним лінолеумом, гумою тощо.

З цією ж метою забороняється також працювати із зазначеними вище виробами в одязі з вовняного трикотажу, лавсану, капрону, нітрону, ацетатного шовку й інших синтетичних тканин, що легко електризуються.

Для відводу зарядів статичної електрики з працюючого в цеху потрібно зробити надійні заземлювальні пристрої з мідними шинами (трубками), пластинами чи сітками.

У приміщенні цеху, де виконуються роботи з відкритими порохами чи піротехнічними засобами, слід підтримувати відносну вологість повітря не нижче 70 %.

Після закінчення робочого дня всі боєприпаси з цеху повинні видалятися на прицевих платформах, за винятком бойових комплектуючих елементів і боєприпасів, необхідних за технологічним процесом для забезпечення початку роботи наступної зміни. Кількість елементів і боєприпасів, що залишаються у цеху, не повинна перевищувати півгодинної потреби потоку збирання пострілів (ремонт боєприпасів). При цьому порохові заряди, зібрані в гільзи, і заряди для збирання реактивних снарядів повинні зберігатися в окремій кабінці на стелажах чи у штатному закупорюванні.

Дозволяється зберігати не більше чотиригодинного запасу гранатометних пострілів у спеціальній камері для витримки і полімеризації епоксидного компаунду.

У приміщенні для сушіння пофарбованих снарядів (мін) дозволяється мати двозмінний запас пофарбованих і заґрунтованих снарядів (мін).

У зимовий час для обігріву, якщо це потрібно за технологічним процесом, дозволяється залишати не більше змінного запасу снарядів (мін, головних частин) та інших бойових комплектуючих елементів, а також *двогодинного* запасу гранатометних пострілів; при цьому приміщення для обігріву повинно бути ізольоване від інших приміщень цеху капітальними стінами.

В опалюваних галереях для обігріву артилерійських снарядів, мін, реактивних снарядів та інших елементів дозволяється залишати на конвеєрі не більше змінного запасу цих боєприпасів із дотриманням встановлених інтервалів і при механічному відключенні приводу конвеєра.

Вивішувати у виробничих приміщеннях цехів картини та плакати, що не відносяться до виробничої роботи, забороняється.

Поводження з ракетами, що потрапили в аварію

У випадку порушення вимог заходів безпеки під час експлуатації ракет і в бойовій обстановці можуть виникнути аварійні ситуації, при яких можливі ушкодження ракет.

При виникненні пожежі робітники повинні негайно повідомити пожежну охорону, керівника робіт та командира військової частини.

Рішення щодо ліквідації аварійної ситуації (гасіння пожежі, евакуації ракет з небезпечної зони) приймає командир військової частини. Розслідування аварійних випадків ушкодження ракет у процесі їх експлуатації, а також евакуації ушкоджених ракет здійснюється в установленому порядку.

Пожежу, що виникла, слід ліквідувати вогнегасниками та іншими засобами пожежогасіння, що є під рукою.

Заборонено заливати водою електрообладнання і кабелі, що загорілися, до вимкнення живлення, а також паливо та мастила, що загорілися.

Пожежа на ракеті, що знаходиться на пусковій установці, має бути ліквідована вогнегасниками або іншими засобами пожежогасіння, що є під рукою. У випадку проникнення полум'я всередину двигуна ракети і займання заряду палива особовий склад розрахунку повинен негайно залишити пускову установку та евакуювати потерпілих з місця аварії на безпечну відстань.

Аварійні ракети, що не підлягають відновленню, списуються з бойового запасу і знищуються в установленому порядку.

В разі крайньої потреби (за особливих обставин) може здійснюватись знищення ракет і відсіків методом їх підриву.

Знищення ракет і відсіків методом підриву виконується спеціально навченими розрахунками, призначеними наказом командира частини.

Про всі випадки, пов'язані з виведенням з ладу ракет, командири військових частин повинні доповідати за командою. Крім того, командири військових частин повинні доповідати протягом доби про всі випадки, пов'язані з виведенням з ладу ракет, у Головне ракетно-артилерійське управління Озброєння Міністерства оборони України.

Заходи безпеки при виконанні вантажно-розвантажувальних робіт із боєприпасами

Вантажно-розвантажувальні роботи проводяться під постійним наглядом керівника. Керівник повинен безвідлучно знаходитися на місці проведення робіт. Він зобов'язаний слідкувати за тим, щоб застосовувані засоби вантажно-розвантажувальних робіт з боєприпасами відповідали вимогам правил безпеки.

Робітників потрібно ретельно проінструктувати щодо роду та характеру вантажу, ступеня його небезпеки та особливостей поводження з вантажем під час його навантажування (розвантажування).

Перед проведенням вантажно-розвантажувальних робіт необхідно ретельно підготувати місце ведення робіт. Необхідно прибрати усе зайве, що заважає проведенню робіт, та перевірити засоби механізації.

Під час виконання вантажно-розвантажувальних робіт та переміщення боєприпасів дозволяється виконувати їх транспортування за допомогою рольгангів, ланцюгових, стрічкових, пластинчатих, підвісних та люлечних конвеєрів, акумуляторних навантажувачів, ручних та механічних тачок та візків на вузькоколіїних коліях, які повинні підтримуватися у справному стані.

В тих випадках, коли механізмів недостатньо, навантаження (розвантаження) виконується на тачках або вручну. При цьому необхідно дотримуватись таких *вимог*:

- допускати до вантажно-розвантажувальних робіт із боєприпасами тільки робітників, які мають відповідний дозвіл лікаря;

- маса боєприпасів з ящиком при пересуванні одним вантажником не повинна перевищувати 30 кг, а маса боєприпасів, небезпечних у поводженні, – 20 кг; коли маса боєприпасів у ящику перевищує вказану, їх мають переміщати два вантажники;

- забороняється переносити вручну більше одного пострілу без закупорювання або снаряд (міну) калібру більше 57 мм;

- забороняється переносити незакупорені снаряди (міни) в закінченому спорядженні калібру 152 мм і більше без підтримувальних пристроїв;

- забороняється переносити боєприпаси на спині або плечі;

- забороняється переносити боєприпаси в несправному закупорюванні або кришкою закупорювання донизу.

Під час проведення вантажно-розвантажувальних робіт та транспортування боєприпасів боєприпаси слід захищати від удару. При цьому **не дозволяється**:

- перевозити боєприпаси навалом;
- кантувати, волокти та кидати ящики з боєприпасами;
- складати боєприпаси в закупурювання догори дном, на бокові та торцеві боки ящика;
- виконувати вантажно-розвантажувальні роботи, якщо транспортні засоби не загальмовані.

Забороняється завантажувати транспортні засоби більше встановлених норм навантаження. Під час навантажування ящики з боєприпасами слід розміщати рівномірно по усій площі транспортного засобу.

Навантаження і розвантаження боєприпасів проводяться на справних залізничних тупиках. Вагони, що знаходяться під навантажуванням (розвантажуванням), надійно закріплюються башмаками. Завантажувати боєприпаси можна тільки у криті справні та чисті вагони.

Боєприпаси, розвантажені або підготовлені для завантаження в залізничні вагони, укладаються на підкладках у штабелі. Штабелі мають бути розташовані не ближче 5 м від залізничної колії.

Боєприпаси завантажуються у вагони так, щоб поздовжня вісь снаряда проходила поперек руху вагона. Після укладання ящики закріплюються для запобігання їх падінню, зрушенню і поштовхам у дорозі. Кріпити рейки і дошки до закупурювання з боєприпасами **забороняється**.

Транспортуються боєприпаси тільки у справному закупурюванні. Транспортувати боєприпаси без закупурювання чи в несправному закупурюванні **забороняється**.

Транспортувати боєприпаси автомобільним транспортом необхідно відповідно до *Інструкції від 21.08.98 р. № 622 «Про порядок виготовлення, придбання, зберігання, обліку, перевезення та використання вогнепальної, пневматичної і холодної зброї, пристроїв вітчизняного виробництва для відстрілу патронів споряджених гумовими чи аналогічними за своїми властивостями металевими снарядами несмертельної дії, та зазначених патронів, а також боєприпасів до зброї та вибухових матеріалів» (зі змінами 13.04.99 р. № 292, 26.06.02 р. № 615, 16.07.04 р. № 806, 17.06.08 р. № 301), зареєстроване в Міністерстві юстиції України 07.10.98 р. за № 637/33077 (К., 1998 р.)*

Під час завантаження боєприпасів в автомобілі, причепи й інші засоби транспорту **забороняється** укладати ящики з боєприпасами вище бортів автомобіля більше ніж на половину ящика верхнього ряду.

Боєприпаси укладають так, щоб їх поздовжня вісь проходила поперек руху автомобіля. Ящики укладають щільно, надійно закріплюють і укривають брезентом.

Транспортування небезпечних у поводженні боєприпасів має відбуватися на спеціально обладнаних автомобілях. При цьому, крім основних вимог, повинні виконуватися додаткові заходи безпеки:

- між боєприпасами і засобами тяги мають встановлюватися захисні екрани з бронелиста товщиною 10–20 мм або з тари з піском (товщиною 300–500 мм);

- автомобіль повинен мати надійно працюючі гальмівні пристрої;

- швидкість руху автомобіля не повинна перевищувати 5 км/годину;

- ящики з боєприпасами мають укладатися на автомобілі в один ряд по висоті й обов'язково на підстилку з повстю або шар піску висотою 10–15 см віссю симетрії перпендикулярно напрямку руху;

- небезпечні в поводженні осколково-фугасні, фугасні і бронебійні снаряди калібру 152 мм і вище мають перевозитись по 2–3 шт. в автомобілі; між ними повинні бути встановлені екрани товщиною 0,3–0,5 м з тари з піском;

- між автомобілями в колоні слід дотримуватися інтервалу не менше 100 м;

- перевозити людей на транспортних засобах, завантажених небезпечними в поводженні боєприпасами, а також перевозити разом небезпечні й безпечні в поводженні боєприпаси **забороняється**.

Кожний транспорт із небезпечними в поводженні має супроводжуватися офіцером-фахівцем по боєприпасах. Супроводжуючий і водій під час руху автомобіля повинні знаходитися за захисним екраном.

Вантаження (вивантаження) на автомобіль небезпечних у поводженні боєприпасів за вимогами виконують тільки перенесенням їх на носилках. Носилки мають бути обладнані лямками, що виключають падіння носилок, якщо вони з якої-небудь причини будуть випущені з рук. Допускається перенесення боєприпасів на руках перед собою, якщо маса одного місця не більше 20 кг.

Заходи безпеки при використанні боєприпасів

Боєприпаси мають бути очищені від мастила, пилу і бруду, оглянуті й розсортовані за видами і ваговими знаками. Несправні боєприпаси укласти в машину **забороняється**. Екіпажу під керівництвом артилерійського техника дозволяється нагвинчувати або догвинчувати ковпачки на підривники, угвинчувати або вигвинчувати капсульні втулки до норми. Ці роботи виконуються штатним інструментом на відстані 30–40 м від людей і машин.

Підривники без установлених клейм, із тріщинами і вм'ятинами на корпусі (механічними ушкодженнями), із забоїнами на різьбі, пом'ятими запобіжними ковпачками й ушкодженими мембранами до споряджування не допускаються.

Вкласти боєприпаси слід під керівництвом командира машини. Перед цим *необхідно*:

- відкрити і застопорити люки, через які будуть завантажуватися боєприпаси;

– перевірити справність місць боєукладання, поставити башту і гармати в положення, зручне для укладання боєприпасів;

– звільнити місця боєукладання від стріляних гільз, інших сторонніх предметів, очистити від пилу та бруду.

При передачі боєприпасів слід повідомити приймаючому назву боєприпасу (бронебійний тощо). Не допускати торкання боєприпасів до клем акумуляторних батарей та інших джерел електричного струму.

Вкладаючи боєприпаси, міцно закріпити їх на своїх місцях штатними засобами. Кріплення боєприпасів дротом, мотузками та іншими підручними засобами **забороняється**.

Завантажування боєприпасів понад норми **забороняється**.

Кидати боєприпаси, ударяти їх об тверді предмети, а також стріляти артилерійським пострілом, що впав з висоти *більше 1 м*, **забороняється**.

При завантажуванні пострілами конвеєра механізму заряджання ковпачки з пострілів не згвинчувати.

Заходи безпеки при проведенні технічних оглядів та ремонту боєприпасів

Технічні огляди та ремонт боєприпасів проводяться тільки у теплий і сухий час року комісією, призначеною наказом командира військової частини.

Технічні огляди та ремонт боєприпасів проводяться у спеціально обладнаних постійних і тимчасових пунктах. Відстань від пункту робіт до місця зберігання боєприпасів, інших будівель та споруд повинна бути не менше 40 м. Проводити роботи з технічного огляду та ремонту боєприпасів на місцях зберігання **забороняється**.

Під час роботи пункту для зберігання витратних матеріалів на відстані 20 м від пункту та 40 м від місць зберігання боєприпасів обладнується комора.

Під час ремонту боєприпасів на складах дозволяється виконувати такі *роботи*:

- видаляти продукти корозії та відновлювати захисне покриття;
- відновлювати герметизацію боєприпасів і тари;
- відновлювати маркування на боєприпасах і тарі;
- дрібний ремонт тари.

Присутність на пункті проведення робіт осіб, які не беруть у них участі, **забороняється**.

На пункті встановлюється необхідне обладнання, устаткування, готується інструмент та матеріали, передбачені керівництвами (настановами) та інструкціями.

Одночасно проводяться роботи з боєприпасами тільки одного виду, однієї партії на міцних столах завширшки 1–1,2 м, заввишки 0,8–1 м із суцільними бортами заввишки 50 мм, для робіт з кумулятивними пострілами – 100 мм. На столах мають бути дерев'яні рейки або рейки з кольорового металу.

Не допускається наявність виступів кріпильних деталей на столах.

Пункти робіт обладнують пожежними щитами, засобами звукової пожежної сигналізації, телефонним зв'язком з черговим військової частини або пожежною командою. Призначають пожежний розрахунок. Вивішують інструкції щодо правил роботи з боєприпасами і заходів безпеки та правил пожежної безпеки, а також покажчики до найближчого телефону і пожежного оповіщувача.

11 ПРАВИЛА БЕЗПЕКИ ПІД ЧАС ВИКОНАННЯ РОБІТ З РАКЕТАМИ І БОЄПРИПАСАМИ У ЦЕХАХ

11.1 Розважування зарядів, відновлення гільз і розігрівання мастил. Порядок зберігання інструменту і виробничих матеріалів. Правила безпеки при роботі з боєприпасами в цехах

Розважування порохових зарядів, оновлення гільз, розігрівання мастил і виготовлення картонних виробів дозволяється проводити в будівлі складального (ремонтного) цеху в ізольованих від складального потоку приміщеннях.

Приміщення для розважування зарядів і розігрівання мастил повинні бути відгороджені від інших приміщень вогнетривкими стінами і мати окремий вихід назовні.

У потоках, розташованих у приміщеннях класу В-1 (особливо вибухонебезпечні) і В-1а (вибухонебезпечні), дозволяється встановлювати парові витратні парафіноплавки ємністю до 5 кг, а у приміщеннях класу В-1б (вибухонебезпечні) і нижче можуть використовуватися парафіноплавки з електронагрівальними елементами у вибухозахищеному виконанні відповідно до ПУЕ «Правила улаштування електроустановок. Електрообладкування», Мінпаливенерго України» (К., 2010 р.).

Порядок зберігання інструменту і виробничих матеріалів

Для зберігання інструменту і пристроїв у цехах повинні бути обладнані цехові комори. Зберігання матеріалів у них **забороняється**.

Матеріали мають зберігатися в коморах, розташованих не ближче 40 м від цехів.

Цехові витратні комори повинні будуватися, як правило, напівпідземними, у вигляді льохів із вогнетривких матеріалів і мати не менше чотирьох відділень для окремого зберігання:

- безпечних у пожежному відношенні матеріалів;
- типового посуду для розчинників, лаків, фарб і мастил, пензлів, посуду із залишками матеріалів;
- лаків, фарб, мастил і розчинників;
- гасилок із залишками чистого дрантя, фартухів.

У необхідних випадках комори можуть мати центральне опалення. Запас матеріалів у витратних коморах не повинен перевищувати тримісної потреби.

Правила безпеки під час виконання робіт з боєприпасами в цехах

При зборці пострілів, ремонті боєприпасів, розряджанні (розбиранні) боєприпасів необхідно застосовувати тільки такі пристрої, інструмент і верс-

татно-транспортне устаткування, які допускаються відповідними технологічними процесами.

Розміщення верстатно-транспортного устаткування і робочих місць у цехах має задовольняти такі *вимоги*:

- установка верстатно-транспортного устаткування повинна забезпечувати безперервність потокових ліній;
- на кожне робоче місце потрібно виділити не менше 0,8 м довжини технологічного потоку;
- від кожного робочого місця необхідно забезпечити вільний вихід із приміщення;
- відстань від будь-якого робочого місця до одного з виходів назовні має бути не більше 30 м;
- рух транспорту і людей необхідно організувати так, щоб виключалась можливість зустрічних потоків;
- перехресний рух виробів не допускається, крім передачі їх у тунелях або за допомогою підвісних конвеєрів;
- до устаткування необхідно забезпечити вільний доступ для його обслуговування;
- відстань між осями двох рівнобіжних потоків повинна бути не менше 4 м;
- бічний прохід між стіною будинку й устаткуванням потоку має бути не менше 1 м, а центральний прохід між устаткуванням рівнобіжних потоків – не менше 2 м; дозволяється в окремих випадках верстати й інше устаткування розміщати на відстані 0,6 м від стін будівлі.

У вибухо- і пожежонебезпечних цехах забороняється обладнувати робочі місця у замкненому просторі між потоками або між потоком і глухою стіною будівлі, що не має виходу назовні. У виняткових випадках, за умови технологічної необхідності, допускається організація робочих місць у замкненому просторі за умови обладнання перехідних містків або відкидних столиків біля таких робочих місць.

Робочі столи і вузли переходів на потоках повинні мати суцільні міцні борти і рейки для перекочування боєприпасів. Висота бортів робочих столів має бути не менше 5 см.

Висота робочих столів, конвеєрів і рольгангових потоків на підлозі у зоні робочих місць, як правило, не повинна перевищувати 0,8 м.

Пластинчасті, стрічкові й підвісні конвеєри, використовувані у споряджувально-складальних і ремонтних цехах, повинні бути обладнані бортами чи іншими пристроями, що виключають падіння боєприпасів.

Конструкції бортів і огорожувальних пристроїв мають розроблятися з урахуванням особливостей боєприпасів, характеру виконуваних з ними робіт і конкретних умов цеху (дільниці).

Кожен конвеєр має бути обладнаний звуковою (світловою) сигналізацією, що надійно оповіщає працюючих про його пуск.

Привідні й натяжні станції конвеєрів, їх проміжні секції, шківни, шестерні, зірочки, ланцюги, передавальні ремені, а також відкриті частини верста-

тів і механізмів, що рухаються й обертаються, мають бути обгороджені сітками, кожухами, щитами та іншими надійними захисними пристроями.

Для зменшення шуму на виробництві необхідно застосовувати шумопоглинальні кожухи, глушники та інші пристрої, що не порушують безпеку.

Приймки, в яких розташовуються привідні станції транспортерів або інше електросилове устаткування, траншеї під транспортери мають бути бетонованими зі знятою опалубкою, кришки приймків повинні бути металевими і щільно закривати оглядові люки; приймки та траншеї наприкінці зміни мають оглядатися пожежним наглядом.

Огородження, застосовувані при розбиранні боєприпасів (бронекоробки, бронешитки, бронемуфелі тощо), мають бути випробувані на надійність захисту працюючих за ними людей у випадку запалення чи вибуху боєприпасів, що розбираються. Випробування зазначених огорожень проводять на підривному полі (майданчику) шляхом підриву в них відповідних боєприпасів. Акт про випробування огороження має бути затверджений начальником бази.

Встановлювані в цехах для транспортування боєприпасів механізми мають бути змонтовані й відрегульовані так, щоб не було перекосів. Експлуатація цих механізмів із несправними і неправильно змонтованими тримальними конструкціями (люльками, підвісками, пластинами і т.п.) **забороняється**.

Устаткування, верстати і механізми, застосовувані при роботах з боєприпасами, мають бути справними і перед пуском в експлуатацію випробувані; при цьому *не можна*:

- працювати на несправних верстатах або на відремонтованому устаткуванні без його попереднього випробування;
- робити ремонт, чищення і змащування устаткування і механізмів з невимкненим електродвигуном;
- знімати під час роботи огороджувальні пристрої.

Ящики з боєприпасами під час транспортування рольгангами мають пересуватися плавно, без ударів і трясіння; ящики, що через свою конструкцію по рольгангах не можуть плавно пересуватися, а вдаряються об ролики, транспортуються на дерев'яних щитках.

Перенесення і перевезення на технологічних візках, а також транспортування на конвеєрі розкупорених підривників, трубок і засобів запалювання мають здійснюватися тільки у спеціальних дерев'яних чи пластмасових збірках із гніздами для кожного виробу. Загальна маса однієї збірки з виробами не повинна перевищувати 15 кг.

Переносити і перевозити підривники, трубки і засоби запалювання навалом **забороняється**.

При транспортуванні боєприпасів на конвеєрі безпечні відстані між осколковими, осколково-фугасними, фугасними і кумулятивними снарядами і мінами, пострілами унітарного заряджання, реактивними снарядами мають бути *не менше*:

- до 45-мм калібру включно – 10–15 см;

- від 57-мм до 100-мм калібру включно – 16–20 см;
- від 107-мм до 152-мм калібру включно – 30–40 см;
- більше 152-мм калібру – 80–100 см.

Транспортування зарядів від місця вилучення їх із закупування до місця спорядження гільз має проводитись тільки у збірках із кришками, що закриваються. Збірки дозволяється закріплювати постійно на несучому конвеєрі.

У літній період як у робочий час, так і після роботи **забороняється** розміщати порохові заряди в гільзах чи зборках ближче 1 м від внутрішнього контуру заземлення цеху для запобігання впливу на них вторинних проявів блискавок.

Для виключення накопичення великих зарядів статичної електрики під час проведення робіт з димними і нітроцелюлозними порохами, зарядами і виробами з них (запальниками, пороховими стовпчиками, вибухпакетами тощо), п'єзоелектричними підриивниками, засобами запалювання і вибухонебезпечними елементами ПТКРС не допускається застосування матеріалів, що електризуються (ізоляційних). Робочі столи і підлоги приміщень мають покриватися електропровідним лінолеумом, гумою тощо.

З цією ж метою **забороняється** також працювати із зазначеними вище виробами в одязі з вовняного трикотажу, лавсану, капрону, нітрону, ацетатного шовку й інших синтетичних тканин, що легко електризуються.

Для відводу зарядів статичної електрики з працюючого в цеху устаткування потрібно зробити надійні заземлювальні пристрої з мідними шинами (трубками), пластинами чи сітками.

У приміщенні цеху, де виконуються роботи з відкритими порохами чи піротехнічними засобами, слід підтримувати відносну вологість повітря не нижче 70 %.

Після закінчення робочого дня всі боєприпаси з цеху мають видалятися на прицевові платформи, за винятком бойових комплектуючих елементів і боєприпасів, необхідних за технологічним процесом для забезпечення початку роботи наступної зміни. Кількість елементів і боєприпасів, що залишаються у цеху, не повинна перевищувати півгодинної потреби потоку збирання пострілів (ремонті боєприпасів). При цьому порохові заряди, зібрані в гільзи, і заряди для збирання реактивних снарядів мають зберігатися в окремій кабіні на стелажах чи у штатному закупуванні.

Дозволяється зберігати не більше чотиригодинного запасу гранатометних пострілів у спеціальній камері для витримки і полімеризації епоксидного компаунду.

У приміщенні для сушіння пофарбованих снарядів (мін) дозволяється мати двозмінний запас пофарбованих і заґрунтованих снарядів (мін).

У зимовий час для обігріву, якщо це потрібно за технологічним процесом, дозволяється залишати *не більше змінного запасу* снарядів (мін, головних частин) та інших бойових комплектуючих елементів, а також *двогодинного запасу* гранатометних пострілів; при цьому приміщення для обігріву має бути ізольоване від інших приміщень цеху капітальними стінами.

В опалювальних галереях для обігріву артилерійських снарядів, мін, реактивних снарядів та інших елементів дозволяється залишати на конвеєрі *не більше змінного запасу* цих боєприпасів з дотриманням встановлених інтервалів і при механічному відключенні приводу конвеєра.

Вивішувати у виробничих приміщеннях цехів картини та плакати, що не відносяться до виконаної роботи, **забороняється**.

11.2 Особливості правил безпеки під час виконання робіт з утилізації ракет, ПТКРС: розбирання, сортування, пакування, маркування елементів після розбирання ракет. Перевірка ракет, ПТКРС на безпечність

Роботи виконуються за відомістю на розбирання виробів: **«Відомість складання (ремонт, розділення, комплектації) боєприпасів» (форма 203)** (згідно *«Руководства по учету вооружения, техники, имущества и других материальных средств в вооруженных силах СССР»*. Часть II – *учет на складах, базах и арсеналах объединений и центрального подчинения. Приложение 2 к приказу № 260 МО СССР*) (М., 1979 р.).

Розбиранню підлягають наступні вироби:

- морально застарілі і зняті з озброєння;
- непридатні для бойового застосування через неможливість чи недоцільність їхнього ремонту;
- призначені до розбирання відповідно до переліків заборонених боєприпасів чи затвердженого акта технічного стану.

За відсутності Висновку (Рішення) про можливість розбирання і вимог безпеки приступати до роботи по розбиранню ракет і ПТКРС **категорично забороняється**.

Ракети і ПТКРС для розбирання й утилізації мають бути безпечними при зберіганні і транспортуванні та у службовому застосуванні.

Ракети, небезпечні при зберіганні, у службовому застосуванні та при транспортуванні, на підприємства із розбирання допускати **категорично забороняється**. Вони мають знищуватись арсеналами у міру їх виявлення.

До ракет, небезпечних при зберіганні, у службовому застосуванні та при транспортуванні, *відносяться*:

– ракети з ГЧ, ПТКРС в остаточному спорядженні з підривниками, які мають механічні ушкодження (тріщини, вм'ятини, вибоїни та ін.), зі знятими герметизуючими ковпаками, пом'ятими ковпачками, пом'ятими, проколеними, розірваними або відсутніми мембранами, виступаючими, забитими або пом'ятими ударними стрижнями, підривниками, що не встановлені на похідне кріплення (ПК) за наявності такої установки;

– ракети, ПТКРС, які підпали під дію вибуху, вогню при пожежах, або які побули в аваріях під час перевезень повітряним, залізничним, водним чи автомобільним транспортом, тверді ракетні палива (ТРП), порохи, які утратили хімічну стійкість.

Робота з розбирання ракетних двигунів, вилучення запальників та охолощування піропатронів є найвідповідальнішою, має проводитися тільки в окремому приміщенні (бронекабіні).

Усі ракети, з яких не можна відстикувати піропатрони та сповільнювачі, відбраковуються та видаються на склад як брак для подальшого знищення. На ділянці розбирання має бути передбачена потокова організація робіт згідно схеми організації робіт.

Роботи з розбирання й утилізації ракет мають проводитись під постійним контролем *майстра ВТК, відповідальних за організацію і проведення цих робіт.*

Інженер з охорони праці та техніки безпеки зобов'язаний постійно контролювати додержання і правильність організації робіт із розбирання і утилізації ракет, негайно припиняти роботи, організація яких не відповідає вимогам техніки безпеки, і доповідати керівництву підприємства.

Роботи з розбирання й утилізації мають виконуватись під керівництвом *досвідченого майстра*, який пройшов навчання за спеціальною програмою, розробленою на підприємстві, і допущений до їх виконання наказом по підприємству.

До проведення робіт з розбирання ракет повинні допускатись працівники, які мають досвід виконання робіт у спецвиробництві, які вивчили небезпечні методи ведення робіт, які склали екзамен за спеціальною програмою навчання і мають *посвідчення* на право виконання такої роботи. Список таких робітників має бути затверджений наказом по підприємству.

Забороняється проводити підрядну оплату праці на всіх видах робіт з розбирання й утилізації боєприпасів (ракет).

Роботи з розбирання мають бути організовані так, щоб було виключено небезпеку падіння ракет. Випадки падіння ракет та їх елементів мають негайно розслідуватись, причини, які викликали падіння, повинні бути терміново усунені.

Усі роботи з ракетами здійснюються на підставі наказів директора підприємства під контролем керівника робіт (начальника виробництва), який несе повну відповідальність за своєчасність, якість виконання робіт, наказів, дотримання заходів безпеки і пожежної безпеки.

Роботи з розбирання ракет, ПТКРС у цеху проводяться відповідно до **«Відомісті складання (ремонт, розділення, комплектації) боєприпасів» (форма 203)** (згідно *«Руководства по учету вооружения, техники, имущества и других материальных средств в вооруженных силах СССР»*. Часть II – *учет на складах, базах и арсеналах объединений и центрального подчинения. Приложение 2 к приказу № 260 МО СССР*) (М., 1979 р.).

Згідно цього документа виріб як ракета, ПТКРС списується, а оприбутковуються їх елементи.

При проведенні робіт з розбирання **забороняється:**

– утримувати навалом на робочому місці елементи ракети, перевантажувати ними робочі місця понад установлені норми;

– всі роботи з розбирання ракет мають виконуватись працівниками (складальниками боєприпасів) та інженерно-технічним персоналом (ІТП) у спецодезді та спецвзутті, згідно з чинними нормативами;

– при проведенні робіт з ракетами, ПТКРС **забороняється** перебування особового складу під вантажем, який переміщується або піднятий;

– при проведенні робіт з ракетами необхідно суворо дотримуватись правил електробезпеки.

При підготовці робіт з розбирання ракет, ПТКРС керівник зобов'язаний організувати *вивчення робітниками*:

– порядку виконання операції й технології робіт;

– безпечних прийомів роботи;

– загальних заходів безпеки;

– правил експлуатації устаткування й оснащення;

– загального порядку розбирання ракет, принципу дії елементів і порядку поводження з ними.

Отримані знання мають бути закріплені практичними діями.

Вивчення документів і практичні заняття проводяться за *спеціальною програмою*, розробленою інженером-технологом і затвердженою директором. Перевірка знань всіх робітників в обсязі програми проводиться комісією, призначеною директором у складі: голова – головний інженер (зам. директора); члени – представник ІТП, інженер з ОП та ТБ.

До роботи допускаються особи, що пройшли навчання, склали залік та затверджені на виконання робіт наказом.

У процесі розбирання ракет, ПТКРС представники ВТК, інженер-технолог та інженер з ОП та ТБ повинні періодично контролювати правильність виконання робіт.

До числа відповідальних операцій *відносяться*:

– контроль ракет на допустимість розбирання;

– відстикування піропатронів та уповільнювачів;

– розпорядження двигунів (МД – маршового двигуна, СД – стартового двигуна, ДП – двигуна провороту);

– подача і пакування (шашок) ракетного твердого палива двигунів (МД, СД, ДП);

– пакування піропатронів та сповільнювачів;

– охолодження піропатронів.

У місцях скупчення елементів від розбирання виробів мають бути вивішені припустимі норми завантаження та інструкції, що вказують порядок роботи і заходи безпеки.

Робітники, що працюють на устаткуванні, повинні мати *посвідчення* на право проведення самостійної роботи.

На робочих місцях і поблизу них не повинно бути відкритих електро-розеток, клем, оголених електропроводів і джерел відкритого вогню.

Запас витратних матеріалів на робочому місці не повинен перевищувати *двогодинної* потреби.

Основний запас витратних матеріалів має зберігатися в цеховій коморі у кількості не більше *тризмінної потреби* (комора розташована у 40 м від цеху).

По закінченню робочого дня всі робочі місця мають бути приведені в порядок, а елементи від розбирання виробів – прибрані в місця збереження чи на прищехову платформу.

Допускається залишати в цеху елементи в межах *півгодинної потреби* для поновлення робіт наступної зміни. При цьому порохові заряди та вибухові речовини мають зберігатися в окремому приміщенні у штатних ящиках.

Після закінчення робіт керівник повинен разом із представником пожежної охорони оглянути приміщення цеху і здати його під охорону.

Робітники цехів забезпечуються та виконують роботу із застосуванням особистих засобів захисту (респіраторів, спецодягу, спецвзуття тощо). В кожному приміщенні цеху має працювати місцева загальна вентиляція.

Максимально допустимі норми перенесення ваги для робітників цеху: для чоловіків – 30 кг, для жінок – 7 кг.

Розбиранню не підлягають ракети: зі слідами ударів і задимленості. Вони повинні бути вилучені з цеху для наступного знищення.

При виявленні ракет із піропатронами та сповільнювачами, що туго сидять та із сильною корозією, на рішення про допустимість до розбирання таких ракет приймає керівник робіт. Ракети з піропатронами та уповільнювачами що не піддаються викручуванню, зберігаються в окремому місці.

При незабезпеченості цеху спеціальними бронекабінами і за неможливістю дотримання вимог правил техніки безпеки роботи з такими ракетами не виконуються. Зазначені ракети підлягають знищенню встановленим порядком.

У приміщеннях, де ведуться роботи, необхідно постійно підтримувати чистоту, особливо в місцях робіт з пороховими зарядами. При проведенні всіх видів робіт з пороховими зарядами не слід допускати розсипання на підлогу. Розсипані порохові заряди від запальників з ДРП слід негайно зібрати і підлогу протерти вологим ганчір'ям.

У приміщенні, де ведуться роботи з пороховими зарядами:

– наприкінці кожної зміни – слід протирати вологим ганчір'ям інвентар, устаткування, підвіконня, підлогу, труби і нагрівальні прилади опалювальної системи;

– не рідше *одного разу на тиждень* – протирати вологим ганчір'ям стіни й освітлювальну арматуру.

Укладання порохових зарядів, піропатронів слід робити роздільно у пристосоване закупорювання.

Забороняється тримати порохові заряди у відкритому вигляді, без закупорювання. Закупорювання з пороховими зарядами мають бути завжди закриті. Відкривання закупорювання необхідно виконувати безпосередньо перед укладанням порохових зарядів.

Укладання піропатронів виконується у штатне чи пристосоване закупорювання без герметизації.

Робота з пороховими зарядами має виконуватися в міткелевих чи гігієнічних рукавичках, а також у респіраторі. У приміщенні цеху, де виконуються роботи з пороховими зарядами, має працювати місцева загальна вентиляція.

Операції, де передбачена робота з пороховими зарядами у відкритому вигляді, є *особливо шкідливими*. До виконання цих операцій керівник має право залучати працівників протягом робочого дня не більше, як *на 6 годин*.

Робочі місця, де ведеться робота з пороховими зарядами у відкритому вигляді, мають бути обладнані перекидними баками з водою на 240 л кожний, або автоматичною пожежною сигналізацією (АПС). В цеху повинна бути система автоматичної пожежної сигналізації й автоматичного пожежогасіння на кожному робочому місці, де ведуться роботи з пороховими зарядами та пороховими шашками (пожежогасіння – дренчерне).

Цілісність «порохових кіс» і надійність закріплення резервуарів мають перевірятися не рідше *1 разу у квартал*, а кількість і якість води в них – *щотижня*.

Приміщення має бути відділене від інших приміщень капітальними стінами, з окремими виходами назовні. Подача елементів у бронекабіни має здійснюватися через технологічні прорізи, обладнані металевими щитами, що автоматично закриваються та спрацьовують при виникненні полум'я.

На всіх робочих місцях, і особливо у приміщенні, де ведуться роботи з пороховими зарядами, працівники повинні чітко виконувати заходи боротьби зі статичною електрикою:

- робоча поверхня столів має бути покрита матеріалами, що проводять електрику, з питомим опором не вище 10 ом*см;

- усе металеве устаткування, покриття столів, поверхня підлоги в місці, де ведуться роботи з пороховими зарядами, має бути надійно заземлене;

- **забороняється** носіння каблучок, браслетів, здатних акумулювати заряди статичної електрики, а також одягу, що електризується тощо.

Технологічні процеси, обладнання з розбирання й утилізації ракет, ПТКРС мають розроблятися з урахуванням необхідності запобігання небезпечної електризації речовин, сполук при їх здобуванні та переробці.

Крім того, при ручних операціях слід знижувати електризацію тіла людини, яка виникає як наслідок електростатичної індукції від заряджених діелектричних об'єктів, від тертя одяг людини під час ходьби, при вставанні, зніманні (переодяганні). Заходи ЕСІБ (електростатичної іскробезпеки) в технологічних процесах розбирання й утилізації мають бути *спрямовані на*:

- виключення імовірності виникнення аварійної ситуації внаслідок накопичення зарядів статичної електрики на речовинах, що переробляються, обладнанні, інвентарі, тілі людини та її одязі;

- зниження рівня електризації на тих ділянках виробництва, де вона негативно впливає на ведення технологічного процесу, знижує якість продукції;

- Перелік технологічних операцій, де можливе накопичення електростатичних зарядів до небезпечних рівнів із зазначенням заходів з ЕСІБ:
 - відстикування піропатронів і сповільнювача;
 - згвинчування середнього відсіку і двигуна провороту;
 - розснарядження двигуна провороту і підготовка елементів до пакування;
 - згвинчування стартового двигуна, втулки, насадки;
 - розспорядження стартового двигуна і підготовка елементів до пакування;
 - згвинчування соплового блока маршового двигуна;
 - розспорядження маршового двигуна;
 - подача і пакування заряду маршового двигуна;
 - згвинчування дна і витяг запальника маршового двигуна;
 - пакування запальників і зарядів СД і ДП;
 - охолодження піропатронів.

Для кожного технологічного процесу необхідно вказати такі електростатичні характеристики пожежовибухонебезпечних речовин, що обертаються в ході розбирання й утилізації:

- питомий об'ємний (P_v , Ом*см) і поверхневий (P_s , Ом) електричний опір;
- відносна діелектрична проникність (в разі, коли вимагається визначити час витоку релаксації електростатичних зарядів).

На всіх операціях, і особливо ручних, з розбирання, утилізації боєприпасів та ракет необхідно підтримувати відносну вологість повітря не менше 65 % з її періодичним (не менше двох разів на зміну) або безперервним контролем.

Основною умовою стікання електростатичних зарядів з тіла людини є одночасна наявність бавовняного спецодягу, електропровідного взуття та килимки (підставок).

При неможливості обладнати електропровідні підлоги по всій площі цеху, майстерні, ділянки, кожне робоче місце з розбирання ракет, вилучення, сортування, зважування пожежовибухонебезпечних речовин та сполук, засобів ініціювання, детонаторів, запальників повинно мати електропровідний заземлений килимок. Крім того, безпосередньо перед початком операції працівник повинен зняти із себе електростатичний заряд доторканням руки до заземленого електропровідного предмета (ручки, скоби) або покриву, що має бути обмовлене в технологічній документації. На робочому місці має знаходитися наказуючий знак за ГОСТ 12.4.026-76 «ССБТ. Цвета сигнальные и знаки безопасности» (М., 1976 р.).

Електропровідність лінолеумних підлог забезпечується їх періодичним вологим прибиранням не рідше як через кожні 1,5 години.

В холодну пору року рекомендується такий комплект взуття: повстяники або валенці з електропровідними калошами, який має електричний опір ланцюга «людина-земля» в межах $10^6 - 10^8$ Ом.

Допустима напруженість електростатичного поля на робочому місці визначається за *ГОСТ 12.1.045-84 «Система стандартів безпеки праці. Електростатическіе поля. Допустиміе уровні на рабочих местах и требования к проведению контроля»* (М., 1985 р.).

Всі виробничі будівлі і споруди для виробництв розпорядження боеприпасів (ракет) і утилізації рекомендується відносити до *другого рівня захисту* (УЗ-2).

Рівні шуму на робочих місцях не повинні перевищувати 80 ДБ «А», згідно *СН 3-85, ГОСТ 12.1.003-83 «Система стандартів безпеки праці. Шум. Общие требования безопасности»* (М., 1983 р.).

Освітленість на робочих місцях повинна бути не менше 200 лк згідно *СНиП П-4-79 «Естественное и искусственное освещение»* (М., 1979 р.).

Напруженість електростатичного поля не повинна перевищувати 20,0 кВ/м згідно *ГОСТ 12.1.045-84 «Система стандартів безпеки праці. Електростатическіе поля. Допустиміе уровні на рабочих местах и требования к проведению контроля»* (М., 1985 р.), *СН 2971-84 «Санитарные нормы и правила защиты населения от воздействия электрического поля, создаваемого воздушными линиями электропередачи переменного тока промышленной частоты»* (Взамен *СН 1757-77 «Санитарно-гигиенические нормы допустимой напряженности электростатического поля»*) (М., 1984 р.).

Допускається розпорядження ракет раніше споряджених заводом або аналогічних їм проводити за технологічною документацією заводів з обов'язковим узгодженням із галузевим НДІ.

На виробництва із розпорядження боеприпасів і утилізації розповсюджуються вимоги:

– *«Инструкции по проектированию, устройству и эксплуатации молниезащиты и защиты от статического электричества зданий и сооружений Министерства обороны»*. МО СССР. (М., 1987 р.) (ВСН-58-87, гл. 17);

– *«Правил улаштування підприємств по виготовленню порохів, ракетних твердих палив, ВР, піротехнічних засобів і складів, засобів ініціації і виробів військової техніки на їх основі»* (К., 1989 р.);

– *«Правил улаштування електроустановок. Электроустановка», Мінпаливенерго України»* (К., 2010 р.) – (ПУЕ).

На будівлі (споруди) і приміщення, де проводяться роботи з розпорядження боеприпасів, ракет, ПТРКС і утилізації, розповсюджується принцип поділу їх за вибуховою і пожежною небезпекою на категорії (А, Ал, Б, В, Г).

Основні вимоги до устаткування

1. Все устаткування й оснащення мають відповідати проектно-конструкторській документації.

2. У всіх приміщеннях, де ведуться роботи з розбирання ракет на робочих місцях, проходах, тамбурах, мають постійно підтримуватися чистота і порядок.

3. Проходи, тамбури, основні й запасні входи мають бути вільними і не мати порогів. Двері, вікна, придатні для евакуації людей, під час роботи мають бути лише закриті, але не замкнуті на гачки і шпінгалети.

4. Все устаткування, оснащення мають утримуватися в чистоті і справності.

5. Кількість ракет на робочих місцях і в місцях тимчасового зберігання не повинна перевищувати затверджених норм.

Затверджені норми завантаження кожного приміщення і робочого місця, де можуть накопичуватися ВР, елементи ракет мають бути вивішені в цих приміщеннях і біля робочих місць у вигляді табличок, підписаних керівником. Де це можливо, норми завантаження мають бути написані масляною фарбою на стінах приміщення біля робочих місць (в цьому випадку без підпису).

6. На ділянці мають бути відведені місця для зберігання ВР, елементів ракет, ПТРКС в межах встановленої норми. Ці місця мають бути забезпечені спеціальними лініями, нанесеними на підлозі майстерні.

7. Не допускається зберігати у виробничій майстерні предмети і матеріали, не використовувані безпосередньо в даному виробництві, й особливо металеві сторонні предмети та інші матеріали. Інструмент повинен зберігатися у спеціально відведених місцях.

Перелік необхідного для виконання операцій інструменту із зазначенням кількості, підписаний начальником ділянки (майстром), повинен вивішуватися в кожному приміщенні.

8. Обтиральний матеріал, не використаний у виробництві, має зберігатися в ящиках із кришками.

Ганчір'я та інші обтиральні матеріали після їх використання збирають і зберігають у металевих ящиках з безіскрового матеріалу із кришками у міру накопичення, але не рідше одного разу в зміну видаляють на спеціально відведені майданчики зовні цеху для відправки на спалювання.

9. Не допускається класти які-небудь матеріали або предмети і спецодяг на паропроводи, нагрівальні прилади, устаткування і комунікації.

10. Тиск пари в паропроводах не повинен перевищувати 0,2 мПа (2 кгс/см²).

11. Не допускається користуватися не передбаченим технологічним процесом, а також брудними робочими інструментами і тарою.

Устаткування й оснащення, що використовуються в роботі, мають бути справними і настроєними на конкретну номенклатуру, що розбирається.

Ракети, ПТРКС необхідно подавати тільки у штатному закупуванні, а всі елементи (що отримані) після розбирання мають зберігатись у пристосованому закупуванні, що закривається й опломбовується.

Висота установки технологічних столів, конвеєрів і рольгангів у зоні робочих місць не повинна перевищувати 0,8 м. Столи повинні мати борти висотою не менше 50 мм.

Інструмент, що використовується при проведенні робіт з порохами, має бути виготовлений з кольорового металу. Усі матеріали, застосовувані при розбиранні ракет, мають пройти вхідний контроль відповідно до *ГОСТ*

20.57.501-77. «Входной контроль материалов, полуфабрикатов и комплектующих изделий» (М., 1977 р.). Матеріали на робочих місцях повинні знаходитися у штатному закупорюванні. При використанні устаткування розміщення і кількість робочих місць, указаних у технологічному процесі, орієнтовна продуктивність розбирання (штук у зміну) ракет, ПТРКС для кожного зразка є різною, визначається дослідним шляхом.

Вимоги до засобів виміру

1. До експлуатації допускаються засоби виміру, що пройшли відомчі або заводські випробування і визнані придатними.

2. Засоби виміру мають бути забезпечені необхідною нормативною документацією (паспорти, методики перевірки, протоколи перевірки).

3. На шкалах засобів виміру мають бути чітко позначені показники гранично допустимих значень заданих параметрів (червона стрілка, червона риска). Манометри повинні мати відмітку про калібрування давністю не більше одного року – опломбовані пломбою або мати штамп калібрування.

4. Засоби виміру слід зберігати в умовах, що унеможливають їх пошкодження.

Заходи пожежної безпеки під час виконання робіт з утилізації ракет, ПТРКС та боєприпасів

1. Кожен працівник повинен добре знати місця розташування первинних засобів пожежогасіння, найближчих телефонів.

2. Всі виробничі й допоміжні приміщення майстерні з розбирання боєприпасів мають бути забезпечені первинними засобами пожежогасіння (вогнегасниками переносними, кранами пожежними, пожежним рукавом).

Будівлі мають бути обладнані системою автоматичного пожежогасіння СПООР (система пожежогасіння загального зрошування (дренчерна)).

На ділянках і в цехах мають бути вивішені списки розрахунку добровільної пожежної дружини з розподілом обов'язків на випадок пожежі або аварії.

3. Забороняється використовувати не за призначенням і захаращувати первинні засоби пожежогасіння і пожежне устаткування.

Всі засоби пожежогасіння, пожежне устаткування і пожежні сповіщувачі мають бути постійно готові до дії й періодично перевірятися.

4. Працювати на ділянці можна лише за наявності водопровідної мережі, що діє. Всі засувки пожежної водопровідної мережі мають бути у відкритому стані. Не допускається проводити роботи в майстерні при несправних і незабезпечених водою системах пожежогасіння; при несправності водопровідної мережі, пожежних гідрантів, кранів.

5. Пожежні крани внутрішнього протипожежного водопроводу у всіх приміщеннях мають бути обладнані рукавами і стволами. Пожежні рукави мають бути сухими, правильно зібраними і приєднаними до кранів і стволів.

6. Крани і кнопки ручного вимкнення системи автоматичної СПООР пожежогасіння мають бути розташовані в найбільш доступних місцях ділянки, біля вихідних дверей, на внутрішніх і зовнішніх стінах. Про проходи до

кранів мають бути обізнані всі, хто працює в майстерні. Заміна кранів вентилями не допускається.

7. Не допускається використання пожежної техніки для господарських, виробничих та інших потреб, не пов'язаних з навчанням пожежних формувань і пожежогасінням.

Заходи безпеки при поводженні з піротехнічними засобами

Перед початком роботи з піротехнікою, при відновленні пило-, водозахисту, лакофарбового покриття, перед кожним дотиком до піротехнічних засобів, а також до електричних проводів і роз'ємів, що йдуть до них, робітник повинен зняти із себе можливий заряд статичної електрики, доторкнувшись руками до оголеного місця заземлення або заземленої ракети, безпосередньо на робочому місці.

Піротехнічні засоби до робочих місць мають доставлятися у штатному закупорюванні. Забраковані піропатрони і пірозаряди знищуються зі складанням акта за підписом директора підприємства, якщо вони не підлягають рекламації. Знищення піропатронів і пірозарядів здійснюється в багатті на дні ями, розташованої на відстані не менше 200 метрів від складських і робочих приміщень. Глибина ями повинна бути не менше одного метра. Піропатрони і пірозаряди, які підлягають знищенню, загортають у папір і укладають в підготовлене для розпалення багаття. Дозволяється знищувати на одному багатті одночасно не більше 10 піропатронів чи пірозарядів. Багаття розпалюється за допомогою вогнепровідного шнура завдовжки не менше 8 метрів. Шнур розташовується так, щоб вогонь поширювався назустріч вітру. Перед запалюванням шнура відповідальний за проведення робіт зобов'язаний забезпечити перебування всіх, хто бере участь у роботі, на відстані не менше 100 метрів від ями чи в укритті.

Піропатрони, що впали на землю, вважаються несправними й у ракету не ставляться.

11.3 Порядок збору, контролю і передачі в народне господарство металобрухту, порохів і вибухових речовин, одержаних після розрядження боєприпасів (утилізації)

Порядок видачі елементів з цеху

Перед початком роботи: зняти електростатичний заряд, перевірити справність інструменту та обладнання.

Оглянути 100 % елементів ракет візуальним контролем на безпечність у вибуховому відношенні.

Скласти акт контрольної перевірки металобрухту на вибухову безпеку.

Знищити маркування на всіх елементах ракет і ПТКРС, що подаються для розбирання: необхідно вибиті клейма забити, маркування, нанесене фарбою, – зафарбувати. Контроль знищення здійснює представник ВТК.

За допомогою картонного трафарету маркування наноситься на поверхню ящика з елементами виробу (найменування елементів, їх кількість та вага).

Зовнішнім оглядом перевірений лом, отриманий від розбирання ракет, подати на майданчик тимчасового зберігання металобрухту (кольоровий лом зберігається окремо від чорного за видами і марками).

Скласти акт на розібраний виріб після перевірки якості розбирання представниками – майстром ВТК.

Супроводжувальна документація (що містить дані про розібрані ракети) на розібраний виріб знищується встановленим порядком.

Складається акт на знищення документації, який повинен зберігатися разом з актом на знищення ракет.

З цеху видаються елементи за *відомістю на розбирання ракет, ПТКРС та боєприпасів (форма 203)* у відділ зберігання.

Порядок збору, контролю і передачі в народне господарство металобрухту, порохів і вибухових речовин, одержаних після розрядження боєприпасів (утилізації)

Передача металобрухту в народне господарство базами проводиться за планами відділів матеріальних фондів військових округів організаціям. Рух елементів боєприпасів проводиться через підприємства, що мають *ліцензію на реалізацію чорного та кольорового металу*.

Здавати металобрухт організаціям, заготконторам райспоживспілок **забороняється**.

Металобрухт, призначений для передачі в народне господарство, не повинен містити в собі вибухонебезпечних і легкозаймистих речовин та має бути розсортований за виглядом (сталь, чавун, латунь, свинець, мідь та ін.).

В цілях виключення випадків відправки на заводи промисловості разом із металобрухтом бойових елементів боєприпасів на базах весь металобрухт, одержаний від розрядження боєприпасів, має піддаватися подвійному контролю на безпеку.

Первинний контроль металобрухту, одержаний від розрядження боєприпасів, проводиться в цехах, на пунктах робіт і на майданчиках тимчасового зберігання металобрухту на підричних полях.

Вторинний контроль металобрухту має проводитися на загальнобазівському майданчику зосередження і відвантаження металобрухту.

Вторинний контроль дрібного металобрухту, снарядів і мін калібру до 57 мм здійснюється безпосередньо в цехах і на підричних полях за умови завантаження металобрухту в контейнери із кришками.

Загальнобазівський майданчик зосередження і відвантаж металобрухту, має розташовуватися біля залізничної гілки на господарській або технічній території бази. Майданчик повинен бути обгороджений огорожею і мати ворота, що закриваються на замок.

Майданчик має бути обладнаний навісами з відсіками в цілях розмежування перевіреного і неперевіреного металобрухту.

Відповідальність за стан майданчика, а також за прийом на майданчик, зберігання і відправку металобрухту несе посадовець, призначений наказом по базі.

Контроль металобрухту на безпеку проводиться спеціально призначеним наказом по базі контролером і керівником робіт, відповідальним за контроль металобрухту.

Робота контролерів має бути організована так, щоб була повністю виключена можливість попадання в металобрухт боєприпасів, бойових елементів та інших вибухонебезпечних предметів.

Перевірений і неперевірений на безпеку металобрухт має бути чітко розділений.

Забороняється суміщати контроль металобрухту на безпеку з виконанням яких-небудь інших операцій.

Первинний контроль металобрухту, одержаного від розрядження боєприпасів, проводиться в цехах (пунктах) і на підіривних полях контролерами цехів (відділів).

Для забезпечення надійного контролю металобрухту необхідно на підіривних полях і підіривних майданчиках, а також на території відділів зберігання і цехів, що виконують роботи з розрядження і знищення боєприпасів, обладнати майданчики тимчасового зберігання і контролю металобрухту на безпеку.

Зібраний на підіривному полі і проконтрольований на безпеку металобрухт того ж дня має бути вивезений для вторинного контролю на загальнобазівський майданчик зосередження і відвантаження металобрухту.

Якщо проконтрольований на безпеку металобрухт не був вивезений з підіривного поля цього ж дня, то перед вивозом його необхідно піддати повторному контролю.

Під час проведення первинного контролю весь металобрухт від розрядження боєприпасів має піддаватися поштучному огляду на відсутність у ньому бойових елементів (підіривників, КВ, залишків ВР, пороху тощо) і сторонніх предметів, а також розсортювання його за виглядом.

Після первинного контролю на корпус боєприпасу контролер повинен нанести клеймо або умовний знак фарбою про виробничий первинний контроль.

Весь металобрухт розсипом – снаряди і міни калібру до 57 мм, деталі підіривників, елементи патронів стрілецької зброї, дрібні осколки і т.п. – після контролю має бути завантажений в ящики із кришками.

Проконтрольований на безпеку металобрухт має бути вивезений на загальнобазівський майданчик зосередження і вторинного контролю.

Про проведеній вторинний контроль складається акт на безпеку і разом з металобрухтом віддається керівникові робіт, відповідальному за вторинний контроль (додаток 115).

Акт має бути підписаний офіцером, що керував розрядженням боєприпасів, контролером, що проводив контроль металобрухту, і начальником цеху (відділу).

Вторинний контроль металобрухту проводиться спеціально призначеним контролером під керівництвом офіцера-фахівця з боєприпасів, відповідального за вторинний контроль.

Під час проведення вторинного контролю весь металобрухт розсипом піддається поштучному огляду.

До ящиків із проконтрольованим металобрухтом укладається контрольний ярлик (рисунок 10.1).

Під час проведення вторинного контролю контролер зобов'язаний перевірити наявність клейма або умовного знака первинного контролю на корпусі боєприпасу, після чого повинен нанести клеймо або умовний знак, що має свідчити про проведений вторинний контроль.

Чавун 18А	або:	Латунь АШ-1
НЕТТО 30 кг		НЕТТО 30 кг
Контролер № 7		Контролер № 4
5-VIII-05		15-VI-07

На ящику наноситься маркування за зразком: Латунь АШ-1
НЕТТО 30 кг

Рисунок 11.1 – Зразок контрольного ярлика

Робота контролера під час вторинного контролю організовується у двох суміжних відсіках: в одному з них проводиться контроль металобрухту, в іншому – укладається проконтрольований металобрухт. Після проведення контролю металобрухту відсік закривається і опечатується.

При перевезенні металобрухту на загальнобазівський майданчик зосередження і відвантаження металобрухту в контейнерах вторинний контроль проводиться під час завантаження металобрухту в контейнер. Після завантаження укладається контрольний ярлик, контейнер закривається і опломбовується.

Якщо загальнобазівський майданчик зосередження і відвантаження металобрухту обладнаний бункерами, то в бункери висипається металобрухт із контейнерів, що мають пломби контролера. Після завантаження бункер опломбовується.

Про проведений вторинний контроль складається акт на безпеку. *Акт про вторинний контроль*, підписаний керівником робіт, відповідальним за вторинний контроль, начальником цеху (відділу) і затверджений начальником бази, вручається офіцерові, відповідальному за відправку металобрухту. В акті обов'язково вказується найменування і маса металобрухту.

Для відправки заводам промисловості металобрухт приймають тільки після вторинного контролю на безпеку і за наявності необхідного маркування на ящиках, умовних знаків і клейм на корпусах боєприпасів, а також правильно оформленого акта. Весь металобрухт повинен бути зважений і оприбуткований.

Кольоровий металобрухт здається для зберігання на центральний матеріально-технічний склад бази або на центральний майданчик, де його зберігають до відвантаження в окремих відсіках або закритих скринях. При цьому мають бути вжиті заходи для запобігання його розкраданню.

З корпусів снарядів після видалення ВР мають бути зняті мідні провідні поясочки.

Відвантажувати в металобрухт корпуси з мідними провідними поясочками **забороняється**.

У разі виявлення нерозряджених боєприпасів та інших вибухонебезпечних предметів при вантаженні металобрухту для відправки заводам промисловості вантаження металобрухту у вагони припиняють і вживають заходів до ретельної перевірки всього металобрухту, що підлягає відправці. Одночасно проводиться розслідування причин неякісної підготовки металобрухту і вживаються необхідні заходи до недопущення подібних випадків надалі.

Вантаження металобрухту у вагон проводиться у присутності контролера, що здійснював вторинний контроль. Вантаженню підлягають тільки ті корпуси боєприпасів, на яких є клеймо або умовний знак контролера, і ті ящики, в яких є його ярлик.

Металобрухт, що не пройшов вторинного контролю на безпеку, завантажувати у вагони **забороняється**. Після вантаження вагон опломбовується.

За узгодженням із приймальником дозволяється вантажити в один вагон різні види металів, але тільки чорний або кольоровий. Наприклад, в один вагон можна вантажити мідь, латунь, свинець, алюміній, бронзу та інші кольорові метали, розділяючи їх перегородками. Вантажити в один вагон брухт чорних і кольорових металів **забороняється**.

Розбирання, підготовку і відправку господарського металобрухту (стружки, непридатних деталей верстатів, пристроїв та інструменту і т.д.) проводять окремо від металобрухту, одержаного в результаті розрядження або знищення боєприпасів.

Корпуси та інші частини секретних боєприпасів здаються в металобрухт тільки в деформованому вигляді, що виключає можливість встановлення їх дійсних розмірів і характеристик.

На металобрухт, що відвантажуються, бази зобов'язані видавати одержувачам металобрухту і організаціям, що мають ліцензію на реалізацію чорного та кольорового металу, *посвідчення про безпеку і повноту розрядження* (додаток 116). Посвідчення підписують начальник бази, інспектор по техніки безпеки, офіцер, що проводив вторинний контроль металобрухту на безпеку, і керівник робіт із вантаження металобрухту.

Посвідчення вручається представникові залізниці й уповноваженому контори по заготівлі металобрухту. Один екземпляр посвідчення зберігається у справах бази до отримання підтвердження про приймання металобрухту одержувачем.

Непридатні, але такі, що не втратили хімічної стійкості пороху ВР, одержані при розрядженні боєприпасів, можуть бути передані в народне госпо-

дарство організаціям Вибухпрому через відділи фондового майна військових округів тільки за нарядами ГРАУ встановленим порядком.

При перевезеннях вибухових речовин і порохів, що підлягають передачі в народне господарство, керуються *правилами перевезень*:

– автомобільним транспортом згідно *«Справочника норм погрузки боеприпасов на автомобили, полуприцепы, прицепы и тягачи»*. МО ССРСР. (М., 1980 р.);

– по залізницях і водних шляхах сполучення згідно *«Справочника норм погрузки боеприпасов (готовых выстрелов) на железнодорожный транспорт»*. МО ССРСР. (М., 1983 р.).

У разі вивозу порохів і вибухових речовин з бази засобами одержувача необхідно:

– перевірити наявність в одержувача дозволу на придбання і перевезення ВР, виданого органами МВС, банківського доручення Про перелік грошей за майно на розрахунковий рахунок, вказаний в наряді Управління, і довіреності на отримання майна за даним нарядом;

– оглянути устаткування транспортних засобів на відповідність їх вимогам відповідно наказу МОУ;

– перевірити наявність засобів пожежогасіння, брезентів і т.п.;

– ретельно проінструктувати представника одержувача й охорону транспорту про правила перевезення порохів і ВР й узяти у них розписки про це;

– перевірити наявність в одержувача озброєної охорони. За відсутності охорони ВР і пороху не відпускаються.

Облік і звітність, що ведеться під час проведення розрядження і знищення боєприпасів

Масові (постійні) роботи з розрядження і знищення боєприпасів на базах виконуються згідно *відомості на розбирання ракет, ПТКРС та боєприпасів (форма 203)*.

Оприбуткування металобрухту і ВР, одержаних при розрядженні боєприпасів методом виплавки або вилуговування ВР, проводиться згідно звітного акта, в якому вказується найменування і кількість боєприпасів, що поступили на розрядження, і спосіб розрядження. Під час знищення боєприпасів підривом в акті вказується залишок вибухової речовини, кількість зібраного металобрухту, а також витрата підрильних засобів і засобів займання. Звітний акт має бути підписаний начальником підривного поля (цеху або пункту, що проводили виплавку або вилуговування ВР), керівником роботи і затверджений начальником бази.

Про виконання робіт з розрядження і знищення боєприпасів бази мають звітувати по лінії підлеглості за формами і в терміни, встановлені ГРАУ згідно *«Руководства по учету вооружения, техники, имущества и других материальных средств в вооруженных силах СССР»*. Часть II – *учет на складах, базах и арсеналах объединений и центрального подчинения. Приложение 2 к приказу № 260 МО СССР*. (М., 1979 р.).

Видача елементів боєприпасів після утилізації (металобрухту, ВР, пороху та ін.) підприємствам промисловості для подальшої переробки та Порядок списання з обліку продуктів утилізації сторонніми організаціями проводиться з оформленням відповідних документів (детально розглянуто у томі I, п.3.2.3 навчального посібника).

12 ПРАВИЛА БЕЗПЕКИ ПІД ЧАС ПРОВЕДЕННЯ РЕМОНТУ АРТИЛЕРІЙСЬКИХ ПОСТРІЛІВ. ПРАВИЛА БЕЗПЕКИ ПІД ЧАС ПРОВЕДЕННЯ РЕГЛАМЕНТНИХ РОБІТ З РАКЕТАМИ ТА ПТКРС

12.1 Заходи безпеки при збиранні та проведенні ремонту артилерійських пострілів. Основні операції та перелік робіт

Правила безпеки при збиранні пострілів

Усі працівники, які мають виконувати роботи з ракетами і боєприпасами, повинні пройти медичний огляд, навчання, інструктаж, перевірку знань та бути допущеними до самостійного виконання робіт наказом по частині.

Правил безпеки слід дотримуватися за будь-яких умов, незалежно від терміновості виконання робіт. Брак матеріальних засобів, робочої сили й інші причини не можуть бути підставою для порушення правил безпеки.

Патрунування і розпатрунування пострілів проводяться, як правило, тільки в неостаточно спорядженому вигляді і без засобів запалювання порохового заряду, за винятком таких випадків:

- снаряди мають донні підривники;
- необхідно розпатрунувати постріли з підривниками (капсульними втулками), що не піддаються вигвинчуванню.

Вічко кумулятивних, запальних снарядів і снарядів, споряджених димним порохом, при їх патрунуванні має бути закрито холостою пробкою.

При збиранні пострілів на операціях із виготовлення розміднювачів зі свинцевого дроту і вставці їх у заряди необхідно надягати рукавички.

Забороняється перевіряти за допомогою перевіркової камери унітарні постріли, остаточно споряджені головними підривниками і з угвинченими бойовими капсульними втулками.

Виштовхувачі в перевірочних коморах повинні мати гумові амортизатори з упором в оживальну частину снаряда (якщо дозволяє конструкція снаряда).

Капсульні втулки угвинчуються тільки після утрясання порохового заряду, запресовування обтюрувальної системи, патрунування, обтиску дульця гільзи і перевірки унітарних пострілів чи споряджених гільз за допомогою камери. При вгвинчуванні капсульних втулок **забороняється** вдаряти по ключу. В унітарні постріли дозволяється одночасно угвинчувати капсульні втулки і підривники на спеціальному верстаті.

Заряди в гільзах з угвинченими капсульними втулками і заряди типу СГ як у відкритому вигляді, так і в закритих пеналах і футлярах дозволяється транспортувати на стрічкових, пластинчастих і підвісних конвеєрах. Конвеє-

ри мають бути обладнані пристосуваннями (бортами, захопами тощо), що включають падіння зарядів.

Герметизацію лейкопластирем футлярів із зарядами типу СГ дозволяється робити на механічних верстатах. Швидкість обертання футлярів із виробами при цьому не повинна перевищувати 1,5 об/хв.

Зібрані заряди в гільзах з бойовими капсульними втулками до пострілів роздільного гільзового заряджання дозволяється складати у штабелі у вертикальному положенні з установкою на дно гільзи і прокладанням між рядами зарядів дерев'яних (фанерних) щитів.

Операції з підготовки і нанесення епоксидних компаундів і герметиків під час збірки гранатометних пострілів і ПТКРС мають виконуватись в гігієнічних рукавичках для збереження шкіри рук від впливу хімічних реактивів.

Замість гігієнічних рукавичок дозволяється використовувати засоби, які наносять на руки й утворюють захисну плівку (біологічні рукавички).

Витримку гранатометних пострілів і ПТКРС із нанесеним на них епоксидним компаундом дозволяється проводити на стелажах у приміщенні цеху в кількості не більше *півзмінного запасу*.

Перевірку електричних кіл гранатометних пострілів, вибухонебезпечних елементів ПТКРС (запальників, трасерів, уповільнювачів тощо) проводять в окремій кабіні; при цьому перевіряючий повинен знаходитися за запобіжним щитом чи іншим пристроєм, що гарантує його безпеку при випадковому спрацьовуванні виробів, що перевіряються. Присутність людей у кабіні, де розміщений елемент виробу, що перевіряється, у момент перевірки **не допускається**.

Усунення дефектів у забракованих остаточно споряджених пострілах (снарядах, мінах) виконують в окремих приміщеннях (кабінах).

Правила безпеки під час приведення в остаточно споряджений вид пострілів (снарядів, мін)

Приведення до остаточно спорядженого виду пострілів, снарядів і мін є одним з найнебезпечніших видів робіт. Для безпечного й якісного виконання цих робіт необхідні: високопрофесійна технічна підготовка керівників, постійний контроль за роботою, спеціально підготовлені робітники для виконання основних операцій, охайність і обережність у поводженні з боєприпасами й обов'язкове виконання усіх вимог техніки безпеки.

Робота з остаточно спорядження боєприпасів має бути організована з дотриманням усіх вимог *«Руководства по приведению боеприпасов в окончательное снаряжение»*. МО України – К.: «Варта», 1994 р.

Правила безпеки під час роботи з порохами

Приміщення, в якому виконується робота з димними і нітроцелюлозними порохами, повинно задовольняти такі вимоги: має бути сухим, світлим, опалюваним, відокремленим від інших приміщень капітальними стінами, з окремими виходами назовні. Воно має сполучатися з іншими приміщеннями цеху через прорізи, що автоматично закриваються металевими щитами чи гідрозавісами, які спрацьовують при виникненні полум'я.

У підлозі не повинно бути щілин, вона має бути покрита струмопровідним лінолеумом (ксилолітом), а стіни і стеля – пофарбовані олійними фарбами світлого тону.

Над робочими місцями, де ведуться роботи з димними і нітроцелюлозними порохами у відкритому вигляді, має бути змонтована швидкодіюча автоматична система пожежогасіння. В існуючих цехах замість зазначеної системи дозволяється використовувати над робочими місцями резервуари з водою ємністю не менше 240 л кожний, які підвішені за допомогою «порохових кіс» і автоматично перекидаються при згорянні останніх. Висота підвішування і кріплення резервуарів мають бути такими, щоб при перекиданні резервуара були виключені випадки травмування робітників.

Цілісність «порохових кіс» і надійність кріплення резервуарів мають перевірятися не рідше *одного разу на квартал*, а кількість і якість води в них – щотижня.

У приміщенні, де здійснюється робота з порохами, необхідно постійно підтримувати порядок і чистоту. Інвентар, устаткування, підвіконня, труби і нагрівальні прилади опалювальної системи мають протиратися вологим ганчір'ям наприкінці кожної зміни, а стіни й освітлювальна арматура – не рідше *одного разу на тиждень*.

Усі металеві конструкції устаткування і покриття столів, на яких ведеться робота з порохами, мають бути надійно заземлені. Робота на устаткуванні без заземлення чи при несправному заземленні **забороняється**.

Мають суворо виконуватися заходи із захисту від статичної електрики.

Верстати для утрясання зарядів, запресовування картонних виробів і патронування пострілів мають протиратися не рідше *двох разів за зміну* для видалення порохового пилу.

Під час роботи з порохами для уловлювання порохових зерен і пилу в місцях можливого їх накопичення під конвеєри, верстати й інше устаткування необхідно встановлювати листи з водою.

При розташуванні конвеєрів під підлогою підлога в місцях проходження конвеєрів має бути розбірною.

Прямки, у яких розміщуються приводні станції конвеєрів, і траншеї підпідлогових транспортерів наприкінці кожної зміни повинні розкриватися, з метою видалення порохових зерен, пилу й інших сторонніх предметів.

Для робіт із димними і нітроцелюлозними порохами, що знаходяться у відкритому вигляді, повинні застосовуватися інструмент, лійки і розважувальні кружки з кольорового металу.

Для відгвинчування шурупів у дерев'яних футлярах ящиків із порохами чи зарядами дозволяється застосовувати сталеву викрутку, а для зашивання картузів запальників і зарядів, а також для зшивання запальників із зарядами – сталеву голку.

Збірки для транспортування усередині цеху порохів чи зарядів мають виготовлятися з кольорового металу чи дерева без виступаючих цвяхів і мати кришки.

В окремих випадках дозволяється транспортувати заряди в картузах без збірки, якщо це потрібно за технологічним процесом.

Розкупорювання і закупорювання ящиків із бездимними чи димними порохами проводяться в окремому приміщенні. Якщо кришки дерев'яних футлярів порохових ящиків закріплені замками, то розкривати такі ящики дозволяється у приміщенні, в якому вилучаються з ящиків заряди чи порох.

Горловини металевих коробів порохових ящиків мають бути завжди закриті. Горловини коробів із зарядами чи порохом повинні розкриватися тільки безпосередньо перед висипанням пороху чи вийманням зарядів з ящиків.

Димні та нітроцелюлозні порох, а також порохові заряди тримати у відкритому вигляді без закупорювання **забороняється**. У відкритому вигляді дозволяється тримати порох тільки в такій кількості, яка необхідна для безперебійної роботи, що визначається технологічним процесом.

Запас димного пороху і запальників у кількості, що не перевищує змінної потреби, повинен зберігатися в окремому приміщенні цеху, відповідно обладнаному і такому, що знаходиться під наглядом відповідальної особи.

Під час проведення всіх робіт з порохом **не допускається** розсипання пороху на підлогу. Розсипаний порох треба негайно зібрати, а у випадках просипання на підлогу димного пороху – негайно витерти підлогу вологим ганчір'ям.

Зібраний порох зсипається в гасилку із кришкою, що закривається, і після закінчення робочого дня здається для знищення встановленим порядком.

Нітрогліцеринові порох брати голими руками **забороняється**. При роботі з ними робітники повинні надягати міткалеві чи гігієнічні рукавички.

Мішки, що застосовуються для пакування пороху й обгортковий папір, який вивільнився від зарядів, ретельно оглядаються, щоб у них не було зерен пороху. Непереверені мішки, що застосовуються для пакування пороху й обгортковий папір **забороняється** вивозити з цеху.

Картузи запальників і зарядів із нітроцелюлозного пороху дозволяється зашивати на швейних машинах, не допускаючи при цьому попадання під лапку машини пороху й ударів по ньому голкою. Голкова пластина швейної машини має бути виготовлена з кольорового металу, або краї отвору для проходження голки у штатній пластині мають бути забиті (залиті) кольоровим металом.

Електродвигуни швейних машин у невибухознахищеному виконанні мають бути винесені у приміщення, ізольоване від дільниці роботи з порохом.

Правила безпеки під час проведення ремонту артилерійських пострілів

Під час чищення зовнішньої поверхні пострілів унітарного заряджання, снарядів, мін, зарядів у гільзах до пострілів роздільного (відокремленого) гільзового заряджання і засобів займання на спеціальних механічних верстатах **не допускають** нагрівання корпусів виробів понад 40° С. При цьому капсульні втулки в пострілах унітарного заряджання й у зарядах до пострілів роздільного гільзового заряджання мають бути замінені на холості.

У процесі чищення ступінь нагрівання оброблюваних виробів періодично перевіряють легкоплавкими олівцями чи на дотик рукою.

Чищення підричників на механічних верстатах дротовими щітками **забороняється**.

Забороняється чистити на механічних верстатах:

- снаряди і постріли, остаточно споряджені головними підрижниками;
- бронебійно-трасуючі кумулятивні й підкаліберні бронебійно-трасуючі снаряди зі вставленими в них трасерами.

Дозволяється чистити кумулятивні снаряди і міни на механічних верстатах з обертанням оброблюваного виробу до 1,5 об/хв. При цьому має бути вимкнене биття підтримувальних роликів і патрона (втулки) верстата.

Снаряди з донними підрижниками дозволяється чистити на механічних верстатах зі швидкістю обертання оброблюваних виробів, що не перевищує 10 об/хв. Робоче місце допускається не розміщувати в кабіні.

Різьблення вічка снарядів і мін виправляють спеціальними мітчиками, при цьому обов'язково закривають зріз вибухової речовини повстяним (гумовим, шкіряним чи з кольорових металів) кружечком. Метчикування допускається робити на механічному верстаті. Робоче місце допускається не розміщувати в кабіні.

Метчикування вічка кумулятивних снарядів і мін **забороняється**.

Вічко кумулятивних мін і снарядів, а також снарядів, споряджених димним порохом, чищенню не піддають, обмежуючись протиранням ганчір'ям, змоченим уайт-спіритом і віджатим.

Розсвердлювання вибухової речовини у снарядах і мінах проводять в кабінах на механічних верстатах латунним свердлом. Робота має бути організована суворо відповідно до *«Руководства по ремонту боеприпасов»*. МО ССРСР. (М., 1986 р.). Працюючий при цьому повинен знаходитися поза кабіною.

Кабіни для розсвердлювання вибухової речовини у снарядах і мінах можуть бути обладнані як у цеху, так і поза цехом, але обов'язково з дотриманням загальних вимог безпечності.

Роботу з ручного підчищення відколів ВР чи при виправленні «росту» тротилу й амотолу, розривних зарядів снарядів і мін дозволяється виконувати на потоці поза кабіною, а підчищення тетрилу – проводити тільки в кабіні.

Виправлення виточки у вибуховій речовині під утримувач підрижника, підчищення відколів вибухової речовини і видалення зламаних холостих втулок і трасерів проводяться інструментами, виготовленими з кольорового металу.

Підтискання детонатора в головній частині реактивних снарядів проводять також інструментом з кольорового металу, а робоче місце при виконанні цієї операції дозволяється в кабіні не розміщати.

Розбирання (розриштування) артилерійських, мінометних, гранатометних пострілів, реактивних снарядів і ПТКРС для подальшого ремонту їх елементів проводять в цехах або на постійних пунктах, забезпечених необхідною кількістю спеціально обладнаних кабін для виконання операцій з підвищеною небезпекою.

Під час розбирання (розриштування) пострілів спочатку має проводитись вигвинчування підричників (дистанційних трубок), потім – вигвинчування (вилучення) засобів запалювання (капсульних втулок, піропатронів). Після цього проводять розпатрунування (розбирання) пострілів, витягують порохові заряди та інші елементи.

Під час розбирання мінометних пострілів після вигвинчування підричників з вічка мін проводиться вилучення запалювальних (основних) зарядів із трубки стабілізатора мін.

Перед вигвинчуванням підричників (дистанційних трубок) із усіх видів пострілів (снарядів, мін) перевіряється їх безпечність шляхом зовнішнього огляду.

Небезпечними у поводженні вважаються постріли (снаряди, міни) за наявності таких *дефектів*:

- зі слідами ударів і закопченості на корпусах снарядів, мін чи корпусах підричників;

- зі зведеними підричниками (якщо це можна визначити за зовнішніми ознаками);

- з підричниками, в яких прорвані чи пом'яті мембрани;

- з підричниками і дистанційними трубками, не встановленими на похідне кріплення (якщо воно є);

- зі слідами ударів бойка по капсулю основного (запального) заряду в мінометних пострілах.

Небезпечні в поводженні постріли (снаряди, міни) видаляються з цеху для подальшого знищення.

Вигвинчування підричників, запальних стаканів, угвинчуваних дон з і снарядів (мін) і трасерних гайок (трасерів), що не піддаються згвинчуванню (вигвинчуванню) з донних підричників на потоці, проводяться поза цехом (на постійних пунктах) у спеціально обладнаних кабінах за допомогою штурвала, що має ланцюгову чи зубчасту передачу на вал ключа.

Робітник, що виконує цю операцію, повинен бути надійно захищений від можливого вибуху.

Пристрої для вигвинчування зазначених елементів дозволяється обладнувати механічними приводами. При механічному приводі швидкість обертання ключа не повинна перевищувати 2,5 об/хв., і у процесі вигвинчування мають бути цілковито виключені удари по елементах, що вигвинчуються.

При виконанні операції вигвинчування переміщення ключа в напрямку осі снаряда (міни) має обмежуватися довжиною угвинченої в снаряд (міну) частини підричника (запального стакана чи угвинчуваного дна). Конструкція пристроїв для вигвинчування підричників повинна виключати захоплення підричників при вигвинчуванні за кранові отвори.

Робоче місце має бути обладнане запобіжною сіткою, що виключає падіння вигвинчених елементів на підлогу.

Керування процесом вигвинчування повинно здійснюватися з укриття.

Вигвинчування підричників зі снарядів калібру до 57 мм включно, а також з 76, 85 і 100-мм бронебійних снарядів допускається проводити в цехах на потоці у бронекоробках.

Вигвинчування усіх видів підричників, що мають механічні ушкодження, а також підричників, у відношенні безпеки яких виникає сумнів, проводять тільки у спеціальних кабінах, розташованих поза цехом.

Снаряди і міни з підрижниками, що не піддаються вигвинчуванню, підлягають знищенню встановленим порядком.

Вигвинчування капсульних втулок із пострілів унітарного заряджання і зарядів до пострілів роздільного гільзового заряджання, а також споряджених піросвічок з реактивних снарядів допускається проводити в загальному потоці розриштування (розбирання) пострілів і зарядів механічним ключем.

При цьому капсульні втулки, які важко піддаються вигвинчуванню, а також капсульні втулки, що дали осічки (з наявністю сліду бойка ударника), необхідно вигвинчувати поза потоком у кабіні після розпатрунування пострілів і вилучення з гільз порохових зарядів.

Під час розбирання (розриштування) пострілів із запальними трубками ЗТН випресування останніх проводиться після розпатрунування пострілів, вилучення порохових зарядів і перевірки гільз на відсутність пороху.

З неспоряджених гільз вигвинчування бойових капсульних втулок дозволяється проводити на спеціальних механічних верстатах, застосовуваних для вигвинчування стріляних капсульних втулок, із вживанням заходів запобігання опікам у випадках запалення капсульних втулок.

Вигвинчування підричників і вигвинчування капсульних втулок із пострілів унітарного заряджання дозволяється робити одночасно на спеціальному механічному верстаті, встановленому в кабіні, причому керування процесом має здійснюватися з укриття.

Під час вигвинчування підричників чи капсульних втулок **забороняється** робити ривки й удари по виробках чи ключу.

Розпатрунування пострілів унітарного заряджання здійснюється на спеціальних механічних чи ручних верстатах.

Забороняється розпатрунувати постріли унітарного заряджання шляхом перелому їх у місці з'єднання снаряда з гільзою.

Розпатрунування пострілів з капсульними втулками, що не піддаються вигвинчуванню, а також з капсульними втулками, що дали осічки, дозволяється проводити у приміщенні цеху в кабіні.

Розпатрунування пострілів з підрижниками, що не піддаються вигвинчуванню, робити на механічних чи ручних верстатах поза цехами у спеціальних кабінах. Керувати верстатами у всіх випадках необхідно з укриття.

Унітарні постріли, що мають запресовану у вічко гільзи запальну трубку, розпатрунувати на верстаті з попередньо надітою скобою на фланець гільзи.

Під час розбирання зарядів до пострілів роздільного гільзового заряджання посилені кришки витягують за тасьму; при цьому гільзи мають бути

надійно закріплені. Дозволяється застосовувати для вилучення посиленних кришок важільні пристрої, верстати з механічним чи ручним приводом, а також стиснене повітря з тиском не більше 3 атм, яке повинно вводитися усередину гільзи через вічко під капсульну втулку.

Для проведення робіт із боєприпасами з підвищеною небезпекою мають бути побудовані kabіни, внутрішні розміри яких мають бути не менше 2х3,5 м, а висота стін kabін – не менше 2 м. Стіни kabін виготовляють з надійно скріплених між собою броньованих листів, укріплених у бетонному фундаменті. При цьому товщина броньових листів повинна бути:

- у kabінах для роботи зі снарядами калібрів 37–57 мм – не менше 15 мм;

- у kabінах для роботи зі снарядами (мінами) калібрів 76–100 мм – не менше 20 мм;

- у kabінах для роботи зі снарядами (мінами) калібрів 107–160 мм – не менше 30 мм;

- у kabінах для роботи зі снарядами (мінами) калібру 203 мм і більше – у межах 50–75 мм.

Kabіни можуть бути побудовані й із залізобетону, у цих випадках товщина залізобетону стін *має бути*:

- для роботи зі снарядами калібрів 37–57 мм – не менше 20 см;

- для роботи зі снарядами (мінами) калібрів 76–115 мм – не менше 30 см;

- для роботи зі снарядами (мінами) калібрів 120–160 мм – не менше 50 см;

- для роботи зі снарядами (мінами) калібрів 203 мм і більше – у межах 75–100 см.

Вхід (вихід) до kabін має бути обгороджений екранувальною стінкою, яка знаходиться на відстані не менше 0,7 м від входу (виходу).

Прорізи kabін, через які подаються снаряди (постріли), під час проведення робіт необхідно закрити з внутрішнього боку броньовими листами (заслонами).

Для робіт із підвищеною небезпекою, які проводяться поза цехом, дозволяється будувати дерев'яні kabіни (у зруб) із засипанням стін піском. Товщина засипної частини стін цих kabін (за висоти kabін не менше 2,0 м) *приймається такою*:

- для 37–100-мм калібру – 75 см;

- для 107–125-мм калібру – 150 см;

- для 152–203-мм калібру – 200 см;

- для калібру більше 203 мм – 250 см (за висоти kabіни не менше 2,5 м).

В усіх випадках kabіни повинні забезпечувати надійний захист працюючого у випадку вибуху снаряда.

12.2 Правила безпеки під час проведення регламентних робіт з ракетами та ПТКРС. Місця проведення регламентних робіт з ракетами та ПТКРС. Допуск осіб до проведення регламентних робіт

До проведення регламентних робіт, допускаються особи, які пройшли навчання, медичний огляд, вступний інструктаж з охорони праці, інструктаж на робочому місці та інструктаж з питань пожежної безпеки.

До робіт з підвищеною небезпекою не можуть залучатись особи, молодше 18 років.

При перевірках ракет, під час проведення регламентних і ремонтних робіт необхідно суворо дотримуватись правил безпеки, викладених в інструкціях з експлуатації на кожний тип ракети.

Перед початком роботи з ракетами необхідно перевірити справність вантажно-розвантажувальних пристроїв (приладів, механізмів).

Робоче місце має бути укомплектовано необхідним приладдям, інструментом та витратними матеріалами.

Забороняється:

- стикувати й відстикувати електророз'єми при ввімкненому електроживленні;
- стояти проти соплового блока ракети;
- розташовувати ракети і відсіки ракет ближче одного метра від електричних щитів і проводів, що знаходяться під напругою;
- проводити роботи з перевірки параметрів бортової апаратури, установки (зняття) і пристикування (відстикування) піротехніки, заряджання балона повітрям, консервації й розконсервації, відновлення пило-, водозахисту і лакофарбового покриття ракети без її попереднього заземлення.

Під час проведення робіт з протитанковими керованими ракетами, крім того, **забороняється:**

- при вилученні ракет (снарядів) із штатного закупування братися за кінці крил, стабілізатори, трасер і гумовий кожух розетки бортового роз'єму;
- встановлювати ПТКРС на підставки, не передбачені технічною документацією.

Перевірка бортової апаратури ракети здійснюється через контрольноперевірочне устаткування тільки після пристикування до ракети штатних кабелів заземленої контрольної-вимірювальної станції чи арсенального комплекту устаткування. В інших випадках заземлення ракети проводиться через задній бугель, спочатку позбувшись змащення.

Регламентні роботи з ПТКРС повинні проводитися в цехах, на постійних чи тимчасових пунктах, обладнаних необхідною апаратурою, приладами й інструментом і віддалених від найближчих будівель, споруд і сховищ із боєприпасами на відстань не менше 40 м.

До проведення регламентних робіт допускаються особи, що вивчили будову ПТКРС, технологічний процес виконання цих робіт, указання правил

безпеки, викладені в «*Правилах техніки безпеки при храненні, сборке и ремонте боеприпасов на артиллерийских арсеналах, базах и складах*». МО ССРСР. – М., 1975 р. (далі – Правила) і в технічній документації на виробі і контрольноперевірочну апаратуру.

Для проведення робіт з боеприпасами у відділах зберігання повинні бути організовані постійні чи тимчасові пункти ведення робіт, обладнання й утримання яких має відповідати вимогам правил безпеки.

Заходи безпеки при поводженні з піротехнічними засобами

Перед початком роботи з піротехнікою, при відновленні пило-, водозахисту, лакофарбового покриття, перед кожним дотиком до піротехнічних засобів, а також до електричних проводів і роз'ємів, що йдуть до них, робітник повинен зняти із себе можливий заряд статичної електрики, доторкнувшись руками до оголеного місця заземлення або заземленої ракети, безпосередньо на робочому місці.

Піропатрони, що впали на землю, вважаються несправними і у ракету не ставляться.

Заходи безпеки при роботі з повітрям високого тиску

При роботі з повітрям високого тиску слід керуватися вимогами чинних *Правил побудови і безпечної експлуатації посудин, що працюють під тиском*.

Заряджання і дозаряджання балонів має здійснюватися у спеціальному приміщенні, на відкритих майданчиках або в наметах польового типу із забезпеченням необхідних заходів безпеки. Під час заряджання (дозаряджання) балона повітрям обслуговуючий персонал не повинен знаходитись поблизу ракети. Дозволяється підходити до зарядженого повітрям балона для подальшої роботи тільки після п'ятихвилинної витримки під тиском заправлення.

Необхідно суворо стежити, щоб усередину шлангів та інших елементів пневмосистеми не потрапляла волога, олива, пісок, стружка й інші сторонні предмети.

У процесі заряджання балона **забороняється**:

- змінювати положення ракети;
- затягувати гайки і штуцери, поправляти ущільнення, а також виконувати інші роботи, які пов'язані з порушенням з'єднань окремих елементів пневмомережі;
- залишати пневмошланги під тиском після того, як роботу із заряджання чи дозаряджання закінчено;
- швидко і різко відкривати кран повітряної магістралі (збільшення тиску має бути плавним, не перевищувати 2,5 МПа на хвилину);
- після закінчення заряджання (дозаряджання) знімати зарядний пристрій з пускового пристрою балона до стравлення повітря із пневмошланга;
- затягувати чи послаблювати затягування голки пускового пристрою балона без установленого зарядного пристрою;
- заряджати (дозаряджати) балон пневмоенергоблока при несправній пневмомережі ракети, несправних пневмошлангах і зарядному пристрої;

- допускати скручування пневмошлангів чи наявність перегинів із діаметром петлі менше 100 мм;
- стравлювати повітря з балона шляхом ослаблення затягування голки без застосування зарядного пристрою, а також використовувати подовжувачі рукояток ключів для затягування нарізних з'єднань пневмошлангів.

Поводження з ракетами, що потрапили в аварію

У випадку порушення вимог заходів безпеки під час експлуатації ракет і в бойовій обстановці можуть виникнути аварійні ситуації, при яких можливі uszkodження ракет.

При виникненні пожежі робітники повинні негайно повідомити пожежну охорону, керівника робіт та командира військової частини.

Рішення щодо ліквідації аварійної ситуації (гасіння пожежі, евакуації ракет з небезпечної зони) приймає командир військової частини. Розслідування аварійних випадків uszkodження ракет у процесі їх експлуатації, а також евакуації uszkodжених ракет виконується в установленому порядку.

Пожежу, що виникла, ліквідують вогнегасниками та іншими засобами пожежогасіння.

Заборонено заливати водою електрообладнання і кабелі, що загорілися, до вимкнення живлення, а також паливо та мастила, що загорілися.

Пожежу на ракеті, що знаходиться на пусковій установці, ліквідують вогнегасниками або іншими засобами пожежогасіння, що є під рукою. У випадку проникання полум'я всередину двигуна ракети і займання заряду палива особовий склад розрахунку повинен негайно залишити пускову установку та евакуювати потерпілих від міста аварії на безпечну відстань.

Аварійні ракети, що не підлягають відновленню, списуються з бойового запасу і знищуються в установленому порядку.

В разі крайньої необхідності (за особливих обставин) може здійснюватися знищення ракет і відсіків методом їх підриву.

Знищення ракет і відсіків методом підриву виконується спеціально навченими розрахунками, призначеними наказом начальника бази.

13 ЗАГАЛЬНІ ПРАВИЛА БЕЗПЕКИ ПІД ЧАС РОЗРЯДЖЕННЯ І ЗНИЩЕННЯ БОЄПРИПАСІВ ТА ЇХ ЕЛЕМЕНТІВ

13.1 Загальні правила безпеки під час розрядження і знищення боєприпасів та їх елементів. Правила безпеки під час спалювання артилерійських, мінометних і реактивних порохових зарядів та ВР без металевих оболонок

Загальні правила безпеки під час знищення боєприпасів та їх елементів

Роботи зі знищення артилерійських, мінометних, реактивних порохових зарядів та ВР без металевих оболонок виконуються відповідно до вимог «*Инструкции по разрядке и уничтожению боеприпасов на арсеналах, базах и окружных складах*». МО ССРСР. (М, 1986 р.).

До виконання робіт зі знищення боєприпасів та їх елементів допускаються керівники і робочі, навчені і атестовані встановленим порядком.

Розриштування *** (розбирання на елементи) і розрядження (видалення вибухових, запалювальних, димоутворюючих або піротехнічних речовин) боєприпасів*, безпечних у службовому обігу і при транспортуванні, проводяться тільки на базах** відповідно до затвердженої виробничої програми.

Примітка. Тут і надалі розуміється:

– * під боєприпасами – артилерійські постріли унітарного, роздільногільзового і картузового заряджання; мінометні постріли; постріли до безвідкатних знарядь; гранатометні постріли; зібрані і споряджені реактивні снаряди і ПТКРС; головні частини реактивних снарядів;

– ** під базами – також арсенали й окружні склади боєприпасів;

– *** під розриштуванням – розбирання ракет і боєприпасів на елементи.

Розрядження боєприпасів полягає у: видаленні вибухових, освітлювальних, запалювальних, димоутворюючих або піротехнічних речовин.

Знищення небезпечних при зберіганні, транспортуванні і в обігу боєприпасів проводяться у міру їх виявлення за розпорядженням відповідних начальників.

Відповідальність за організацію робіт з розрядження або знищення боєприпасів на базах і забезпечення заходів безпеки покладається безпосередньо на начальників баз і головних інженерів (заступників начальників баз по технічній частині).

Розриштуванню й розряджанню підлягають ракети і боєприпаси:

– непридатні для бойового використання через неможливість чи нецільність відновлення їх на базах чи на заводах промисловості;

– такі, що підлягають переспорядженню на заводах промисловості чи базах;

– призначені для виготовлення навчальних ракет і боєприпасів;

– призначені до розриштування і розрядження відповідно до переліків заборонених ракет і боєприпасів чи затверджених актів технічного стану.

До ракет і боєприпасів, небезпечних при зберіганні, службовому поводженні і при транспортуванні, які слід знищувати в міру їх виявлення, відносяться:

– стріляні снаряди, міни, гранати гранатометних пострілів, головні (бойові) частини до реактивних снарядів і ПТКРС в остаточному спорядженні, що не розірвалися;

– ракети і боєприпаси в остаточному спорядженні, що зазнали дії вибуху, вогню під час пожежі або були в аваріях під час перевезень повітряним, залізничним, водним чи автомобільним транспортом;

– ракети і боєприпаси в остаточному спорядженні з небезпечними в поводженні підіривниками;

– підіривники, що мають механічні ушкодження (тріщини, вм'ятини, забоїни тощо), зі знятими герметизувальними ковпаками, пом'ятими ковпачками, ушкодженими чи зірваними мембранами й ударними стрижнями, що забиті, пом'яті або виступають, підіривники, не встановлені на ПК (похідне кріплення) за наявності такої установки;

– підіривники, що надійшли розсипом, у позаштатному закупорюванні;

– тверді палива, порохи і заряди з них, що втратили хімічну стійкість (за висновками центральних лабораторій МО України);

– ручні гранати зі вставленими в них запалами, що при метанні відмовили в дії;

– детонатори, запальні трубки і підіривні шашки зі вставленими в них капсулами-детонаторами, що не спрацювали;

– усі ракети і боєприпаси відповідно до Переліку боєприпасів артилерії і ПТКРС, застосування яких заборонено чи обмежено.

Ракети і боєприпаси розряджають такими методами:

– снаряди, міни, головні частини реактивних снарядів і ручні гранати – шляхом випалювання, виплавляння чи вилуговування вибухової речовини (ВР);

– шрапнелі – шляхом відстрілу електричним способом чи вилуговуванням вибивного заряду з подальшим вилученням убійних елементів;

– артилерійські підіривники, безпечні у службовому поводженні і під час транспортування, – шляхом розбирання з подальшим випалюванням вибухонебезпечних елементів у бронепечах;

– основні (запалювальні) заряди мінометних пострілів, засоби запалювання і піротехнічні засоби – шляхом випалювання спорядження у бронепечах, спеціальних чавунних котлах;

– патрони до стрілецької зброї – шляхом розриштування на механічних верстатах з відстрілом капсулів і подальшим спалюванням пороху, виплавленням свинцю з куль і відокремленням оболонок куль від сталевих осердь чи шляхом випалювання у спеціальних печах.

Знищення боєприпасів здійснюється підіривом чи спалюванням.

Знищенню підлягають боєприпаси та їх елементи, небезпечні у службовому поводженні і під час транспортування, а також боєприпаси та їх елементи, розрядження яких є небезпечним, економічно недоцільним чи технічно неможливим.

Підривом знищуються снаряди, міни, головні частини реактивних снарядів, гранати гранатометних пострілів, ручні гранати і підричники.

Спалюванням знищуються порохи, піротехнічні засоби і ВР без металевих оболонок.

Забороняється закопувати непридатні та небезпечні в поводженні боєприпаси в землю, топити їх у водоймищах чи знищувати якими-небудь іншими способами, не передбаченими *«Інструкцією по разрядке и уничтожению боеприпасов на арсеналах, базах и окружных складах»*. МО ССРСР. (М, 1986 р.).

Масові роботи з розрядження та знищення боєприпасів різних видів проводяться тільки на спеціалізованих розрядних базах.

На всіх інших базах, що мають обладнані підривні поля чи підривні майданчики, допускається проводити такі роботи:

- розриштування на елементи артилерійських, мінометних пострілів, реактивних і підкаліберних снарядів, ПТКРС, призначених для передачі в народне господарство у виді металобрухту;
- випалювання ВР зі снарядів, мін і головних частин реактивних снарядів;
- випалювання спорядження основних (запалювальних) зарядів мінометних пострілів, піротехнічних засобів і засобів запалювання;
- підривання окремих небезпечних у поводженні і під час транспортування боєприпасів;
- спалювання непридатних порохів, зарядів і ВР.

Інші роботи з розрядження і знищення боєприпасів мають проводитися тільки з дозволу вищих органів управління МО України.

На підривних полях при складах ОК допускається *проводити*:

- підрив окремих небезпечних у поводженні і під час транспортування боєприпасів;
- спалювання непридатних порохів, основних (запалювальних) зарядів мінометних пострілів, сигнально-освітлювальних патронів і вибухпакетів.

Безпечні при зберіганні, у поводженні й під час транспортування боєприпаси, що знаходяться у військах і підлягають розрядженню або знищенню, зосереджуються на одному зі складів ОК і після підготовки й перевірки на безпечність транспортування відправляються на бази, призначені МО України для виконання робіт з реалізації боєприпасів.

Примітка. *Підричники знищуються підривом у виняткових випадках, коли їх неможливо знищити спалюванням у бронепечах.

**Надалі під підривними полями розуміються також і підривні майданчики.

У військах роботи проводяться тільки одиночні підриви боєприпасів, небезпечних у поводженні й під час транспортування.

При розряджанні та знищенні боєприпасів слід *керуватися*:

– «Правилами техніки безпеки при храненні, сборке и ремонте боеприпасов на артиллерийских арсеналах, базах и складах». МО СССР. (М., 1975 р.);

– «Руководством по подрывным работам» МО СССР. (М., 1969 р.);

– нормативними документами з питань розряджання і знищення боєприпасів;

– комплектом документів на технологічний процес та інструкціями, затвердженими начальником бази, на проведення робіт з розряджання і знищення боєприпасів;

– конструкторською документацією на боєприпаси.

Доки не відпрацьовано комплект документів на технологічний процес на нові для певної бази роботи, а також при виконанні епізодичних робіт загальною тривалістю менше трьох місяців слід складати технологічні схеми та інструкції, що регламентують порядок і правила виконання робіт з розряджання і знищення боєприпасів.

Інструкції й технологічні схеми мають затверджуватися начальником бази і мають силу тимчасового технологічного процесу.

Без попередньо відпрацьованої і затвердженої начальником бази технічної документації приступати до робіт розряджання і знищення боєприпасів **забороняється**.

Артилерійські й мінометні постріли, реактивні снаряди перед їх розряджанням мають бути приведені до неостаточного спорядження і розбирання на елементи.

Знищувати унітарні артилерійські постріли, готові міни і реактивні снаряди підривом **забороняється**.

Виняток складають ті постріли унітарного заряджання, гранатометні постріли, снаряди, міни та реактивні снаряди, підричники яких небезпечні в поводженні і не дозволяють привести їх до неостаточного спорядження й розібрати на елементи.

Підрив унітарних пострілів і реактивних снарядів проводиться у бронеях або ямах і траншеях із перекриттями з бронелістів, залізобетонних плит, рейок або колод діаметром 18–20 см.

Роботи з розряджання і знищення боєприпасів відносяться до категорії робіт з підвищеною небезпекою і вимагають постійної уваги й контролю з боку командування і всіх офіцерів бази, відповідальних за організацію та проведення цих робіт.

Виробництво нових для певної бази робіт дозволяється починати тільки після особистої перевірки організації цих робіт начальником бази головним інженером (заступником начальника бази по технічній частині).

Інспектори* (інженери) з техніки безпеки зобов'язані постійно контролювати дотримання технології і правильність організації робіт з розряджання і знищення боєприпасів, а також стежити за утриманням підривних полів в безпечному стані. Роботи, організація яких не відповідає вимогам техніки безпеки, негайно припиняються і про це докладається начальникові бази.

Примітка: * Надалі під головним інженером розуміється також заступник начальника бази з технічної частини; під інспектором – інженер з техніки безпеки.

Роботи з розряджання і знищення боєприпасів виконуються під керівництвом досвідченого офіцера чи досвідченого майстра, допущеного до їх виконання наказом по базі. Керівник робіт **зобов'язаний**:

- одержати від безпосереднього начальника вказівки з виконання завдання, оцінити технічний стан боєприпасів і ступінь їх небезпечності;
- вивчити всю технічну документацію і керівні документи щодо роботи, яка проводиться;
- знати будову і дію боєприпасів, що підлягають розриштуванню, розряджання і знищенню, а також технологію виконання цих робіт;
- вміти кваліфіковано виконувати кожну операцію;
- провести інструктаж робітників щодо прийомів і правил виконання робіт (що саме належить їм робити) і щодо запобіжних заходів, яких повинен вжити кожен працівник;
- перевірити, як засвоїли робітники свої обов'язки і правила безпеки, встановлені для операцій з підвищеною небезпекою;
- особисто перевірити справність устаткування, пристроїв, інструменту й огорожувальних пристроїв, захисних пристроїв і спецодягу;
- перевірити наявність і справність засобів пожежогасіння і розподілити обов'язки між робітниками відповідно до пожежного розрахунку;
- безвідлучно знаходитися на місці робіт і не послабляти нагляд за працівниками; в разі, якщо керівникові необхідно залишити місце роботи, слід доповісти старшому начальнику і залишити заступника;
- вести облік боєприпасів і підіривних засобів;
- після закінчення робіт слід перевірити якість прибирання підіривного поля, робочих місць, устаткування і пристроїв, підписати наряд і здати пункт робіт представнику пожежної охорони під підпис у журналі контролю проти-пожежного стану.

Начальником підіривного поля призначається наказом по базі один з найбільш досвідчених офіцерів, який добре знає роботи з розряджання і знищення боєприпасів.

Начальник підіривного поля звільняється на час проведення робіт від виконання інших обов'язків.

Начальник підіривного поля *відповідає*:

- за підготовку підіривного поля до чергових робіт;
- за організацію робіт на підіривному полі відповідно до чинної інструкції й затвердженої начальником бази технічної документації;
- за правильну експлуатацію підіривного поля й утримання його в безпечному стані;
- за справність і правильну експлуатацію устаткування підіривного поля (бронепечей, кабін, бліндажів, огороження й ін.).

На роботи зі знищення боєприпасів підіривом і на операції з підвищеною небезпекою (розряджання боєприпасів) допускаються найбільш досвід-

чені робітники, що вивчили безпечні методи виконання робіт, склали заліки зі спеціального техмінімуму, затвердженого начальником бази, і мають *посвідчення на право проведення таких робіт*. Список цих робітників має бути затверджений наказом по базі.

Перевірка знання працівниками вимог безпеки при проведенні робіт з підвищеною небезпекою повинна здійснюватися відповідно до «Правил техніки безпеки при храненні, сборке и ремонте боеприпасов на артиллерийских арсеналах, базах и складах». МО ССРСР. (М., 1975 р.).

Перед призначенням на роботи з розряджання і знищення боеприпасів головний інженер та інспектор із заходів безпеки повинні перевірити знання офіцерами і всіма робітниками:

- будови боеприпасів, що підлягають розряджання чи знищенню;
- правил експлуатації устаткування, інструменту і пристроїв;
- правил безпеки і запобіжних заходів під час виконання робіт і поводження із засобами і приладдям для підриву.

Роботи з розряджання та знищення боеприпасів повинні виконуватися за нарядом (форма 200).

Наряди на оплату робіт з розряджання і знищення боеприпасів повинні оплачуватися тільки погодинно. Перелік таких робіт (операцій, виробництв і дільниць) устанавлюється нормативними документами МО України.

Щодня після розподілу робітників по операціях перед початком роботи зі знищення чи розряджання боеприпасів керівник робіт повинен проводити інструктаж робітників щодо порядку виконання подальших робіт і про заходи безпеки. Кожен робітник повинен твердо знати, що йому потрібно робити та в якій послідовності.

Під час інструктажу керівник повинен указати кожному робітнику місце укриття, шлях і порядок проходження в укриття і повідомити умовні сигнали оповіщення.

Про отримання інструктажу робітники повинні розписатися в *журналі інструктажу із заходів безпеки*.

Організація робіт з розряджання і знищення боеприпасів має забезпечувати безпеку працівників та місцевого населення.

Максимальна дальність розльоту осколків і видалення оточення від місця підриву одиночних боеприпасів приведені в таблиці 13.1.

Таблиця 13.1 – Максимальна дальність розльоту осколків і безпечна відстань, на якій виставляється оточення, залежно від калібру боеприпасів, що підриваються

Калібр боеприпасу, мм	Максимальна дальність розльоту осколків, м	Видалення оточення від місця підриву, м
37–76	500	1000
76–105	700	1200
106–150	1000	1500

150–200	1200	1700
Більше 200	1500	2000

За годину до початку роботи на підривному полі необхідно піднімати червоний прапор, який сигналізує про проведення небезпечних робіт і його має бути добре видно з доріг і стежин, що ведуть до поля.

Час початку і закінчення робіт на підривному полі й умовні сигнали оповіщення, що подають перед початком робіт, повідомляються навколишньому населенню через місцеві органи влади.

У дні виконання підривних робіт на всіх дорогах і постійних стежках, що ведуть до підривного поля, виставляється оточення (крім спеціалізованих розряджальних баз).

Знищення спалюванням непридатних порохів і вибухових речовин

Непридатні нітроцелюлозні й димні порохи, мінометні додаткові порохові заряди, ВР без оболонок знищуються тільки спалюванням.

Майданчики для спалювання порохів (ВР) повинні бути розташовані на відкритих місцях підривних полів і обладнані згідно «*Інструкції по разрядке и уничтожению боеприпасов на арсеналах, базах и окружных складах*». МО ССРСР. (М, 1986 р.).

Майданчик, призначений для спалювання великих кількостей пороху, має бути віддалений від:

- лісу – не менше ніж на 300 м;
- житлових споруд – не менше ніж на 1,5 км;
- пунктів робіт – не менше ніж на 1 км;
- порожньої тари – не менше ніж на 80 м.

Порохи від реактивних снарядів мають спалюватися в ямах розміром 5х3 м і глибиною не менше 2 м.

Розвантажений транспорт зупиняють не ближче, ніж за 90 м від майданчика.

Спалювання великих закладань порохів проводяться в осінньо-весняний період; навесні – до сходження сніжного покриву.

Організація вантажно-розвантажувальних робіт при закладанні порохів (ВР) на майданчик (установка устаткування, транспорту) має передбачати можливість термінової евакуації особового складу (техніка) на випадок несподіваного загоряння.

Запалювання пороху (ВР) на майданчику спалювання проводиться електричним способом за допомогою доріжки з нітроцелюлозного (нітрогліцеринового або піроксилінового) пороху електрозапальника і підривної машинки.

При неможливості провести запалювання нітроцелюлозного пороху електричним способом (відсутні електрозапальники, підривна машинка) порохову доріжку з нітрогліцеринового або піроксилінового пороху слід прокладати завдовжки не менше 40 м. В кінці доріжки укладається і закріплюється запалювальний (тліючий) гніт. Довжина гніту повинна бути не менше 5 см.

У всіх випадках запалювання порохової доріжки проводяться тільки з підвітряного боку.

Проводити спалювання порохів (ВР) при вітрі швидкістю більше 10 м/с **забороняється**.

Через 20 хв. після згорання пороху (ВР) майданчик спалювання слід полити водою, оглянути і зібрати для повторного спалювання незгорілі зерна пороху (ВР).

Спалювання чергового закладання пороху (ВР), як правило, проводяться на іншому (запасному) майданчику.

Повторне спалювання (ВР) проводяться лише після ретельного огляду майданчика спалювання на відсутність тліючих частинок і не раніше, ніж через 2 год. з моменту поливання майданчика водою.

Перед запалюванням і в період горіння пороху всі люди повинні знаходитися в укритті, розташованому на відстані не менше 200 м від майданчика спалювання.

Вироби з димного пороху в металевих оболонках (КВ, ЗТП, ПП, сповільнювачі та ін.) випалюються у бронепечах або бункерах. Окремі запальники і інші вироби з димного пороху у тканинних і паперових оболонках спалюються на відкритих майданчиках з дотриманням вимог, правил безпеки.

Забороняється засипати димний порох на майданчик, що не просох після поливання.

Забороняється одночасно спалювати різні марки пороху.

Для розпалювання багаття можна використовувати непридатний папір, промаслене ганчір'я, деревні стружки і тріску. Застосовувати для розпалювання багать порох **забороняється**.

Не допускається накопичення порожньої тари на пункті, прибирання її проводити щодня.

Розбиранню і знищенню мають піддаватися заряди в гільзах з корпусом, що згорає, що відносяться до третьої категорії.

Роботи з розбирання і знищення цих виробів проводяться тільки на підричних полях або майданчиках.

До місця проведення робіт вироби подаються у штатному закупорюванні в кількості, що не перевищує норми одночасного спалювання до: Д-68 – 165 од. виробів; Д-25ТС – 155 од. виробів; М-62Т2 – 100 од. виробів; Д-81 – 155 од. виробів.

Збірки з виробами за своєю приналежністю розносити по майданчиках спалювання елементів.

При розбиранні підкаліберних снарядів індексів ЗВБМ1, ЗВБМ3, ЗВБМ5, ЗВБМ6, ЗВБМ8, ЗВБМ9, окрім операцій з розбирання основного заряду, необхідно виконати наступні *операції*:

– циліндр верхньої частини заряду, що згорає, латунним ножом відокремити від снаряда. Місце завдання ударів – 50–70 мм від обтюруючого поясочка;

– зняти циліндр, що згорає, із заряду і укласти його у збірку;

– розрізати нитки, звільнити снаряд від заряду, заряд укласти у збірку і подати до місця спалювання;

– снаряд подати на технологічний стіл і очистити від залишків циліндра, що згорає;

– очищені снаряди укласти у штатне закупурювання.

Знищення пороху, одержаного при розбиранні зарядів у гільзах з корпусом, що згорає, здійснюється відповідно до вимог знищення і спалювання непридатних порохів і ВР згідно «*Инструкции по разрядке и уничтожению боеприпасов на арсеналах, базах и окружных складах*». МО ССРСР. (М, 1986 р.).

13.2 Правила безпеки при випалюванні основних (запальних) зарядів мінометних пострілів, сигнальних і освітлювальних патронів, засобів займання (КВ), трасерів і боєприпасів до стрілецької зброї

Випалювання основних (запальних) зарядів мінометних пострілів, сигнальних і освітлювальних патронів, засобів займання (КВ), трасерів і боєприпасів до стрілецької зброї проводяться у бронепечах і спеціальних чавунних казанах або бункерах.

Для цієї мети можуть бути застосовані печі, призначені для випалювання боєприпасів до стрілецької зброї. Дно казанів цих печей необхідно замінити колосниками.

Робота з випалювання боєприпасів у бронепечах проводяться відповідно до технічних описів та інструкцій з експлуатації бронепечей і спеціальних чавунних казанів.

Елементи боєприпасів і деталі трубок та підривників, що містять детонатори або капсулі-детонатори, дозволяється випалювати тільки у бронепечах.

За відсутності бронепечей і спеціальних казанів випалювання основних мінометних зарядів, освітлювальних і сигнальних патронів дозволяється проводити в металевих бункерах об'ємом, не меншим 1 м^3 , або у пристосованих залізних бочках.

Металевий бункер або бочка повинні мати надійні кришки із завантажувальним отвором і відбивачем, а також днище з вивантажувальним вікном. Випалювання трасерів із суцільних броневійно-трасуючих снарядів дозволяється здійснювати на підривних полях в багаттях або шляхом наколювання трасерного складу розжареною лозиною завдовжки не менше 1,5 м у спеціально обладнаних бронекоробках (бронекоробках).

Роботи з випалювання боєприпасів та їх елементів у бронепечах, казанах або бункерах проводяться в наступному порядку:

– перевіряються боєприпаси або їх елементи, що підлягають випалюванню, і вилучаються з них ті, спалювання яких в печі*, чавунних казанах або бункерах не проводиться;

– завантажуються в піч горючі матеріали;

– завантажуються в піч боєприпаси або їх елементи;

– запалюються в печі горючі матеріали;

– після випалювання слід розвантажити бронепіч, казан або бункер;

– металобрухт очищається від золи, його розсортовують за виглядом і перевіряють на безпеку і повноту згорання порошу.

Примітка. *Тут і надалі під піччю розуміється також бронепіч, чавунний казан або бункер.

Перед завантаженням у піч горючих матеріалів керівник робіт повинен ретельно перевірити справність печі і переконатися в тому, що в частині ґрубки і на колосникових ґратах немає тліючих залишків від попереднього спалювання, після чого дозволяється провести завантаження.

Горючі матеріали-відходи паперу, промаслене ганчир'я, сухі дрова і деревні відходи – укладаються на колосникові ґрати печі.

Для кращого згорання відходи рекомендується змочувати відпрацьованими оливами або перемішувати зі змітанням нітроцелюлозного порошу в кількості не більше 3 кг.

Для зручності завантаження в піч мінометні основні заряди, КВ, трасери, освітлювальні й сигнальні патрони слід зв'язувати в пачки (пакети) масою 1–2 кг.

Боєприпаси укладаються в піч на горючі матеріали обережно, не допускаючи ударів.

Залізати у бронепіч (нагинатися і заглядати в її топку) при завантаженні **забороняється**.

Щоб боєприпаси малих розмірів не провалювалися через колосникові ґрати, необхідно перед завантаженням їх у піч укласти на ґрати залізний лист завтовшки 10–15 мм з отворами діаметром 6 мм через кожні 30 мм.

Запалювання горючих матеріалів у печі здійснюється особисто керівником робіт з бліндажа за допомогою підривної машинки і електрозапальника, закріпленого в мішечку з порохом, або за допомогою вогнепровідного шнура з прив'язаним до нього відрізком запалюючого (тліючого) гніту.

Дозволяється запалювання порошу в печі проводити за допомогою порохової доріжки довжиною не менше 40 м, прокладеною від місця спалювання за напрямком вітру. На кінці доріжки повинен бути закріплений запалюючий (тліючий) гніт завдовжки не менше 5 см.

Перед розпалюванням печі всіх людей з підривного поля його залишити або розміститися в укритті. Виходити з укриття до закінчення горіння в печі **забороняється**.

Черговий робочий здійснює періодично спостереження за процесом горіння в печі з бліндажа через перископ або оглядові щілини. Спостерігати за роботою печі, перебуваючи поза укриттям, **забороняється**.

При безперервному завантаженні печі пакети з боєприпасами на ланцюговий або стрічковий конвеєр мають укладатися з інтервалом 2–5 м.

В цілях розігрівання печі топку слід почати за 1–1,2 ч до початку роботи.

Перед початком безперервного завантаження необхідно подати в казан через завантажувальну трубу декілька елементів, що підлягають випалюванню, і дочекатися порохових хлопків, після чого почати безперервне завантаження. За відсутності хлопків завантаження не починають.

Режим роботи печі повинен забезпечити повне розрядження (вигорання пороху або ВР) всіх завантажених в неї боєприпасів.

Раціональний режим роботи для печей різних конструкцій відпрацьований дослідним шляхом і зафіксованим в технічних описах, комплектах документів на робочі технологічні процеси і в інструкціях.

Розвантаження печі, як правило, проводиться наступного дня, і лише після повного її охолодження. Перед розвантаженням керівник робіт зобов'язаний оглянути піч і майданчик навколо неї на відсутність вибухо-небезпечних елементів.

Всі викинуті з печі елементи боєприпасів та їх незгорілі частини збираються і ретельно перевіряються. Елементи боєприпасів, порох, що містять ВР, піддаються повторному випалюванню.

Після огляду і прибирання майданчика навколо печі робочий під контролем керівника робіт відкриває і закріплює розвантажувальні дверцята печі.

Керівник перевіряє, чи немає в печі невиворітих боєприпасів, і дає дозвіл на розвантаження печі.

Вивантаження металобрухту з печі проводить один із працівників за допомогою спеціальної шуровки довжиною 2–2,5 м.

Робота виконується в рукавицях і в захисних окулярах з небиткого скла.

Металобрухт вивантажується у вагонетку вузької колії, що самоперекидається, на розвантажувальне корито печі або дерев'яні ящики. Маса кожного ящика з металобрухтом не повинна перевищувати 30 кг.

Якщо при попередньому огляді печі керівником робіт буде встановлено, що боєприпаси вигоріли не повністю, то розвантаження печі слід проводити із-за укриття. Укриттям може служити пересувний металевий щит, встановлений перед розвантажувальним люком печі.

Весь металобрухт транспортується на сортувальний майданчик, піддається розсортуванню за виглядом металу і 100 %-му контролю на безпеку і повноту розрядження зовнішнім оглядом.

Виявлені під час проведення контролю боєприпаси й елементи боєприпасів, що містять порох або нерозряджені капсулі, відбраковуються і передаються на повторне випалювання.

Упакований в ящики металобрухт передається на майданчик повторного контролю, для перевірки на безпеку.

Перевірений і неперевірений на безпеку металобрухт чітко розподіляється.

Після вивантаження металобрухту топкову частину печі поливають водою і ретельно вичищають; потім керівник робіт повинен ще раз оглянути піч і переконатися, що вона справна і в ній немає ніяких сторонніх предметів.

Після цього можна готувати піч для чергового завантаження.

Розбирання боєприпасів до стрілецької зброї

Розбирання боєприпасів до стрілецької зброї проводиться двома методами:

– механічним розбиранням на верстатах-автоматах і напівавтоматах типу СРП-70-00;

– випалюванням у спеціально виготовлених для цієї мети печах.

Випалюванню у спеціальних печах піддають: холості пістолетні й малокаліберні патрони, а також гвинтівочні патрони із бронебійними, трасуючими, пристрілювальними-запальними кулями із залізними і латунними гільзами, із запальними фосфорними кулями з латунними гільзами.

Випалювання в печах гвинтівочних патронів з латунними гільзами з легкою і важкою кулями проводиться тільки з дозволу начальника ГРАУ.

Патрони з порохом, що містить у своєму складі ВР, розбирають тільки на механічних верстатах з подальшим випалюванням гільз із порохом на відкритих майданчиках. Одночасно дозволяється випалювати не більше 20000 гільз із порохом.

Пункт проведення робіт з розрядження боєприпасів до стрілецької зброї повинен бути обладнаним на підривному полі або на спеціальному майданчику, розташованому поза технічною територією на відстані не менше 200 м від сховищ, житлових будинків та інших споруд. Площа радіусом 20 м навколо печей: має бути очищена від сміття, сухої трави, листя і чагарнику.

Роботу з випалювання боєприпасів до стрілецької зброї проводять відповідно до технічних описів та інструкцій з експлуатації печей.

Як правило, в цегляній кладці печі для випалювання патронів вмонтовують два чавунні казани. Завантаження казанів проводяться по черзі.

Розпалення печі починають за 1,5–2 год. до початку робіт.

Забороняється проводити розтоплення печі порохами і ВР, а також підкладати дрова в топку або перебувати біля печі під час подачі в неї патронів.

Подача патронів у казан проводиться за допомогою стрічкового конвеєра через завантажувальну трубу.

Під час подачі патронів у казані повинні бути чутні безперервні хлопки. У разі припинення хлопків завантаження негайно припиняється і підсилюється топка печі до появи хлопків.

Режим роботи печі має забезпечувати повне розрядження завантажених у піч боєприпасів і максимальний вихід металобрухту. Раціональний режим для печей різних конструкцій відпрацьовується дослідним шляхом і фіксується в технічних описах, комплектах документів на технологічні процеси та інструкціях.

Розвантаження печі слід починати не раніше, ніж через 20 хв. після повного припинення хлопків.

Перед розвантаженням керівник робіт зобов'язаний оглянути піч і майданчик навколо печі. Виявлені при цьому патрони, гільзи і кулі збираються і ретельно перевіряються. Патрони і гільзи, що містять порох, відкладаються окремо для повторного випалювання.

За командою керівника робіт працівник відкриває і зачіпляє дверці казана.

Роботи з розвантаження печі виконуються в рукавицях і захисних окулярах з небиткого скла.

Особливої обережності дотримуватися при вивантаженні елементів патронів із трасуючими і запальними кулями; так, у процесі вивантаження можуть виникати спалахи складу в окремих кулях.

Транспортування вивантажених з печі гільз і оболонок куль на сортувальний майданчик проводяться у вагонетці по залізничній колії або в металевих ящиках по рольгангам.

Майданчик для сортування металобрухту повинен знаходитися від печі на відстані не менше 50 м. На сортувальному майданчику металобрухт вивантажується і йому дають остигнути. Для прискорення охолодження дозволяється поливати металобрухт водою.

Заздалегідь розсортований металобрухт піддається 100 % контролю на безпеку. Робота проводиться на лабораторних столах із бортами.

Безпечним вважається металобрухт, якщо з гільз повністю вигоріли порох і капсуль-запальник, а з оболонок куль – трасуючий або запальний склад.

Бойові патрони, гільзи з не повністю вигорілим порохом і капсулями, оболонки куль із залишками трасуючого або запального складу повертаються на повторне випалювання.

Поєднання контролю на безпеку з виконанням яких-небудь інших операцій **забороняється**.

Перевіреним на безпеку металобрухт має бути укладений окремо від неперевіреного.

13.3 Заходи безпеки при проведенні випалювання вибухової речовини зі снарядів, мін і головних частин реактивних снарядів на відкритих майданчиках підіривних полів

Випалювання ВР зі снарядів (окрім кумулятивних) малих калібрів (менше 76 мм) проводиться, як правило, у бронепечах. Роботи з випалювання ВР зі снарядів (мін) решти калібрів проводяться на відкритих майданчиках підіривних полів.

Дозволяється випалювати ВР на майданчиках відкритим способом з осколкових снарядів малих калібрів (менше 76 мм).

Вигорання вибухової речовини і подальше охолодження корпусів снарядів, мін і головних частин реактивних снарядів продовжуються декілька годин і можуть супроводжуватися вибухами, тому роботи з випалювання боєприпасів слід починати після закінчення інших робіт і видалення всіх людей з підіривного поля.

Проводити на підіривному полі одночасно з випалюванням боєприпасів які-небудь інші роботи **забороняється**.

Снаряди, міни і головні частини реактивних снарядів, призначені для випалювання, повинні бути заздалегідь перевірені на відсутність у гнізді під

підривник запальних стаканів, детонуючих пристроїв і холостих пробок. Вибухова речовина має бути гола.

Боєприпаси, призначені для випалювання, укладаються на майданчику у два паралельні ряди гніздом один до одного; відстань між рядами – довжина снаряда.

Для того, щоб вибухова речовина у процесі горіння витікала через гніздо, снаряди, міни і головні частини рекомендується укладати гніздом вниз під кутом 10–15 градусів до поверхні майданчика.

Дозволяється також підвішувати боєприпаси на металевій щаблі на висоті 20–30 см від землі гніздом під підривник вниз, або укладати іншим способом, відпрацьованим на практиці і зафіксованим у комплекті документів на технологічний процес. При всіх способах укладання слід дотримуватися основної вимоги: гніздо снаряда, міни або головної частини реактивного снаряда має бути відкрито впродовж всього процесу вигорання вибухової речовини.

Снаряди із самоліквідацією через трасер (якщо він не вигвинчується) випалюються в бронепечах.

В одній закладці має бути така кількість снарядів, мін або головних частин, щоб загальна маса вибухової речовини в них не перевищувала 150 кг, або ж більше за один виріб, якщо маса вибухової речовини в нім перевищує 150 кг.

При підготовці декількох закладань для одночасного випалювання вони мають бути віддалені один від одного не менше ніж на 5 м. Кількість закладань повинна бути не більше десяти, якщо випалювання проводиться на підривному полі, і не більше п'яти, якщо випалювання проводиться на підривному майданчику. В цьому випадку маса вибухової речовини в одній закладці не повинна перевищувати 60 кг.

Для запалювання вибухової речовини при випалюванні боєприпасів застосовують, як правило, нітроцелюлозний порох, який підлягає знищенню. За відсутності таких порохів використовують сухі деревні відходи, дрова або відходи виробництва (промаслене ганчір'я, папір та ін.).

Горючі матеріали укладають з таким розрахунком, щоб при їх горінні снаряди, міни і головні частини реактивних снарядів нагрівалися, головним чином, з боку гнізда під підривник. Нітроцелюлозний порох слід насипати перед гніздом доріжкою шириною 20–30 см і висотою 5 см.

Для надійнішого займання вибухової речовини у гніздо кожного снаряда, міни або головної частини рекомендується насипати 10–15 г зерненого (у зернах) нітроцелюлозного пороху.

У разі, коли на майданчику випалювання підготовлено декілька закладок, прокладають загальну порохову доріжку з відведеннями до кожної закладки.

Довжина порохової доріжки від місця запалення до найближчої закладки в цьому випадку повинна бути не менше 10 м при електричному способі запалювання і 40 м – при запалюванні за допомогою запалювального (тліючого) гніту.

Боєприпаси, в яких вибухова речовина виплавлена не повністю, піддають повторному випалюванню.

Випалювання запальних і димових боєприпасів, споряджених фосфором, проводиться на спеціальних майданчиках, віддалених від інших майданчиків на 100 м. Після кожного випалювання верхній шар ґрунту з цих майданчиків на глибину 2–3 см видаляються, а потім на 2–3 см засипаються майданчики піском.

Видалення шлаку з камори проводиться витрушуванням або продуванням їх стиснутим повітрям.

Робота виконується в захисних окулярах з небиткого скла.

Особлива увага при огляді звертається на наявність не повністю згорілих шашок фосфору. Корпуси таких снарядів промивають водою.

Поєднання контролю за повнотою розрядження з виконанням яких-небудь інших операцій **забороняється**.

Робота зі зняття провідних (обтюрвальних) поясок проводиться відповідно до технічних описів та інструкцій з експлуатації верстатів.

13.4 Заходи безпеки під час знищення боєприпасів методом підриву. Особливості проведення робіт зі знищення іноземних боєприпасів

Знищення боєприпасів підривом

Знищенню підлягають тільки ті боєприпаси та їх елементи, які є небезпечними в службовому обігу і при транспортуванні, а також боєприпаси та їх елементи, непридатні для бойового застосування, розряджання яких є небезпечним, економічно недоцільним або технічно неможливим.

Боєприпаси знищуються вибухами підривних зарядів – певною кількістю ВР, підготовленої для проведення вибуху.

Боєприпаси та їх елементи, що підлягають знищенню, слід підривати в закладаннях, що складаються з декількох боєприпасів та їх елементів.

В одній закладці дозволяється мати таку кількість боєприпасів, щоб загальна маса ВР разом з підривним зарядом не перевищувала 120 кг.

Боєприпаси, небезпечні в обігу і при транспортуванні, знищуються підривом тільки по одній штуці.

На підривному полі дозволяється проводити всі види підривів.

На підривному майданчику дозволяється проводити тільки одиночні підриви.

Запальну трубку або електродетонатор вставляють в заряд із пластиду в будь-якому місці (краще в потовщеній частині в торці). Для установки запальної трубки (електродетонатора) в оболонці заряду прорізають отвір, а у пластиді дерев'яним кілочком випресовують запальне гніздо на повну довжину капсуля-детонатора. Для більшої надійності запальну трубку (електродетонатор) прикріплюють до підривного заряду шпагатом.

Боєприпаси знищуються вибухами підривних зарядів, що розміщуються на стінках корпусів боєприпасів або поверх закладань боєприпасів. Підривний заряд укладається зверху на підготовлений до підриву боєприпасу і за-

кріпляється шпагатом або обкладається дерном. При підриві одиночного підривника або уламка снаряда з підривником, що не розірвався, підривний заряд укладається безпосередньо на детонатор.

При підриві підривників в металевих зварнихзакатних коробках коробки слід укладати в пакети не більше двох рядів по висоті кришками вниз.

Для знищення боєприпасів підривом наказом по базі призначається команда з двох-трьох чоловік у складі керівника робіт (офіцера-фахівця з боєприпасів) і досвідчених робітників (підривників) або солдатів-саперів.

За одну годину до початку підривів необхідно виставити оточення згідно зі схемою, затвердженою начальником арсеналу (базу), підняти на щоглу підривного поля червоний прапор, що попереджає про небезпеку, і подати умовні звукові сигнали, що сповіщають про початок підривних робіт.

За 10 хв. до початку кожного підриву має подаватися сигнал ударами у дзвін, гільзу або рейку. Тривалість сигналу – 2–3 хв.

Після сигналу керівник робіт зобов'язаний особисто переконатися у відсутності людей на підривному полі, після чого він дозволяє приступити до проведення підривів.

Підрив боєприпасів проводиться електричним способом. Вогняний спосіб застосовується у виняткових випадках з особистого дозволу начальника бази.

Роботи з прокладання електровибухової мережі проводяться з особливою ретельністю. Електровибухова мережа має бути двопровідною і виконуватися із дротів зі справною ізоляцією.

Основним для проведення підривних робіт є одножильний (СП-1) або двожильний (СП-2) саперний дріт.

За недостатності саперного дроту допускається застосування на підривних роботах телефонних кабелів зв'язку, електроосвітлювальних дротів і т.п.

При використанні яких-небудь інших дротів необхідно вимірювати опір їх жили.

Перед прокладанням мережі дроту необхідно перевірити на цілість жили, справність ізоляції, а для закладання у ґрунт на тривалий час – і на опір ізоляції.

В цілях збільшення терміну служби і надійнішого обертання магістральних дротів (дроти, що йдуть від джерела струму до місця розташування підривного заряду) від механічних пошкоджень і пошкоджень осколками рекомендується прокладати їх в металевих трубках по дну траншеї завглибшки не менше 50 см.

При прокладанні мереж разового користування дроти дозволяється укладати у вузькі рови, не засипаючи їх зверху землею, або під підрізаючий лопатою дерен.

Під час перевірки в цілях захисту перевіряючих осіб від ураження уламками гільз електродетонатори необхідно поміщати за щитами з дощок, за сталевими листами, за ґрунтовими валиками, під дерниною або у ґрунті на глибині 5–10 см; при відкритому розташуванні електродетонаторів, що перевіряються, віддалення їх від перевіряючих осіб має бути не менше 30 м.

Прокладання дільничних проводів, для одиночного підризу і приєднання до них електродетонатора проводить один з підризників за вказівкою керівника робіт.

Операція має виконуватися на відстані від підготовленого до підризу заряду з дотриманням всіх запобіжних засобів, що мають вживатися при поводженні з капсулями-детонаторами.

Приєднаний до дільничних проводів електродетонатор укладається на відстані не менше 1 м від підризного заряду, після чого приєднуються дільничні дроти до магістральних.

Перевірка справності електровибухової мережі проводиться після її укладання, перед засипанням траншеї, за допомогою малого омметра М-57.

Електровибухову мережу перевіряють після того, як всі підризники (робітники) підуть в укриття.

Після перевірки справності мережі кінці (виводи) магістральних дротів на підризній станції знову мають бути ізольовані.

Перевіряти мережу, підключену до підризного заряду або електродетонатора, **забороняється**.

Вставляти електродетонатор у гнізда тротилової шашки підризного заряду повинен керівник робіт або один з підризників за його вказівкою. Після того, як електродетонатор вставлений і підризники опинилися в укритті, керівник робіт зобов'язаний особисто переконатися у відсутності людей на підризному полі. Переконавшись, що на підризному полі нікого немає, керівник у бліндажі підризної станції зобов'язаний особисто приєднати підризну машинку до електровибухової мережі і провести підризу.

Підризна машинка у дні підризів зберігається на підризній станції в залізному ящику, що закривається на замок, або знаходиться під охороною одного з підризників. Ключ від ящика і ручка підризної машинки мають постійно знаходитися у керівника робіт. Передавати їх іншим особам **забороняється**.

Виходити з укриття дозволяється не раніше, ніж через 5 хвилин після вибуху. Якщо заряд дав відмову, то підходити до нього для огляду слід не раніше ніж через 15 хв. з того моменту, коли за розрахунком повинен був статися вибух, а при використанні детонуючого шнура – не раніше 30 хв. Оглядати має тільки керівник робіт з одним з підризників.

Виявивши причину відмови, керівник робіт повинен підготувати і здійснити повторний підризу. Електродетонатор із гнізда шашки підризного заряду витягувати **забороняється**. Для повторного підризу використовують інший електродетонатор, який необхідно вставити у гніздо іншої шашки.

Після кожного підризу має оглядатися місцевість в радіусі 100 м від воронки або траншеї і збирати осколки, що розлетілися.

Осколки без вибухової речовини складають на майданчику для металобрухту, а осколки із залишками вибухової речовини – на майданчику для випалювання вибухових речовин.

Небезпечні в обігу осколки боєприпасів та їх елементів того ж дня мають підриватися на місці. Чіпати і зрушувати їх з місця **забороняється**.

Забороняється підривати боєприпаси під час грози і при її наближенні, в сутінки, вночі і при штучному освітленні.

При вогняному способі підриву необхідно, окрім запобіжних засобів, передбачених для підриву електричним способом, дотримуватися наступного правила: перед виготовленням запальних трубок слід переконатися в нормальній швидкості горіння вогнепровідного шнура; для цього від кожного кола відрізують і підпалюють відрізок шнура завдовжки 60 см. Час горіння відрізка має бути 60–75 с.

Запальні трубки, що складаються з капсуля-детонатора № 8-А, № 8-М або № 8-С, вогнепровідного шнура і запалювального (тліючого) гніту, виготовляються особисто керівником робіт. Запальні трубки можуть бути зроблені без запалювального гніту або з гнітом.

Без гніту запальні трубки коротше 50 см робити, як правило, **забороняється**; у запальних трубках із запалювальним гнітом відрізок вогнепровідного шнура повинен мати довжину не менше 10 см.

Виготовлення запальних трубок проводиться в наступному порядку. Чистим гострим ножем на дерев'яній підкладці відрізують під прямим кутом шматок вогнепровідного шнура необхідної довжини, потім виймають з коробки капсуль-детонатор і перевіряють його придатність шляхом огляду. Обрізуючи під прямим кутом кінець вогнепровідного шнура, обережно вводять у гільзу капсуля-детонатора до упору в чашку.

Шнур повинен входити в гільзу легко, без натиску й обертання, які можуть призвести до вибуху капсуля-детонатора. Якщо шнур входить у гільзу дуже вільно, кінець його обгортають одним шаром ізоляційної стрічки або папером.

Обтискати капсуль-детонатор можна тільки обтиском. Якщо обтиску немає, то кінець вогнепровідного шнура, що вставляється в капсуль-детонатор, слід обернути ізоляційною стрічкою або (за відсутності стрічки) папером так, щоб шнур не випадав з гільзи під дією власної маси.

При використанні запальних трубок у вологих умовах місце з'єднання вогнепровідного шнура з капсулем-детонатором обертається ізоляційною стрічкою.

Застосовувати вогнепровідний шнур завдовжки менше 50 см і гніт менше 3 см **забороняється**.

Якщо підривний заряд дав відмову, то підходити до нього слід не раніше, ніж через 20 хв. з того моменту, коли за розрахунком мав статися вибух.

Згаслий або не догорілий до кінця шнур запалювати повторно **забороняється**.

Для запобігання розльоту осколків і розкидання зерен пороху підрив унітарних пострілів і реактивних снарядів проводиться в бронелях або ямах і траншеях із перекриттями з бронелістів, залізобетонних плит, рейок або колод діаметром 18–20 см.

Стріляні снаряди, що не розірвалися, і міни повинні бути виявлені й відриті настільки, щоб на них можна було покласти активний заряд.

До відкопування снаряда слід приступати обережно, не допускаючи поштовхів і ударів. Для виявлення снаряда слід застосовувати сталевий щуп (загострену лозину завдовжки 40–50 см). За допомогою щупа слід перекона-тися у відсутності снаряда до глибини 20–80 см, після чого починати видаля-ти ґрунт лопатою. При виявленні снаряда слід негайно переходити до відко-пування його саперним ножем або руками.

Застосовувати для відкопування снарядів, що не розірвалися, кирки, мотики, ломи та інший інструмент **забороняється**.

На відкриту частину снаряда обережно укладається і укріплюється ак-тивний заряд і проводиться підриг вогняним або електричним способом з до-триманням всіх запобіжних засобів.

Ручні і протитанкові гранати, які при метанні відмовили у дії, а також стріляні снаряди, що не розірвалися, міни і реактивні снаряди, виявлені на полігонах, стрільбищах або підригних полях, слід знищувати на місці, де їх було виявлено. Якщо такі боєприпаси виявлені в населених пунктах і зни-щення їх на місці може привести до великого матеріального збитку, то, до-тримуючись запобіжних засобів, їх необхідно вивезти і знищити в безпечно-му місці.

Іноземні боєприпаси розсортовуються за призначенням, типом та каліб-ром; знищуються згідно технічної документації на іноземні боєприпаси. За відсутності відповідної документації, іноземні боєприпаси знищуються за правилами, які використовуються для знищення однотипних боєприпасів віт-чизняного виробництва.

Небезпечні в обігу боєприпаси, як правило, часів Другої світової війни, знищуються згідно порядку та правил знищення небезпечних вітчизняних боєприпасів. За відсутності конструкторсько-технологічної документації та креслень на іноземні боєприпаси, розбирати такі боєприпаси **категорично забороняється**, вони підлягають знищенню встановленим порядком.

ПИТАННЯ ТА ПРАКТИЧНІ ЗАВДАННЯ

1. Вказати основні керівні документи з організації ОП. Розкрити, для чого створюється служба ОП. Розкрити основні тези Положення про службу ОП на підприємстві, які визначені НПАОП 0.00-4.21-04 «Типове положення про службу охорони праці».

2. Назвати керівний документ, що визначає порядок проведення атестації працівників. Куди заноситься оцінка діяльності працівника, що пройшов атестацію. Назвати перелік посад керівних ІТР та інших фахівців, щодо яких проводиться атестація.

3. Розкрити основну мету атестації робочих місць. Хто має проводити атестацію? Яким документом мають керуватися ті, хто проводить атестацію? Куди заносяться результати атестації робочих місць? Вказати види умов праці. Що береться за оцінку умов праці? Який перелік складається за результатами атестації?

4. Назвати загальні вимоги до проведення попереднього та періодичних медичних оглядів працівників. Розкрити періодичність проведення медичних оглядів. Які особи входять до комісії з проведення медичних оглядів? Куди заносяться результати попереднього (періодичних) медичного огляду працівників? Що видається працівнику на підставі цього документа. Що оформлює комісія за результатами медогляду. Вказати термін зберігання картки та заключного акта.

5. Розкрити порядок проведення навчання й інструктажу працівників. Назвати види інструктажів. Вказати порядок допуску працівників до виконання робіт з утилізації ВВП.

6. Розкрити загальні положення щодо заходів безпеки, що застосовуються при виконанні робіт з утилізації ВВП. Вказати порядок розроблення Інструкцій із заходів безпеки й охорони праці. Надати перелік робіт з підвищеною небезпекою.

7. Як мають виконуватися вогневі роботи? Вказати порядок оформлення наряду-допуску на виконання вогневих робіт. Вказати порядок оформлення наряду-допуску на виконання робіт з підвищеною небезпекою.

8. Розкрити порядок допуску військовослужбовців до виконання разових (непостійних робіт і робіт з підвищеною небезпекою).

9. Розкрити порядок розслідування та обліку нещасних випадків невинного характеру.

10. Розкрити порядок розслідування та ведення обліку нещасних випадків, професійних захворювань і аварій на виробництві.

11. Розкрити, що таке колективний договір (угода)? Опишіть його основні розділи. Які пільги та компенсації надаються за важкі та шкідливі умови праці?

12. Розкрити, якою має бути перша допомога потерпілим при: отруєннях, опіках, тепловому ударі, вивихах, переломах, пораненнях, ураженні електричним струмом.

13. Розкрити основні положення пожежної безпеки на виробництві. Вкажіть основні положення наказу МОУ від 25.06.2007 р. № 372 «Правила пожежної безпеки для військових частин, закладів, установ та організацій Збройних Сил України» (К., 2007 р.). Надайте основні положення наказу МОУ від 04.11.04 р. № 172 «Правила пожежної безпеки у Збройних Силах України» (К., 2004 р.).

14. Розкрийте правила безпеки при зберіганні ракет і боєприпасів. Правила безпеки під час проведення робіт з ракетами і боєприпасами. Вкажіть заходи безпеки, які мають вживатися при виконанні вантажно-розвантажувальних робіт із боєприпасами. Яким має бути поведження з ракетами, що потрапили в аварію?

15. Розкрийте правила безпеки під час проведення робіт з ракетами і боєприпасами у цехах. У чому полягають особливості правил безпеки під час робіт з утилізації ракет, ПТКРС?

16. Розкрийте загальні правила безпеки під час розрядження і знищення боєприпасів та їх елементів. Вкажіть правила безпеки, яких необхідно дотримуватися під час спалювання артилерійських, мінометних і реактивних порохів зарядів та ВР без металевих оболонок.

17. Яких заходів безпеки слід дотримуватися при знищенні боєприпасів методом підриву. Розкрийте особливості проведення робіт зі знищення іноземних боєприпасів.

ЛІТЕРАТУРА

1. Проект «Керівництва для арсеналів, баз і складів ракет і боєприпасів» обговорений і ухвалений на засіданні секції науково-технічної ради управління проблем живучості і вибухопожежобезпеки арсеналів, баз і складів зберігання ракет і боєприпасів (м. Київ, протокол № 4 від 12 квітня 2005 р.) – 349 с.;
2. «Инструкция по разрядке и уничтожению боеприпасов на арсеналах, базах и окружных складах». МО СССР. – М., 1986 р. – 77 с.;
3. Постанова КМ України від 7.06.06 р. № 812 в редакції постанови КМ України від 16.06.10 р. № 469 «Порядок утилізації ракет, боєприпасів і вибухових речовин». – К., 2010 р. – 13 с.;
4. Постанова Кабінету Міністрів України від 22 жовтня 2008 р. № 940 зі змінами від 29.06.2011 р. № 698. «Про затвердження Державної цільової оборонної програми утилізації звичайних видів боєприпасів, не придатних для подальшого використання і зберігання, на 2008–2017 роки». – К., 2011 р. – 10 с.;
5. Постанова Кабінету Міністрів України від 29 вересня 2010 р. № 874 «Про затвердження Державної цільової програми утилізації компонентів рідкого ракетного палива на 2010–2014 роки». – К., 2010 р. – 31 с.;
6. НПАОП 29.6-1.01-07 (наказ Державного комітету України з промислової безпеки охорони праці та гірничого нагляду від 12.03.07 р. № 45 «Правила безпеки під час утилізації звичайних видів боєприпасів»). – К., 2007 р. – 25 с.;
7. НПАОП 0.00-4.21-04 «Типове положення про службу охорони праці, затверджене наказом Держнаглядохоронпраці України від 15.11.2004 р. № 255, зареєстроване в Міністерстві юстиції України 01.12.2004 р. за № 1526/10125. – К., 2004 р. – 8 с.;
8. Наказ МОУ від 20.01.98 р. № 20 (зі змінами від 11.05.06 р. № 255) «Про затвердження Положення про організацію роботи з охорони праці у військових частинах, військово-навчальних закладах, установах, організаціях та на підприємствах Міністерства оборони України». – К., 1998 р. – 24 с.;
9. Наказ МОУ від 19.09.96 р. № 264 (зі змінами від 01.02.10 р. № 42) «Положення про службу охорони праці у Збройних Силах України». – К., 1996 р. – 9 с.;
10. Закон України «Про охорону праці» від 14 жовтня № 2694-ХІІ 1992 р. – К., 1992 р. – 29 с.;
11. «Довідник кваліфікаційних характеристик професій» (функціональні обов'язки) Випуск № 1 розділ № 2 – для робітників, розділ № 1 – для керівників та технічних службовців, затверджений наказом Міністерства праці та соціальної політики України від 29.12.04 р. № 336. – К., 2004 р. – 141 с.;
12. НПАОП 0.00-4.29-97 «Типове положення про кабінет охорони праці», затвердженого наказом Держнаглядохоронпраці від 18.07.97 р. № 191, зареєстрованого в Міністерстві юстиції України 08.10.97 р. за № 458/2262 (зі змінами наказ Держнаглядохоронпраці від № 235 02.10.2007 р.) зареєстровано в Міністерстві юстиції України 11.10.2007 р. за 1165/14432. – К., 1992 р. – 6 с.;

13. НПАОП 0.00-4.15-98 «Положення про розробку інструкцій з охорони праці», затверджене наказом Держнаглядохоронпраці України від 29.01.98 р. № 9, зареєстроване в Міністерстві юстиції України 07.04.98 р. за № 226/2666. – К., 1998 р. – 18 с.;

14. НПАОП-0.00-4.12-05 «Типове положення про порядок проведення навчання і перевірки знань з питань охорони праці», затверджене наказом Держнаглядохоронпраці України від 26.01.2005 р. № 15 (z0231-05), зареєстрованим у Міністерстві юстиції України 15.02.2005 р. за № 231/10511 (зі змінами, внесеними згідно з наказом Державного комітету України з промислової безпеки, охорони праці та гірничого нагляду від 16.11.2007 р. № 273). – К., 2007 р. – 41 с.;

15. НПАОП 0.00-8.24-05 «Перелік робіт з підвищеною небезпекою», затверджений наказом Держнаглядохоронпраці України від 26.01.2005 р. № 15, зареєстрованого в Міністерстві юстиції України 15.02.2005 р. за № 232/10512. – К., 2007 р. – 7 с.;

16. Наказ МО СРСР від 19.12.80 р. № 358 «Об аттестации руководящих, инженерно-технических работников и других специалистов (невоеннослужащих) предприятий и организаций Министерства обороны» (зі змінами наказ МО СРСР від 10.04.87 р. № 118). – М., 1980 р. – 12 с.;

17. ДК 003:2010 (наказ Держспоживстандарту від 28.07.2010 р. № 327 «Про затвердження Національного класифікатора України. Класифікатор професій»). – К., 2010 р. – 315 с.;

18. ЄТКД-87 р. (Єдиний тарифно-кваліфікаційний довідник), наказ Мінпраці від 26.11.2008 р. № 557 «Про затвердження Абеткового переліку професій працівників за національними випусками Довідника кваліфікаційних характеристик професій працівників із зазначенням професій Єдиного тарифно-кваліфікаційного довідника та Переліку професій працівників за випусків раніше чинними ЄТКД», зі змінами жовтень 2010 року. – К., 2010 р. – 377 с.;

19. Постанова КМУ від 13 травня 2003 р. № 679 «Про затвердження Списків виробництв, робіт, цехів, професій і посад, зайнятість працівників в яких дає право на щорічні додаткові відпустки за роботу із шкідливими і важкими умовами праці та за особливий характер праці» (Додатки 1 і 2 до постанови Кабінету Міністрів країни від 17 листопада 1997 р. № 1290 (1290-97-п) (у редакції постанови Кабінету Міністрів України від 13 травня 2003 р. № 679). – К., 2003 р. – 312 с.;

20. Постанова Кабінету Міністрів України від 16.01.2003 р. № 36 «Перелік робіт що дає право на пільгове пенсійне забезпечення», Список № 1 «Виробництв, робіт, професій, посад і показників на підземних роботах, на роботах з особливо важкими умовами праці, зайнятість в яких повний робочий день дає право на пенсію за віком на пільгових умовах», Розділ ІХ. Виробництво вибухових речовин, п. 9.7-3б. Працівники зайняті утилізацією боеприпасів, що містять продукти (ВР, пороху, піротехнічного, детонуючого шнура, зарядів та згораючих гільз)». – К., 2003 р. – 67 с.;

21. Постанова Кабінету Міністрів України від 1 серпня 1992 р. № 442. «Про Порядок проведення атестації робочих місць за умовами праці», наказ Міністерства праці України від 01.09.92 р. № 41 «Методичні рекомендації для проведення атестації робочих місць за умовами праці». – К., 1992 р. – 11 с.;
22. Наказ Міністерства транспорту і зв'язку України від 14.02.06 р. № 136 «Про затвердження Випуску № 69 «Автомобільний транспорт» Довідника кваліфікаційних характеристик професій працівників». – К., 2006 р. – 60 с.;
23. НПАОП 0.00-6.08-07 «Порядок атестації фахівців, які мають право проводити технічний огляд та/або експертне обстеження устаткування підвищеної небезпеки». – К., 2007 р. – 17 с.;
24. Наказ Державного комітету України з промислової безпеки, охорони праці та гірничого нагляду від 20.12.06 р., № 16 «Про затвердження Порядку атестації фахівців, які мають право проводити технічний огляд та/або експертне обстеження устаткування підвищеної небезпеки». – К., 2007 р. – 8 с.;
25. Постанова Кабінету Міністрів України від 26.05.2004 р. № 687 «Про затвердження Порядку проведення оглядів, випробування та експертного обстеження (технічного діагностування) машин, механізмів, устаткування підвищеної небезпеки» – К., 2004 р. – 12 с.;
26. Закон України «Про пенсійне забезпечення» від 5.11.1991 р. №1788-ХІІ. – К., 1991 р. – 44 с.;
27. Гигиеническая классификация труда (по показателям вредности и опасности факторов производственной среды, тяжести и напряженности трудового процесса), утверждено Главным государственным санитарным врачом СССР 12.08.1986 р. № 4137-86. – М., 1986 р. – 6 с.;
28. Закон України «Про підприємства» від 27.03.91 р. № 887-ХІІ. – К., 1991 р. – 29 с.;
29. Наказ МОЗ України та АМН України від 08.05.2002 р. № 166/32 «Щодо закріплення за науково-дослідними інститутами гігієнічного профілю галузей економіки та адміністративних територій з питань гігієни праці та профпатології». – К., 2002 р. – 11 с.;
30. Наказ МОЗ України від 27.12.99 р. № 302 «Про затвердження форм облікової статистичної документації, що використовується в поліклініках (амбулаторіях)». – К., 1999 р. – 6 с.;
31. Наказ МОЗ та МВС України від 05.06.2000 р. № 124/345 «Про затвердження Положення про медичний огляд кандидатів у водії та водіїв транспортних засобів», зареєстрованого в Мін'юсті 18.07.2000 р. № 435/4656, зі змінами наказ МОЗ та МВС України від 15.02.2013 р. № 124/151. – К., 2013 р. – 16 с.;
32. Наказ Міністерства охорони здоров'я України від 21.05.2007 р. № 246 «Порядок проведення медичних оглядів працівників певних категорій, зареєстровано в Міністерстві юстиції України 23 липня 2007 р. за № 846/14113, зі змінами наказ Міністерства охорони здоров'я України від 14.02.2012 р. № 107. – К., 2007 р. – 86 с.;

33. Постанова Кабінету Міністрів України від 12.10.2011 р. № 1045 «Положення про Міністерство охорони здоров'я України». – К., 2011 р. – 2 с.;

34. Постанова КМУ від 6 листопада 1997 р. № 1238 «Про обов'язковий профілактичний наркологічний огляд і порядок його проведення» (зі змінами, внесеними згідно з Постановами КМУ від 25.08.98 р. № 1336, від 21.09.98 р. № 1475. – К., 1997 р. – 4 с.;

35. Постанова КМУ від 27 вересня 2000 р. № 1465 «Про затвердження Порядку проведення обов'язкових попередніх та періодичних психіатричних оглядів і переліку медичних психіатричних протипоказань щодо виконання окремих видів діяльності (робіт, професій, служби), що можуть становити безпосередню небезпеку для особи, яка провадить цю діяльність, або оточуючих». – К., 2000 р. – 8 с.;

36. Закон України від 22.02.00 р. № 1489-III «Про психіатричну допомогу». – К., 2000 р. – 27 с.;

37. «Положення про порядок трудового і професійного навчання неповнолітніх професіям, пов'язаним з роботами із шкідливими та важкими умовами праці, а також з роботами підвищеної небезпеки», затвердженого наказом Держнаглядохоронпраці України від 30.12.94 р. № 130, зареєстрованого в Мін'юсті України 20.01.95 р. за № 14/550 (у редакції наказу Держнаглядохоронпраці України від 15.12.2003 р. № 244, зареєстрованого Міністерством юстиції України 30.12.2003 р. за № 1257/8578). – К., 2003 р.;

38. НПАОП 0.00-4.24-03 (Наказ Держнаглядохоронпраці України від 30.12.94 р. № 130 «Про затвердження Положення про навчання неповнолітніх професіям, пов'язаним з важкими роботами і роботами з шкідливими або небезпечними умовами праці безпеки», зареєстрованого в Мін'юсті України 20.01.95 р. за № 14/550 (у редакції наказу Держнаглядохоронпраці України від 15.12.2003 р. № 244, зареєстрованого Міністерством юстиції України 30.12.2003 р. за № 1257/8578). – К., 2003 р. – 11 с.;

39. Наказ МОУ від 28.03.00 р. № 80 «Про організацію навчання та підвищення рівня підготовки посадових осіб з питань охорони праці». – К., 2000 р. – 4 с.;

40. «Перелік робіт, де є потреба у професійному доборі», затверджений наказом МОЗ та Держнаглядохоронпраці України від 23.09.94 р. № 263/121 і зареєстрованому Міністерством юстиції України 25.01.95 р. № 18/554. – К., 1994 р. – 5 с.;

41. «Правила техники безопасности при хранении, сборке и ремонте боеприпасов на артиллерийских арсеналах, базах и складах». МО СССР. – М., 1975 р. – 103 с.;

42. ДНАОП 0.00-4.14-94 (Наказ Держнаглядохоронпраці України від 16.03.94 р. № 19 «Про затвердження Положення про опрацювання, прийняття, перегляд та скасування державних між галузевих і галузевих нормативних актів про охорону праці»). – К., 1994 р. – 10 с.;

43. НПАОП 0.00-6.03-93 (ДНПАОП 0.00-8.03-93) «Порядок опрацювання і затвердження власником нормативних актів про охорону праці, що

діють на підприємстві, затверджений наказом Держнаглядхоронпраці України від 21.12.93 р. № 132 (z0020-94), зареєстрований в Міністерстві юстиції України 07.02.94 р. за № 20/229. – К., 1993 р. – 3 с.;

44. Наказ МОУ від 29.09.2014 р. № 685 про затвердження «Положення про пожежну безпеку в Міністерстві оборони України і Збройних Силах України», зареєстрований в Міністерстві юстиції України 02.12.2014 р. за № 1537/26314. – К., 2014 р. – 44 с.;

45. Наказ МОУ від 04.11.04 р. № 172 «Правила пожежної безпеки у Збройних Силах України». – К., 2004 р. – 325 с.;

46. Наказ МОУ від 26.12.00 р. № 476 «Положення про порядок допуску військовослужбовців ЗСУ до самостійного виконання робіт та організацію виконання разових робіт в ЗСУ». – К., 2000 р. – 27 с.;

47. Закон України від 23.09.99 р. № 1105 «Про загальнообов'язкове державне соціальне страхування від нещасного випадку на виробництві та професійного захворювання, які спричинили втрату працездатності», зі змінами від 27 березня 2014 року № 1166-VII. – К., 1999 р. – 35 с.;

48. Закон України від 22.00.01 р. № 2272-III «Про страхові тарифи на загальнообов'язкове державне соціальне страхування від нещасного випадку на виробництві та професійного захворювання, які спричинили втрату працездатності», зі змінами від 17.01.02 р. – К., 2001 р. – 5 с.;

49. Постанова Кабінету Міністрів України від 22.03.01 р. № 270 «Порядок розслідування та облік нещасних випадків невиробничого характеру». – К., 2001 р. – 16 с.;

50. НПАОП 00.0-6.02-04 «Порядок розслідування та ведення обліку нещасних випадків, професійних захворювань і аварій на виробництві», затверджений постановою Кабінету Міністрів України від 30.11.2011 р. № 1232. – К., 2011 р. – 80 с.;

51. Наказ Міністерство освіти і науки (МОН) від 31.08.2001 р. № 616 (зі змінами № 1365 від 24.10.2013 р. № 1365) «Положення про порядок розслідування нещасних випадків, що сталися під час навчально-виховного процесу в навчальних закладах». – К., 2013 р. – 40 с.;

52. Наказ МОЗ від 4.07.07 р. № 370 «Про затвердження Класифікатора розподілу травм за ступенем тяжкості», зареєстровано в Міністерстві юстиції України 7 серпня 2007 р. – К., 2007 р. – 4 с.;

53. Наказ МОУ від 6.02.2001 р. № 36 «Інструкції про розслідування та облік нещасних випадків, професійних захворювань і аварій у Збройних Силах України» (зі змінами наказ МОУ від 27.02.13 р. № 146) зареєстровано в Міністерстві юстиції України 16.04.09 р. за № 352/16368. – К., 2001 р., 2001 р. – 59 с.;

54. Постанова Кабінету Міністрів України від 8.11.2000 р. № 1662 «Про затвердження Переліку професійних захворювань». – К., 2000 р. – 64 с.;

55. НПАОП 0.00-4.33-99 «Положення щодо розробки планів локалізації та ліквідації аварійних ситуацій і аварій», затверджено наказом Держнаглядхоронпраці України від 17.06.99 р. № 112 (z0424-99), зареєстроване в Мініс-

терстві юстиції України 30.06.99 р. за № 424/3717 (зміни: наказ Державного комітету України з промислової безпеки, охорони праці та гірничого нагляду від 01.10.2007 року № 224, зареєстровано в Мінюст України 16.10.2007 р. за № 1176/14443. – К., 1999 р.– 29 с.;

56. Наказ Міністра оборони України від 18 лютого 2000 року № 44 «Про затвердження форми Відомчої статистичної звітності з охорони праці у Збройних Силах України» – К., 2000 р. – 12 с. (наказ Міністра оборони України від 30.11.2012 року № 820 «Про внесення змін до наказу Міністра оборони України від 18 лютого 2000 року № 44» – «Зміни форми Відомчої статистичної звітності з охорони праці у Збройних Силах України». – К., 2012 р. – 6 с.;

57. Закон України від 23.05.91 р. №1060-ХІІ «Про освіту», із змінами від 11 червня 2008 р. – К., 1991 р – 40 с.;

58. «Перечень боеприпасов артиллерии, применение которых запрещено или ограничено, по состоянию на 1.01.1993 г.». МО Украины. – К.: «Варта», 1986 р. – 30 с.;

59. Інструкція від 21.08.98 р. № 622 «Про порядок виготовлення, придбання, зберігання, обліку, перевезення та використання вогнепальної, пневматичної і холодної зброї, пристроїв вітчизняного виробництва для відстрілу патронів споряджених гумовими чи аналогічними за своїми властивостями металевими снарядами несмертельної дії, та зазначених патронів, а також боеприпасів до зброї та вибухових матеріалів» (зі змінами 13.04.99 р. № 292, 26.06.02 р. № 615, 16.07.04 р. № 806, 17.06.08 р. № 301) зареєстроване в Міністерстві юстиції України 07.10.98 р. за № 637/33077. – К., 1998 р. – 129 с.;

60. ПУЕ «Правила улаштування електроустановок. Електрообладкування», Мінпаливенерго України». – К., 2010 р. – 736 с.;

61. ГОСТ 12.4.026-76 «ССБТ. Цвета сигнальные и знаки безопасности». – М., 1976 р. – 20 с.;

62. ГОСТ 12.1.045-84 «Система стандартов безопасности труда. Электростатические поля. Допустимые уровни на рабочих местах и требования к проведению контроля». – М., 1985 р. – 3 с.;

63. ГОСТ 12.1.003-83 «Система стандартов безопасности труда. Шум. Общие требования безопасности». – М., 1983 р. – 12 с.;

64. СНиП П-4-79 «Естественное и искусственное освещение». – М., 1979 р. – 12 с.;

65. СН 2971-84 «Санитарные нормы и правила защиты населения от воздействия электрического поля, создаваемого воздушными линиями электропередачи переменного тока промышленной частоты» (на зміну СН 1757-77 «Санитарно-гигиенические нормы допустимой напряженности электростатического поля». – М., 1984 р. – 4 с.;

66. Всесоюзні будівельні норми (ВСН 58-87) «Инструкция по проектированию, устройству и эксплуатации молниезащиты и защиты от статического электричества зданий и сооружений Министерства обороны». МО СССР. – М., 1987 р. – 113 с.;

67. ГОСТ 20.57.501-77 «Входной контроль материалов, полуфабрикатов и комплектующих изделий». – М., 1977 р. – 4 с.;
68. «Справочник норм погрузки боеприпасов на автомобили, полуприцепы, прицепы и тягачи». МО СССР. – М., 1980 р. – 880 с.;
69. «Справочник норм погрузки боеприпасов (готовых выстрелов) на железнодорожный транспорт». МО СССР. – М., 1983 р. – 191 с.;
70. «Руководство по учету вооружения, техники, имущества и других материальных средств в вооруженных силах СССР». Часть II – учет на складах, базах и арсеналах объединений и центрального подчинения. Приложение 2 к приказу № 260 МО СССР. – М., 1979 р. – 175 с.;
71. «Руководство по приведению боеприпасов в окончательное снаряжение». МО Украины. – К.: «Варта», 1994 р. – 96 с.;
72. «Доповнення № 205/2/00568 до списку виробництв, цехів, професій та посад зі шкідливими умовами праці, зайнятість в яких дає право на додаткову відпустку та скорочений робочий день», затверджених постановою Держкомпраці СРСР та Президії ВЦСПС № 298/П-22 від 25.10.1974 р. (з останніми змінами травень 1991 року). – М., 1974 р. – 537 с.;
73. «Порядок бесплатной выдачи молока или других равноценных пищевых продуктов рабочим и служащим, занятым на работах с вредными условиями труда», затверджених постановою Держкомпраці СРСР та Президії ВЦРПС № 731/П-13 від 16.12.1987 р. – М., 1987 р. – 7 с.;
74. «Перелік промислових алергенів», затвердженим наказом МОЗ України від 02.03.2007 р. № 99, зареєстрованим в Мін'юсті 28.03.2007 р. за № 285/13552. – К., 2007 р. – 15 с.;
75. «Перелік речовин, продуктів, виробничих процесів, побутових та природних факторів, канцерогенних для людини», затвердженим наказом МОЗ України від 13.01.06 р. № 7, зареєстрованим у Мін'юсті 06.02.06 р. за № 100/11974 – К., 2006 р. – 25 с.;
76. Постанова Кабінету Міністрів України від 19.03.1994 року № 170 «Про впорядкування застосування контрактної форми трудового договору». – К., 1994 р. – 4 с.;
77. Наказ МОЗ України від 29 грудня 1993 року № 256 «Про затвердження Переліку важких робіт та робіт із шкідливими і небезпечними умовами праці, на яких забороняється застосування праці жінок», зареєстровано в Міністерстві юстиції України 30.3.1994 р. за № 51/260. – К., 1994 р. – 25 с.;
78. Наказ МОЗ України від 28 липня 1994 року № 46 «Про затвердження Переліку важких робіт та робіт із шкідливими і небезпечними умовами праці, на яких забороняється застосування праці неповнолітніх», зареєстровано в Міністерстві юстиції України 28.07.1994 р. за № 176/385. – К., 1994 р. – 81 с.;
79. Наказ МОЗ України від 22 березня 1996 року № 59 «Про затвердження граничних норм підіймання і переміщення важких речей неповнолітніми», зареєстровано в Міністерстві юстиції України 16.04.1996 р. за № 183/1208. – К., 1996 р. – 3 с.;

80. Закон України від 1 липня 1993 року № 3356-ХІІ «Про колективні договори і угоди» (зі змінами і доповненнями, внесеними Законами України від 17 грудня 1996 року № 607/96-ВР, від 23 січня 1997 року № 20/97-ВР. – К., 1993 р. – 8 с;

81. НПАОП 0.00-1.55-77 «Об утверждении Перечня производств, профессий и должностей, работа в которых дает право на бесплатное получение лечебно-профилактического питания в связи с особо вредными условиями труда, рационов этого питания, норм бесплатной выдачи витаминных препаратов и Правил бесплатной выдачи лечебно-профилактического питания»), затверджено постановою Держкомпраці СРСР і Президією ВЦСПС від 7 січня 1977 року № 4/П-1. – М., 1977 р. – 230 с.;

82. НПАОП 0.00-2.03-77 «Перечень производств, профессий и должностей, работа в которых дает право на бесплатное получение лечебно-профилактического питания в связи с особо вредными условиями труда»);

83. Закон України «Про відпустки» від 15 листопада 1996 року № 504/96-ВР. – К., 1996 р. – 19 с.;

84. Наказ Держнагляддохоронпраці від 28 грудня 1993 р. № 135 «Про типові положення про роботу уповноважених трудових колективів з питань охорони праці» – К. 1993 р. – 6 с.;

85. ГОСТ 12.0.003-74 ССБТ. «Опасные и вредные производственные факторы. Классификация» (введений ухвалою Держстандарту СРСР № 2551 від 18.11.1974 р.). – М., 1974 р. – 3 с.;

86. ГОСТ 12.4.011-89 ССБТ «Средства защиты работающих. Общие требования и классификация». – М., 1990 р. – 6с.;

87. ГОСТ 14203-69 «Нефть и нефтепродукты. Диэлькометрический метод определения влажности». – М., 1970 р. – 5 с;

88. «Руководство по ремонту боеприпасов». МО СССР. – М., 1986 р. – 223 с.

89. «Руководство по подрывным работам» МО СССР. – М., 1969 р. – 463 с.

ПЕРЕЛІК ТА НАЙМЕНУВАННЯ ДОДАТКІВ 1–116

Додаток 1 **Зразок Службової характеристики** (згідно наказу МО СРСР від 19.12.80 р. № 358 «Об аттестации руководящих, инженерно-технических работников и других специалистов (невоеннослужащих) предприятий и организаций Министерства обороны» (зі змінами наказ МО СРСР від 10.04.87 р. № 118). – М., 1980 р.)

Додаток 2 **Зразок Атестаційного листа** (згідно п. 9 наказу МО СРСР від 19.12.80 р. № 358 «Об аттестации руководящих, инженерно-технических работников и других специалистов (невоеннослужащих) предприятий и организаций Министерства обороны» (зі змінами наказ МО СРСР від 10.04.87 р. № 118). – М., 1980 р.)

Додаток 3 **Напрями діяльності експертів технічних з промислової безпеки** (згідно НПАОП 0.00-6.08-07 «Порядок атестації фахівців, які мають право проводити технічний огляд та/або експертне обстеження устаткування підвищеної небезпеки». – К., 2007 р.)

Додаток 4 **Протокол засідання атестаційної комісії** (згідно наказу Державного комітету України з промислової безпеки, охорони праці та гірничого нагляду від 20.12.06 р. № 16 «Про затвердження Порядку атестації фахівців, які мають право проводити технічний огляд та/або експертне обстеження устаткування підвищеної небезпеки». – К., 2007 р.)

Додаток 5. **Посвідчення** (згідно НПАОП 0.00-6.08-07 «Порядок атестації фахівців, які мають право проводити технічний огляд та/або експертне обстеження устаткування підвищеної небезпеки». – К., 2007 р.)

Додаток 6 **Карта умов праці (Зразок карти робочого місця № 37)** (згідно додатка 2 до наказу Міністерства праці України від 01.09.92 р. № 41 «Методичні рекомендації для проведення атестації робочих місць за умовами праці». – К., 1992 р.)

Додаток 7 **Зразок протоколу № 201** (згідно постанови Кабінету Міністрів України від 1 серпня 1992 р. № 442. «Про Порядок проведення атестації робочих місць за умовами праці», наказу Міністерства праці України від 01.09.92 р. № 41 «Методичні рекомендації для проведення атестації робочих місць за умовами праці». – К., 1992 р.)

Додаток 8 **Зразок протоколу № 202** (згідно постанови Кабінету Міністрів України від 1 серпня 1992 р. № 442. «Про Порядок проведення атестації робочих місць за умовами праці», наказу Міністерства праці України від 01.09.92 р. № 41 «Методичні рекомендації для проведення атестації робочих місць за умовами праці». – К., 1992 р.)

Додаток 9 **Зразок протоколу № 202-А** (згідно постанови Кабінету Міністрів України від 1 серпня 1992 р. № 442. «Про Порядок проведення атестації робочих місць за умовами праці», наказу Міністерства праці України від 01.09.92 р. № 41 «Методичні рекомендації для проведення атестації робочих місць за умовами праці». – К., 1992 р.)

Додаток 10 **Наглядний лист** (згідно постанови Кабінету Міністрів України від 1 серпня 1992 р. № 442. «Про Порядок проведення атестації робочих місць за умовами праці», наказу Міністерства праці України від 01.09.92 р. № 41 «Методичні рекомендації для проведення атестації робочих місць за умовами праці». – К., 1992 р.)

Додаток 11 **Перелік робочих місць** (згідно постанови Кабінету Міністрів України від 1 серпня 1992 р. № 442. «Про Порядок проведення атестації робочих місць за умовами праці», наказу Міністерства праці України від 01.09.92 р. № 41 «Методичні рекомендації для проведення атестації робочих місць за умовами праці». – К., 1992 р.)

Додаток 12 **Наказ про підсумки атестації робочих місць** (згідно постанови Кабінету Міністрів України від 1 серпня 1992 р. № 442. «Про Порядок проведення атестації робочих місць за умовами праці», наказу Міністерства праці України від 01.09.92 р. № 41 «Методичні рекомендації для проведення атестації робочих місць за умовами праці». – К., 1992 р.)

Додаток 13 **Показники, за якими визначається Право на пенсію на пільгових умовах** (згідно «Гігієнічної класифікації праці» (по показателям вредности и опасности факторов производственной среды, тяжести и напряженности трудового процесса), утверждено Главным государственным санитарным врачом СССР 12.08.1986 року № 4137-86. – М., 1986 р.)

Додаток 14 **Протоколи засідання атестаційної комісії** (згідно постанови Кабінету Міністрів України від 1 серпня 1992 р. № 442. «Про Порядок проведення атестації робочих місць за умовами праці», наказу Міністерства праці України від 01.09.92 р. № 41 «Методичні рекомендації для проведення атестації робочих місць за умовами праці». – К., 1992 р.)

Додаток 15 **Зразок Атестації акредитації № 100-0949/2002 від 20.08.05 р.**

Додаток 16 **Зразок Свідоцтва № 61 від 25.09.03 р.** «Про атестацію на право проведення санітарно-гігієнічних досліджень факторів виробничого середовища і трудового процесу для атестації робочих місць за умовами праці

Додаток 17 **Зразок Акта визначення категорії працівників, які підлягають попередньому (періодичним) медичному огляду** (згідно додатку 1 до п. 2.2 наказу Міністерства охорони здоров'я України від 21.05.2007 р. № 246 «Порядок проведення медичних оглядів працівників певних категорій», зареєстрованого в Міністерстві юстиції України 23.07.07 р. за № 846/14113 (зі змінами наказ Міністерства охорони здоров'я України від 14.02.2012 р. № 107). – К., 2007 р.)

Додаток 18 **Зразок поіменних Списків працівників, які підлягають періодичним медичним оглядам** (згідно додатка 2 до п. 2.3 наказу Міністерства охорони здоров'я України від 21.05.2007 р. № 246 «Порядок проведення медичних оглядів працівників певних категорій», зареєстрованого в Міністерстві юстиції України 23.07.2007 р. за № 846/14113 (зі змінами наказ Міністерства охорони здоров'я України від 14.02.2012 р. № 107). – К., 2007 р.)

Додаток 19 **Направлення на обов'язковий попередній медичний огляд працівника** (згідно додатка 3 до п. 2.4 наказу Міністерства охорони здоров'я України від 21.05.2007 р. № 246 «Порядок проведення медичних оглядів працівників певних категорій», зареєстровано в Міністерстві юстиції України 23.07.07 р. за № 846/14113 (зі змінами наказ Міністерства охорони здоров'я України від 14.02.2012 р. № 107). – К., 2007 р.)

Додаток 20 **Перелік шкідливих та небезпечних факторів виробничого середовища і трудового процесу, при роботі з якими обов'язковий попередній (періодичні) медичний огляд працівників** (згідно додатка 4 до п. 2.6 наказу Міністерства охорони здоров'я України від 21.05.2007 р. № 246 «Порядок проведення медичних оглядів працівників певних категорій», зареєстрованого в Міністерстві юстиції України 23.07.07 р. за № 846/14113 (зі змінами наказ Міністерства охорони здоров'я України від 14.02.2012 р. № 107). – К., 2007 р.)

Додаток 21 **Перелік робіт, для виконання яких є обов'язковим попередній (періодичні) медичний огляд працівників** (згідно додатка 5 до п. 2.6 наказу Міністерства охорони здоров'я України від 21.05.2007 р. № 246 «Порядок проведення медичних оглядів працівників певних категорій», зареєстрованого в Міністерстві юстиції України 23.07.07 р. за № 846/14113 (зі змінами наказ Міністерства охорони здоров'я України від 14.02.2012 р. № 107). – К., 2007 р.)

Додаток 22. **Перелік загальних медичних протипоказань до роботи із шкідливими та небезпечними факторами виробничого середовища і трудового процесу** (згідно додатка 6 до п. 2.15 наказу Міністерства охорони здоров'я України від 21.05.2007 р. № 246 «Порядок проведення медичних оглядів працівників певних категорій», зареєстрованого в Міністерстві юстиції України 23.07.07 р. за № 846/14113 (зі змінами наказ Міністерства охорони здоров'я України від 14.02.2012 р. № 107). – К., 2007 р.)

Додаток 23 **Зразок наказу Про проведення обов'язкового періодичного медичного огляду з працівниками**

Додаток 24 **Зразок заявки** (згідно наказу Міністерства охорони здоров'я України від 21.05.2007 р. № 246 «Порядок проведення медичних оглядів працівників певних категорій», зареєстрованого в Міністерстві юстиції України 23.07.2007 р. за № 846/14113 (зі змінами наказ Міністерства охорони здоров'я України від 14.02.2012 р. № 107). – К., 2007 р.)

Додаток 25 **Зразок Договору з лікарнею** (згідно наказу Міністерства охорони здоров'я України від 21.05.2007 р. № 246 «Порядок проведення медичних оглядів працівників певних категорій», зареєстрованого в Міністерстві юстиції України 23.07.2007 р. за № 846/14113 (зі змінами наказ Міністерства охорони здоров'я України від 14.02.2012 р. № 107). – К., 2007 р.)

Додаток 26 **Зразок наказу Про затвердження Порядку проведення медичних оглядів**

Додаток 27 **Зразок План-графіка проведення обов'язкового періодичного медогляду** (згідно наказу Міністерства охорони здоров'я України

від 21.05.2007 р. № 246 «Порядок проведення медичних оглядів працівників певних категорій», зареєстрованого в Міністерстві юстиції України 23.07.2007 р. за № 846/14113 (зі змінами наказ Міністерства охорони здоров'я України від 14.02.2012 р. № 107). – К., 2007 р.)

Додаток 28 Картка працівника, який підлягає попередньому (періодичним) медичному огляду (згідно додатка 7 до п. 2.16 наказу Міністерства охорони здоров'я України від 21.05.2007 р. № 246 «Порядок проведення медичних оглядів працівників певних категорій», зареєстрованого в Міністерстві юстиції України 23.07.2007 р. за № 846/14113 (зі змінами наказ Міністерства охорони здоров'я України від 14.02.2012 р. № 107). – К., 2007 р.)

Додаток 29 Зразок Медичної довідки про проходження попереднього (періодичного) медичного огляду працівником (згідно додатка 8 до п. 2.16 наказу Міністерства охорони здоров'я України від 21.05.2007 р. № 246 «Порядку проведення медичних оглядів працівників певних категорій», зареєстрованого в Міністерстві юстиції України 23.07.2007 р. за № 846/14113 (зі змінами наказ Міністерства охорони здоров'я України від 14.02.2012 р. № 107). – К., 2007 р.)

Додаток 30 Зразок Заключного акта за результатами періодичного медичного огляду працівників (згідно додатка 9 до п. 2.17 наказу Міністерства охорони здоров'я України від 21.05.2007 р. № 246 «Порядку проведення медичних оглядів працівників певних категорій», зареєстрованого в Міністерстві юстиції України 23.07.2007 р. за № 846/14113 (зі змінами наказ Міністерства охорони здоров'я України від 14.02.12 р. № 107) – К., 2007 р.)

Додаток 31 Сертифікат про проходження профілактичного наркологічного огляду (згідно наказу Міністерства охорони здоров'я України від 21.05.2007 р. № 246 «Порядок проведення медичних оглядів працівників певних категорій», зареєстрованого в Міністерстві юстиції України 23.07.2007 р. за № 846/14113 (зі змінами наказ Міністерства охорони здоров'я України від 14.02.2012 р. № 107). – К., 2007 р.)

Додаток 32 Довідка про проходження попереднього (періодичного) психіатричного огляду (згідно постанови КМУ від 27 вересня 2000 р. № 1465 «Про затвердження Порядку проведення обов'язкових попередніх та періодичних психіатричних оглядів і переліку медичних психіатричних протипоказань щодо виконання окремих видів діяльності (робіт, професій, служби), що можуть становити безпосередню небезпеку для особи, яка провадить цю діяльність, або оточуючих». – К., 2000 р.)

Додаток 33 Алгоритм дії «Порядок проведення медичних оглядів працівників певних категорій (згідно наказу Міністерства охорони здоров'я України від 21.05.2007 р. № 246 «Порядок проведення медичних оглядів працівників певних категорій», зареєстрованого в Міністерстві юстиції України 23.07.2007 р. за № 846/14113 (зі змінами наказ Міністерства охорони здоров'я України від 14.02.2012 р. № 107). – К., 2007 р.)

Додаток 34 Орієнтовний перелік питань вступного інструктажу для працівників (згідно НПАОП-0.00-4.12-05 «Типове положення про порядок

проведення навчання і перевірки знань з питань охорони праці», затверджене наказом Держнаглядохоронпраці України від 26.01.2005 р. № 15 (z0231-05), зареєстрованим у Міністерстві юстиції України 15.02.05 р. за № 231/10511 (зі змінами, внесеними згідно з наказом Державного комітету України з промислової безпеки, охорони праці та гірничого нагляду від 16.11.2007 р. № 273) – К., 2007 р.) та додатка 2 до наказу МОУ від 26.12.00 р. № 476 «Положення про порядок допуску військовослужбовців ЗСУ до самостійного виконання робіт та організацію виконання разових робіт в ЗСУ». – К., 2000 р.)

Додаток 35 Зразок Плану-конспекту Вступного інструктажу (згідно НПАОП-0.00-4.12-05 «Типове положення про порядок проведення навчання і перевірки знань з питань охорони праці», затверджене наказом Держнаглядохоронпраці України від 26.01.2005 р. № 15, зареєстрованим у Міністерстві юстиції України 15.02.05 р. за № 231/10511 (зі змінами, внесеними згідно з наказом Державного комітету України з промислової безпеки, охорони праці та гірничого нагляду від 16.11.2007 р. № 273). – К., 2007 р.).

Додаток 36 Бланк контрольного листа проходження інструктажу із заходів безпеки (згідно додатка 5 до п. 3.8 наказу МОУ від 20.01.98 р. № 20 (зі змінами № 255 від 11.05.06 р. № 255) «Про затвердження Положення про організацію роботи з охорони праці у військових частинах, військово-навчальних закладах, установах, організаціях та на підприємствах Міністерства оборони України») та «Правил техніки безпеки при храненні, сборке и ремонте боеприпасов на артиллерийских арсеналах, базах и складах». МО СРСР. – М., 1975 р.)

Додаток 37 Зразок наказу «Про навчання та підвищення рівня підготовки посадових осіб з питань охорони праці (згідно наказу МОУ від 28.03.00 р. № 80 «Про організацію навчання та підвищення рівня підготовки посадових осіб з питань охорони праці». – К., 2000 р.)

Додаток 38 Список посадових осіб, яким необхідно пройти навчання з питань охорони праці в навчально-методичному центрі з охорони праці (згідно додатка 3 до п. 5.1 НПАОП-0.00-4.12-05 «Типове положення про порядок проведення навчання і перевірки знань з питань охорони праці», затверджене наказом Держнаглядохоронпраці України від 26.01.2005 р. № 15 (z0231-05), зареєстрованим у Міністерстві юстиції України 15.02.2005 р. за № 231/10511 (зі змінами, внесеними згідно з наказом Державного комітету України з промислової безпеки, охорони праці та гірничого нагляду від 16.11.2007 р. № 273). – К., 2007 р.)

Додаток 39 Зразок Протоколу засідання комісії з перевірки знань з питань охорони праці (згідно додатка 1 до п. 3.14 НПАОП-0.00-4.12-05 «Типове положення про порядок проведення навчання і перевірки знань з питань охорони праці», затверджене наказом Держнаглядохоронпраці України від 26.01.2005 р. № 15 (z0231-05), зареєстрованим у Міністерстві юстиції України 15.02.2005 р. за № 231/10511 (зі змінами, внесеними згідно з наказом Державного комітету України з промислової безпеки, охорони праці та гірничого нагляду від 16.11.2007 р. № 273). – К., 2007 р.)

Додаток 40 **Зразок Посвідчення про перевірку знань з питань охорони праці** (згідно додатка 2 до п. 3.14 НПАОП-0.00-4.12-05 «Типове положення про порядок проведення навчання і перевірки знань з питань охорони праці», затверджене наказом Держнаглядохоронпраці України від 26.01.2005 р. № 15 (z0231-05), зареєстрованим у Міністерстві юстиції України 15.02.2005 р. за № 231/10511 (зі змінами, внесеними згідно з наказом Державного комітету України з промислової безпеки, охорони праці та гірничого нагляду від 16.11.2007 р. № 273). – К., 2007 р.)

Додаток 41 **Журнал реєстрації інструктажів з питань охорони праці на робочому місці** (згідно додатка 6 до п. 6.10 НПАОП-0.00-4.12-05 «Типове положення про порядок проведення навчання і перевірки знань з питань охорони праці», затверджене наказом Держнаглядохоронпраці України від 26.01.2005 р. № 15 (z0231-05), зареєстрованим у Міністерстві юстиції України 15.02.2005 р. за № 231/10511 (зі змінами, внесеними згідно з наказом Державного комітету України з промислової безпеки, охорони праці та гірничого нагляду від 16.11.2007 р. № 273). – К., 2007 р.)

Додаток 42 **Журнал реєстрації інструкцій з ОП** (згідно додатка 6 до п. 5.1 НПАОП 0.00-4.15-98 «Положення про розробку інструкцій з охорони праці», затверджене наказом Держнаглядохоронпраці України від 29.01.98 р. № 9, зареєстроване в Міністерстві юстиції України 07.04.98 р. за № 226/2666. – К., 1998 р.)

Додаток 43 **Журнал обліку видачі інструкцій з ОП на підприємстві** (згідно додатка 7 до п. 5.3 НПАОП 0.00-4.15-98 «Положення про розробку інструкцій з охорони праці», затверджене наказом Держнаглядохоронпраці України від 29.01.98 р. № 9, зареєстроване в Міністерстві юстиції України 07.04.98 р. за № 226/2666. – К., 1998 р.)

Додаток 44 **Зразок Посадової інструкції** (згідно додатка 1 до п. 1.3 наказу МО України від 20.01.98 р. № 20 (зі змінами від 11.05.2006 р. № 255 та від 18.12.2013 р. № 872) «Про затвердження Положення про організацію роботи з охорони праці у військових частинах, військово-навчальних закладах, установах, організаціях і на підприємствах Міністерства оборони України» – К., 1998 р.) та зі змінами п. 1.9 у редакції наказу МОУ від 08.01.09 р. № 1 «Обов'язки посадових осіб військової частини з питань охорони праці»)

Додаток 45 **Зразок Інструкції з ОП під час проведення ВРР** (згідно НПАОП 0.00-4.15-98 «Положення про розробку інструкцій з охорони праці», затверджене наказом Держнаглядохоронпраці України від 29.01.98 р. № 9, зареєстроване в Міністерстві юстиції України 07.04.98 р. за № 226/2666. – К., 1998 р.)

Додаток 46 **Зразок наказу Про організацію виконання робіт з підвищеною небезпекою**

Додаток 47 **Зразок затвердженого Переліку робіт з підвищеною небезпекою по підприємству** (згідно НПАОП 0.00-8.24-05 «Перелік робіт з підвищеною небезпекою», затверджений наказом Держнаглядохоронпраці України від 26.01.2005 р. № 15, зареєстрованим в Міністерстві юстиції Украї-

ни 15.02.2005 р. за № 232/10512 – К., 2007 р.) та додатка 1 до наказу МОУ від 26.12.00 р. № 476 «Положення про порядок допуску військовослужбовців ЗСУ до самостійного виконання робіт та організацію виконання разових робіт в ЗСУ». – К., 2000 р.)

Додаток 48. Зразок Переліку робіт з підвищеною небезпекою, які виконуються у військовій частині, згідно з нарядом-допуском (згідно додатка 9 до наказу МОУ від 26.12.00 р. № 476 «Положення про порядок допуску військовослужбовців ЗСУ до самостійного виконання робіт та організацію виконання разових робіт в ЗСУ». – К., 2000 р.)

Додаток 49 Зразок Переліку разових робіт, які виконуються у військовій частині

Додаток 50 Зразок Наряд-допуску на виконання тимчасових вогневих робіт (згідно додатка 13 до наказу МОУ від 04.11.04 р. № 172 «Правила пожежної безпеки у Збройних Силах України». – К., 2004 р.)

Додаток 51 Журнал реєстрації інструктажів з питань пожежної безпеки (проведення вогневих робіт) (згідно додатка 2 до наказу МО України від 04.11.04 р. № 172 «Правила пожежної безпеки у Збройних Силах України». – К., 2004 р.)

Додаток 52 Зразок Наряду-допуску на виконання робіт з підвищеною небезпекою (згідно додатка 8 до наказу МОУ від 26.12.00 р. № 476 «Положення про порядок допуску військовослужбовців ЗСУ до самостійного виконання робіт та організацію виконання разових робіт в ЗСУ». – К., 2000 р.)

Додаток 53 Журнал обліку виконання робіт з підвищеною небезпекою (згідно додатка 10 до наказу МОУ від 26.12.00 р. № 476 «Положення про порядок допуску військовослужбовців ЗСУ до самостійного виконання робіт та організацію виконання разових робіт в ЗСУ». – К., 2000 р.)

Додаток 54 Класифікатор подій, що призвели до нещасного випадку невиробничого характеру (згідно додатка 4 до постанови Кабінету Міністрів України від 22.03.01 р. № 270 «Порядок розслідування та облік нещасних випадків невиробничого характеру». – К., 2001 р.)

Додаток 55 Класифікатор причин нещасного випадку невиробничого характеру (згідно додатка 5 до постанови Кабінету Міністрів України від 22.03.01 р. № 270 «Порядок розслідування та облік нещасних випадків невиробничого характеру». – К., 2001 р.)

Додаток 56 Класифікатор місця подій (згідно додатка 6 до постанови Кабінету Міністрів України від 22.03.01 р. № 270 «Порядок розслідування та облік нещасних випадків невиробничого характеру». – К., 2001 р.)

Додаток 57 Журнал реєстрації нещасних випадків невиробничого характеру у ЛПЗ (згідно додатка 2 до постанови Кабінету Міністрів України від 22.03.01 р. № 270 «Порядок розслідування та облік нещасних випадків невиробничого характеру». – К., 2001 р.)

Додаток 58 Зразок Повідомлення про НВ невиробничого характеру з ЛПЗ (згідно додатка 1 до постанови Кабінету Міністрів України від

22.03.01 р. № 270 «Порядок розслідування та облік нещасних випадків не виробничого характеру». – К., 2001 р.)

Додаток 59 Зразок наказу Про призначення розслідування за фактом травмування (невиробничого характеру)

Додаток 60 «Зразок Акта службового розслідування за фактом отримання не виробничої травми

Додаток 61 Зразок Акта про нещасний випадок не виробничого характеру за формою НТ (згідно додатка 3 до постанови Кабінету Міністрів України від 22.03.01 р. № 270 «Порядок розслідування та облік нещасних випадків не виробничого характеру». – К., 2001 р.)

Додаток 62 Журнал реєстрації нещасних випадків, за результатами розслідування яких укладаються акти за формою НТ (згідно додатка 7 до постанови Кабінету Міністрів України від 22.03.01 р. № 270 «Порядок розслідування та облік нещасних випадків не виробничого характеру». – К., 2001 р.)

Додаток 63 Звіт про нещасні випадки не виробничого характеру (згідно додатка 8 до постанови Кабінету Міністрів України від 22.03.01 р. № 270 «Порядок розслідування та облік нещасних випадків не виробничого характеру» – К., 2001 р.)

Додаток 64. Алгоритм дії «Порядок розслідування та ведення обліку нещасних випадків (НВ) не виробничого характеру, професійних захворювань і аварій

Додаток 65. Картка обліку професійного захворювання (отруєння) за формою П-5 (згідно додатка 5 до НПАОП 00.0-6.02-04 «Порядок розслідування та ведення обліку нещасних випадків, професійних захворювань і аварій на виробництві», затверджений постановою Кабінету Міністрів України від 30.11.2011 р. № 1232. – К., 2011 р.)

Додаток 66 Класифікатор (види, причини, місце події нещасного випадку, який пов'язаний з виробництвом) (згідно додатка 4 до НПАОП 00.0-6.02-04 «Порядок розслідування та ведення обліку нещасних випадків, професійних захворювань і аварій на виробництві», затверджений постановою Кабінету Міністрів України від 30.11.2011 р. № 1232). – К., 2011 р.)

Додаток 67 Перелік обставин, за яких настає страховий випадок державного соціального страхування громадян від нещасного випадку на виробництві та професійного захворювання (згідно додатка 6 до НПАОП 00.0-6.02-04 «Порядок розслідування та ведення обліку нещасних випадків, професійних захворювань і аварій на виробництві», затверджений постановою Кабінету Міністрів України від 30.11.2011 р. № 1232. – К., 2011 р.)

Додаток 68 Журнал реєстрації осіб, що потерпіли від нещасних випадків на виробництві, за результатами розслідування яких укладаються акти за формою Н-1 (згідно додатка 7 до НПАОП 00.0-6.02-04 «Порядок розслідування та ведення обліку нещасних випадків, професійних захворювань і аварій на виробництві», затверджений постановою Кабінету Міністрів України від 30.11.2011 р. № 1232. – К., 2011 р.)

Додаток 69 **Повідомлення про наслідки нещасного випадку, що стався за формою Н-2**» (згідно додатка 8 до НПАОП 00.0-6.02-04 «Порядок розслідування та ведення обліку нещасних випадків, професійних захворювань і аварій на виробництві», затверджений постановою Кабінету Міністрів України від 30.11.2011 р. № 1232. – К., 2011 р.)

Додаток 70 **Припис за формою Н-9** (згідно додатка 10 до НПАОП 00.0-6.02-04 «Порядок розслідування та ведення обліку нещасних випадків, професійних захворювань і аварій на виробництві», затверджений постановою Кабінету Міністрів України від 30.11.2011 р. № 1232. – К., 2011 р.)

Додаток 71. **Зразок наказу від 24.02.10 р. № 93 Про призначення розслідування за фактом отримання травми працівником ВОХОР Соломком В.В.**

Додаток 72 **Зразок Повідомлення про нещасний випадок, крім випадків із смертельним наслідком та групових** (згідно додатка 8 до НПАОП 00.0-6.02-04 «Порядок розслідування та ведення обліку нещасних випадків, професійних захворювань і аварій на виробництві», затверджений постановою Кабінету Міністрів України від 30.11.2011 р. № 1232. – К., 2011 р.)

Додаток 73 **Зразок листа про направлення Представника Фонду соціального страхування від нещасних випадків на виробництві та професійних захворювань України в Лозівському районі Харківської області**

Додаток 74. **Зразок запиту Головному лікарю Лозівської ЦРЛ про надання інформації**

Додаток 75. **Зразок діагнозу Лозівської ЦРЛ Про отримання травми працівником ВОХОР Соломком В.В.**

Додаток 76. **Зразок Повідомлення про нещасний випадок** (згідно додатка 2 до НПАОП 00.0-6.02-04 «Порядок розслідування та ведення обліку нещасних випадків, професійних захворювань і аварій на виробництві», затверджений постановою Кабінету Міністрів України від 30.11.2011 р. № 1232. – К., 2011 р.)

Додаток 77 **Зразок Протоколу огляду місця, де стався НВ зі стрільком ВОХОР Соломком В.В.** (згідно додатка 11 до НПАОП 00.0-6.02-04 «Порядок розслідування та ведення обліку нещасних випадків, професійних захворювань і аварій на виробництві», затверджений постановою Кабінету Міністрів України від 30.11.2011 р. № 1232. – К., 2011 р.)

Додаток 78 **Зразок Акта за формою Н-5 (розслідування нещасного випадку (аварії), що стався (сталася)** (згідно додатка 3 до НПАОП 00.0-6.02-04 «Порядок розслідування та ведення обліку нещасних випадків, професійних захворювань і аварій на виробництві», затверджений постановою Кабінету Міністрів України від 30.11.2011 р. № 1232. – К., 2011 р.)

Додаток 79 **Зразок Акта за формою Н-1 (про нещасний випадок, пов'язаний з виробництвом)** (згідно додатка 4 до НПАОП 00.0-6.02-04 «Порядок розслідування та ведення обліку нещасних випадків, професійних захворювань і аварій на виробництві», затверджений постановою Кабінету Міністрів України від 30.11.2011 р. № 1232. – К., 2011 р.)

Додаток 80 **Екстрене повідомлення про звернення потерпілого з посиленням на нещасний випадок на виробництві** (згідно додатка 1 до НПАОП 00.0-6.02-04 «Порядок розслідування та ведення обліку нещасних випадків, професійних захворювань і аварій на виробництві», затверджений постановою Кабінету Міністрів України від 30.11.2011 р. № 1232. – К., 2011 р.)

Додаток 81 **Ескіз місця, де стався (сталася) нещасний випадок (аварія)** (згідно додатка 12 до НПАОП 00.0-6.02-04 «Порядок розслідування та ведення обліку нещасних випадків, професійних захворювань і аварій на виробництві», затверджений постановою Кабінету Міністрів України від 30.11.2011 р. № 1232. – К., 2011 р.)

Додаток 82 **Зразок Заяви стрілка ВОХОР Соломка В.В. на проведення розслідування НВ**

Додаток 83 **Зразок Протоколу опитування потерпілого стрілка ВОХОР Соломка В.В.** (згідно додатка 13 до НПАОП 00.0-6.02-04 «Порядок розслідування та ведення обліку нещасних випадків, професійних захворювань і аварій на виробництві», затверджений постановою Кабінету Міністрів України від 30.11.2011 р. № 1232. – К., 2011 р.)

Додаток 84 **«Зразок пояснювальної записки свідка НВ Воробйова О.С.** (згідно додатка 13 до НПАОП 00.0-6.02-04 «Порядку розслідування та ведення обліку нещасних випадків, професійних захворювань і аварій на виробництві», затверджений постановою Кабінету Міністрів України від 30.11.2011 р. № 1232. – К., 2011 р.)

Додаток 85 **Відомості про збитки, заподіяні аварією** (згідно додатка 19 до НПАОП 00.0-6.02-04 «Порядок розслідування та ведення обліку нещасних випадків, професійних захворювань і аварій на виробництві», затверджений постановою Кабінету Міністрів України від 30.11.2011 р. № 1232. – К., 2011 р.)

Додаток 86 **Журнал реєстрації аварій** (згідно додатка 20 до НПАОП 00.0-6.02-04 «Порядок розслідування та ведення обліку нещасних випадків, професійних захворювань і аварій на виробництві», затверджений постановою Кабінету Міністрів України від 30.11.2011 р. № 1232. – К., 2011 р.)

Додаток 87 **Журнал Обліку професійних захворювань (отруєнь) військової частини** (згідно додатка 18 до НПАОП 00.0-6.02-04 «Порядок розслідування та ведення обліку нещасних випадків, професійних захворювань і аварій на виробництві», затверджений постановою Кабінету Міністрів України від 30.11.2011 р. № 1232. – К., 2011 р.)

Додаток 88 **Журнал реєстрації потерпілих військовослужбовців від нещасних випадків військової частини, за результатами розслідування яких укладаються акти за формою НВ-1** (згідно додатка 2 до наказу МО України від 6.02.2001 р. № 36 «Інструкції про розслідування та облік нещасних випадків, професійних захворювань і аварій у Збройних Силах України» (зі змінами наказ МОУ від 27.02.13 р. № 146) зареєстрований в Міністерстві юстиції України 16.04.09 р. за № 352/16368. – К., 2001 р.)

Додаток 89 Зразок сторінки журналу реєстрації хворих у медпункті військової частини

Додаток 90 Зразок висновку з лікарні (ЦРЛ) направлення на лікування у шпиталь в/частина А3306 солдата строкової служби Іващенко А.П.

Додаток 91 Зразок направлення у шпиталь в/частина А3306 солдата строкової служби Іващенко А.П.

Додаток 92 Зразок рапорту про отримання травми солдата строкової служби Іващенко А.П.

Додаток 93 Зразок наказу про призначення службового розслідування НВ за фактом отримання травми солдатом Іващенко А.П.

Додаток 94 Зразок Акта службового розслідування за фактом отримання травми військовослужбовцем строкової служби солдатом Іващенко А.П.

Додаток 95 Зразок Сигнального листа із шпиталю в/частина А3306 (на лікуванні Іващенко А.П.)

Додаток 96 Зразок Виписного епікризу після лікування у шпиталі в/частина А3306 солдата строкової служби Іващенко А.П.

Додаток 97 Зразок Акта за формою НВ-1 про нещасний випадок з солдатом строкової служби Іващенко А.П. (згідно додатка 1 до наказу МО України від 6.02.2001 р. № 36 «Інструкція про розслідування та облік нещасних випадків, професійних захворювань і аварій у Збройних Силах України» (зі змінами наказ МОУ від 27.02.13 р. № 146), зареєстрований в Міністерстві юстиції України 16.04.09 р. за № 352/16368. – К., 2001 р.)

Додаток 98 Зразок телеграми – Довідка за фактом травми отриманої військовослужбовцем строкової служби солдатом Іващенко А.П.

Додаток 99 Зразок постанови про відмову в порушенні кримінальної справи

Додаток 100 Алгоритм дії «Порядок розслідування та ведення обліку нещасних випадків, професійних захворювань і аварій на виробництві, а також випадку з військовослужбовцями (згідно наказу МО України від 6.02.2001 р. № 36 «Інструкція про розслідування та облік нещасних випадків, професійних захворювань і аварій у Збройних Силах України» (зі змінами наказ МОУ від 27.02.13 р. № 146), зареєстрований в Міністерстві юстиції України 16.04.09 р. за № 352/16368. – К., 2001 р.)

Додаток 101 Карта обліку НВ-2 (професійного захворювання (отруєння) (згідно додатка 3 до наказу МО України від 6.02.2001 р. № 36 «Інструкція про розслідування та облік нещасних випадків, професійних захворювань і аварій у Збройних Силах України» (зі змінами наказ МОУ від 27.02.13 р. № 146), зареєстрований в Міністерстві юстиції України 16.04.09 р. за № 352/16368. – К., 2001 р.)

Додаток 102 Екстрене повідомлення – форма НВ-3 (про гостре профзахворювання (отруєння)) (згідно додатка 4 до наказу МО України від 6.02.2001 р. № 36 «Інструкція про розслідування та облік нещасних випадків,

професійних захворювань і аварій у Збройних Силах України» (зі змінами наказ МОУ від 27.02.13 р. № 146), зареєстрований в Міністерстві юстиції України 16.04.09 р. за № 352/16368. – К., 2001 р.)

Додаток 103 **Повідомлення за формою НВ-4 (про наслідки нещасного випадку (гостре професійне захворювання чи отруєння))** (згідно додатка 5 до наказу МО України від 6.02.2001 р. № 36 «Інструкція про розслідування та облік нещасних випадків, професійних захворювань і аварій у Збройних Силах України» (зі змінами наказ МОУ від 27.02.13 р. № 146), зареєстрований в Міністерстві юстиції України 16.04.09 р. за № 352/16368. – К., 2001 р.)

Додаток 104 **Припис щодо необхідності складання акта НВ-1** (згідно додатка 6 до наказу МО України від 6.02.2001 р. № 36 «Інструкція про розслідування та облік нещасних випадків, професійних захворювань і аварій у Збройних Силах України» (зі змінами наказ МОУ від 27.02.13 р. № 146), зареєстрований в Міністерстві юстиції України 16.04.09 р. за № 352/16368. – К., 2001 р.)

Додаток 105 **Повідомлення про НВ за формою НВ-5** (згідно додатка 7 до наказу МО України від 6.02.2001 р. № 36 «Інструкція про розслідування та облік нещасних випадків, професійних захворювань і аварій у Збройних Силах України» (зі змінами наказ МОУ від 27.02.13 р. № 146), зареєстрований в Міністерстві юстиції України 16.04.09 р. за № 352/16368. – К., 2001 р.)

Додаток 106. **Акт за формою НВ-6 (спеціального розслідування нещасного випадку зі смертельним наслідком, групових нещасних випадків, випадків смерті та аварій))** (згідно додатка 8 до наказу МО України від 6.02.2001 р. № 36 «Інструкція про розслідування та облік нещасних випадків, професійних захворювань і аварій у Збройних Силах України» (зі змінами наказ МОУ від 27.02.13 р. № 146), зареєстрований в Міністерстві юстиції України 16.04.09 р. за № 352/16368. – К., 2001 р.)

Додаток 107 **Повідомлення за формою НВ-7 (про профзахворювання (отруєння))** (згідно додатка 13 до наказу МО України від 6.02.01 р. № 36 «Інструкція про розслідування та облік нещасних випадків, професійних захворювань і аварій у Збройних Силах України» (зі змінами наказ МОУ від 27.02.13 р. № 146), зареєстрований в Міністерстві юстиції України 16.04.09 р. за № 352/16368. – К., 2001 р.)

Додаток 108 **Акт за формою НВ-8 (розслідування хронічного професійного захворювання (отруєння))** (згідно додатка 14 до наказу МО України від 6.02.2001 р. № 36 «Інструкція про розслідування та облік нещасних випадків, професійних захворювань і аварій у Збройних Силах України» (зі змінами наказ МОУ від 27.02.13 р. № 146), зареєстрований в Міністерстві юстиції України 16.04.09 р. за № 352/16368. – К., 2001 р.)

Додаток 109 **Відомості про втрати, викликані аварією** (згідно додатка 17 до наказу МО України від 6.02.2001 р. № 36 «Інструкція про розслідування та облік нещасних випадків, професійних захворювань і аварій у Збройних Силах України» (зі змінами наказ МОУ від 27.02.13 р. № 146), заре-

єстрований в Міністерстві юстиції України 16.04.09 р. за № 352/16368. – К., 2001 р.).

Додаток 110 Перелік військових лікувально-профілактичних закладів Міністерства оборони України» (згідно додатка 12 до наказу МО України від 6.02.2001 р. № 36 «Інструкція про розслідування та облік нещасних випадків, професійних захворювань і аварій у Збройних Силах України» (зі змінами наказ МОУ від 27.02.13 р. № 146), зареєстрований в Міністерстві юстиції України 16.04.09 р. за № 352/16368. – К., 2001 р.)

Додаток 111 Акт про нещасний випадок, що стався з вихованцем, учнем, студентом, курсантом, слухачем, аспірантом навчального закладу за формою Н-Н» (розслідування нещасного випадку під час навчально-виховного процесу)» (згідно додатка 1 до наказу Міністерства освіти і науки (МОН) від 31.08.2001 р. № 616 (зі змінами від 24.10.2013 р. № 1365) «Положення про порядок розслідування нещасних випадків, що сталися під час навчально-виховного процесу в навчальних закладах». – К., 2013 р.)

Додаток 112 Повідомлення про наслідки нещасного випадку, що стався з потерпілим» (під час навчально-виховного процесу) (згідно додатка 2 до наказу Міністерства освіти і науки (МОН) від 31.08.2001 р. № 616 (зі змінами від 24.10.2013 р. № 1365) «Положення про порядок розслідування нещасних випадків, що сталися під час навчально-виховного процесу в навчальних закладах». – К., 2013 р.)

Додаток 113 Журнал реєстрації нещасних випадків, що сталися з вихованцями, учнями, студентами, курсантами, слухачами, аспірантами, за результатами розслідування яких укладаються акти за формою Н-Н (згідно додатка 3 до наказу Міністерства освіти і науки (МОН) від 31.08.2001 р. № 616 (зі змінами від 24.10.2013 р. № 1365) «Положення про порядок розслідування нещасних випадків, що сталися під час навчально-виховного процесу в навчальних закладах». – К., 2013 р.)

Додаток 114 Акт спеціального розслідування групового нещасного випадку або нещасного випадку із смертельним наслідком, що стався з вихованцями, учнями, студентами, курсантами, слухачами, аспірантами (згідно додатка 5 до наказу Міністерства освіти і науки (МОН) від 31.08.2001 р. № 616 (зі змінами від 24.10.2013 р. № 1365) «Положення про порядок розслідування нещасних випадків, що сталися під час навчально-виховного процесу в навчальних закладах». – К., 2013 р.)

Додаток 115 Акт вторинного контролю металобрухту

Додаток 116 Посвідчення про вибухобезпечність лому і відходів кольорових металів і сплавів

Додатки

Додаток 1

Службова характеристика

*На бухгалтера Стосенко
Ольгу Геннадіївну
13.05.1978 року народження,
українку, освіта середньо-спеціальна
у ЗС України з 2002 року*

Стосенко Ольга Геннадіївна на посаді бухгалтера працює з 2002 року. За час роботи на даній посаді проявила себе дисциплінованим та відповідальним робітником. Наполеглива, має добру професійну підготовку, постійно вивчає керівні документи, директивні вказівки МО України та вірно і своєчасно проводить нарахування та перерахування по бухгалтерських реєстрах. Своєчасно та вірно подає бухгалтерську звітність. Поставлені завдання ставить вище особистих інтересів.

Користується повагою в колективі фінансово-економічного відділу (ФЕВ).

Займаній посаді відповідає.

Начальник ФЕВ: к-н /П.В. Місяйло/

Із характеристикою ознайомлена:

Працівник ЗСУ /О.Г. Стосенко/

Атестаційний лист

1. П.І.Б. Стосенко Ольга Геннадіївна
2. Рік народження 13 травня 1978 р.
3. Освіта середня спеціальна (Харківський кооперативний технікум)
4. Спеціальність бухгалтер
5. Загальний трудовий стаж, в тому числі за фахом з 01.09.1977 р.
6. Посада, яку займає на момент атестації бухгалтер
7. Дата призначення на посаду з 24.01.2002 р.
8. Оцінка діяльності працівника відповідає займаній посаді
9. Рекомендації атестаційної комісії Присвоїти кваліфікацію бухгалтера II категорії з посадовим окладом 647 грн. на місяць

Голова атестаційної комісії: підполковник /О.В. Куликов/

Члени комісії:	підполковник	/А.О. Дубина/
	майор	/Ю.М. Патик/
	працівник ЗСУ	/В.М. Авраменко/
	працівник ЗСУ	/Л.П. Шевченко/

дата атестації 08.08.2008 року

з атестаційним листом ознайомена:

Працівник ЗСУ /О.Г.Стосенко/

«___» _____ 201_ р.

Напрями діяльності експертів технічних з промислової безпеки

1. Проведення технічного огляду та/або експертного обстеження обладнання гірничорудної, нерудної та вугільної промисловості.
2. Проведення технічного огляду та/або експертного обстеження обладнання вибухопожежонебезпечних, хімічних, нафтохімічних, нафтобазопереробних виробництв.
3. Проведення технічного огляду та/або експертного обстеження обладнання нафтогазовидобувної промисловості.
4. Проведення технічного огляду та/або експертного обстеження обладнання газової промисловості.
5. Проведення технічного огляду та/або експертного обстеження електроустановок та електрообладнання.
6. Проведення технічного огляду та/або експертного обстеження об'єктів котлонагляду (котлів посудин, що працюють під тиском, трубопроводів пари та гарячої води).
7. Проведення технічного огляду та/або експертного обстеження підймальних споруд (вантажопідймальних кранів, ліфтів, підйомників, ескалаторів, канатних доріг і фунікулерів) і атракціонів стаціонарних та пересувних.
8. Проведення технічного огляду та/або експертного обстеження технологічного транспорту.
9. Проведення технічного огляду та/або експертного обстеження основних виробництв для харчової, деревообробної, легкої, текстильної промисловості, целюлозно-паперового виробництва, переробки пластмас, полімерних матеріалів і гумотехнічних виробів.

ПРОТОКОЛ № _____
засідання атестаційної комісії

« ____ » _____ 20_ р.

м. Київ

Атестаційна комісія (наказ Держгірпромнагляду від _____ №_____,
у складі:

ГОЛОВИ _____
(прізвище, ініціали, посада)

членів комісії: _____
(прізвище, ініціали, посада)

_____ (прізвище, ініціали, посада)

за оцінкою практичних навичок установила, що

№ з/п	Прізвище, ім'я та по батькові	Посада	Підприємство	Оцінка практичних навичок (задовільна/ незадовільна)
1	2	3	4	5

Атестаційна комісія вирішила:

1) _____
(прізвище, ім'я та по батькові)



надати право проводити _____
(напрямок діяльності)

2) _____
(прізвище, ім'я та по батькові)

надати право проводити _____
(напрямок діяльності)

Голова комісії _____ (прізвище)
(підпис)

Члени комісії _____ (прізвище)
(підпис)

  <p>ЕКСПЕРТ ТЕХНІЧНИЙ З ПРОМИСЛОВОЇ БЕЗПЕКИ ПОСВІДЧЕННЯ № ____</p>	<p>Пройшов (ла) курс навчання, склав (ла) іспити та рішенням атестаційної комісії від «__»____20__ р., протокол № _____ надається право на проведення технічного огляду та/або експертного обстеження:</p>
<p>Кольорове фото</p>	<p>Прізвище Ім'я По батькові</p>
	<p>Посада Місце роботи</p>
<p>_____ (напрям діяльності)</p>	
<p>Голова комісії П.І.Б.</p>	
<p>Директор Головного навчально-методичного центру..... П.І.Б.</p>	
<p>М.П.</p>	
<p>Посвідчення дійсне до « __ » 20__ р.</p>	

КАРТА УМОВ ПРАЦІ № 1

Підприємство /організація, установа/: Військова частина А-0829

Виробництво, цех /дільниця, відділ/: енергомеханічний відділ

Номер робочого місця: 37

Професія (посада): 33 (19756) електрогазоварник, зайнятий різанням та ручним зварюванням

(код по ЄТКД, КД повне найменування)

Номери аналогічних робочих місць —

1. Оцінка чинників виробничого середовища і трудового процесу

№ з/п	Чинники виробничого середовища і трудового процесу	Дата дослідження	Нормативне значення /ГДР/ /ГЛК/	Фактичне значення	III клас – шкідливі і небезпечні умови та характер праці			Тривалість дії фактора, % за	Примітка
					6	7	8		
1	2	3	4	5	6	7	8	9	10
1	Шкідливі хімічні речовини:								
	1 клас безпеки <u>озон</u>	09.11. 2004 р.	0,1	0,04	до 3 разів	–	–		2
	2 клас безпеки <u>марганець</u>		0,2	0,39		–	–	83,5	0,835
7	3–4 класи безпеки <u>азоту диоксид</u>		2,0	1,3	–	–	–	–	–
	<u>заліза оксид</u>		6,0	8,3	до 4 разів			83,5	0,235
	<u>вуглецю оксид</u>		20,0	6,3	–	–	–	–	–
2	Пил переважно фіброгенної дії								
3	Вібрації /загальна і локальна/	09.11. 2004 р.	80,0	73,0	–	–	–		
4	Шум								
6	Інфразвук								
7	Ультразвук								
8	Неіонізуючі випромінювання:								
	– радіочастотний діапазон;								
	– діапазон промислової частоти;								
	– оптичний діапазон /лазерне випромінювання/		21–15	16,4	–	–	–		
	Мікроклімат у приміщенні:	09.11. 2004 р.	0,4	0,3	–	–	–		
	– температура повітря, °С;		75	68	–	–	–		
	– швидкість руху повітря, м/с;								

№ з/п	Чинники виробничого середовища і трудового процесу	Дата дослідження	Нормативне значення /ГДР/ /ГДК/	Фактичне значення	ІІІ клас – шкідливі і небезпечні умови та характер праці			Тривалість дії фактора, % за зміну	Примітка
1	2	3	4	5	6	7	8	9	10
9	Температура зовнішнього повітря /під час роботи на відкритому повітрі/, °С: – влітку; – зимою								
10	Атмосферний тиск								
11	Біологічні фактори								
12	Важкість праці:								
	<u>Динамічна робота</u> – потужність зовнішньої роботи /Вт/ при роботі за участю м'язів нижніх кінцівок і тулуба; – те саме при роботі за переважною участю м'язів плечового пояса; – маса піднімання і переміщення вантажу (кг); – дрібні стереотипні рухи кистей і пальців рук /кількість за зміну/	09.11. 2004 р.	Ч-90 Ж-63	–					
	<u>Статичне навантаження</u> – величина навантаження за зміну, /Кгс/ при утриманні вантажу: – однією рукою; – двома руками; – за участю м'язів тулуба і ніг		Ч-45 Ж-30,5 Ч-30 Ж-10 40000	до 30 разів	–	–	–	83,5	1 0,835
13	Робоча поза: – перебування у нахиленому стані до 30°, % до часу зміни; – перебування у вимушеній позі (на колінах та інше); – нахили тулуба (кількість за зміну); – переміщення у просторі /переходи, обумовлені технологічним процесом/	09.11. 2004 р.	25 100 10	53 95 1,1	–	–	–	53	–

№ з/п	Чинники виробничого середовища і трудового процесу	Дата дослідження	Нормативне значення /ГДР/ /ГДК/	Фактичне значення	Ш клас – шкідливі і небезпечні умови та характер праці			Тривалість дії фактора, % за зміну	Примітка
1	2	3	4	5	6	7	8	9	10
14	Напруженість праці <u>Увага:</u> – тривалість зосередження /% до тривалості зміни/; – щільність сигналів у середньому за годину <u>Напруженість аналізаторних функцій:</u> – зору /категорія зорових робіт за СНиП 11-4-79/; – слуху /при виробничій потребі сприйняття мови або диференціювання сигналів/ емоційна й інтелектуальна напруженість <u>Одноманітність:</u> – кількість елементів у багаторазово повторюваних операціях; – тривалість виконання повторюваних операцій (в секунду); – час спостереження за ходом виробничого процесу без активних дій /% до тривалості зміни/	09.11. 2004 р.	75 300	77 –	+	–	–	77	1 0,77
	Змінність		Точна 90–70 Роб. за встн. граф. 10–4	Мал. точн. – Роб. за встн. граф. –	–	–	–		
15	Кількість чинників	09.11. 2004 р.	Рег.	Рег.	–	–	–	83,5	1 0,835

Гігієнічна оцінка умов праці

Умови і характер праці відповідають III класу II ступеня

II. Оцінка технічного та організаційного рівня

Робоче місце відповідає робочому та організаційному рівню

III. Атестація робочого місця

Робоче місце має в наявності: 1 фактор II ступеня, 4 фактори I ступеня
За показниками робоче місце слід вважати як шкідливе та важке

IV. Рекомендації щодо покращення умов праці, їх економічне обґрунтування

Забезпечення ЗІЗ

V. Пільги і компенсації

	Чинні	Запропоновані	Витрати /крб./
Пенсійне забезпечення			
Доплати			
Додаткові відпустки			
Інші			

Голова комісії:

підполковник О.В. Куликов

Члени атестаційної комісії

підполковник А.В. Заїка

майор А.С. Онісюк

майор А.В. Жуков

майор Ю.В. Стосенко

прац. ЗСУ Т.В. Мороз

з атестацією ознайомлені:

О.В. Усатенко

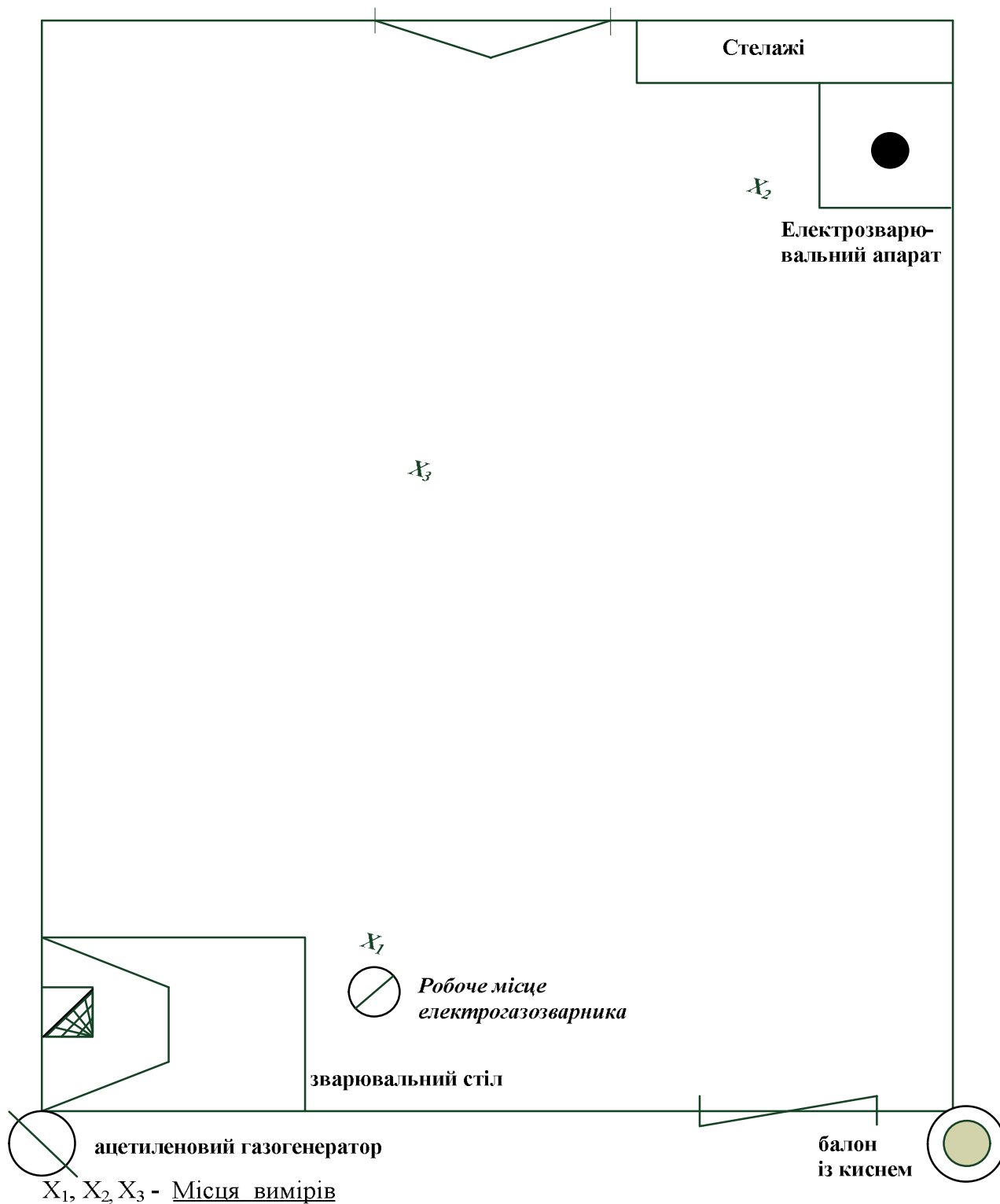

Приміщення Зварювального поста
47,2 м²; 176,4 м³; працює: 1 людина

Робоче місце електрогазозварника

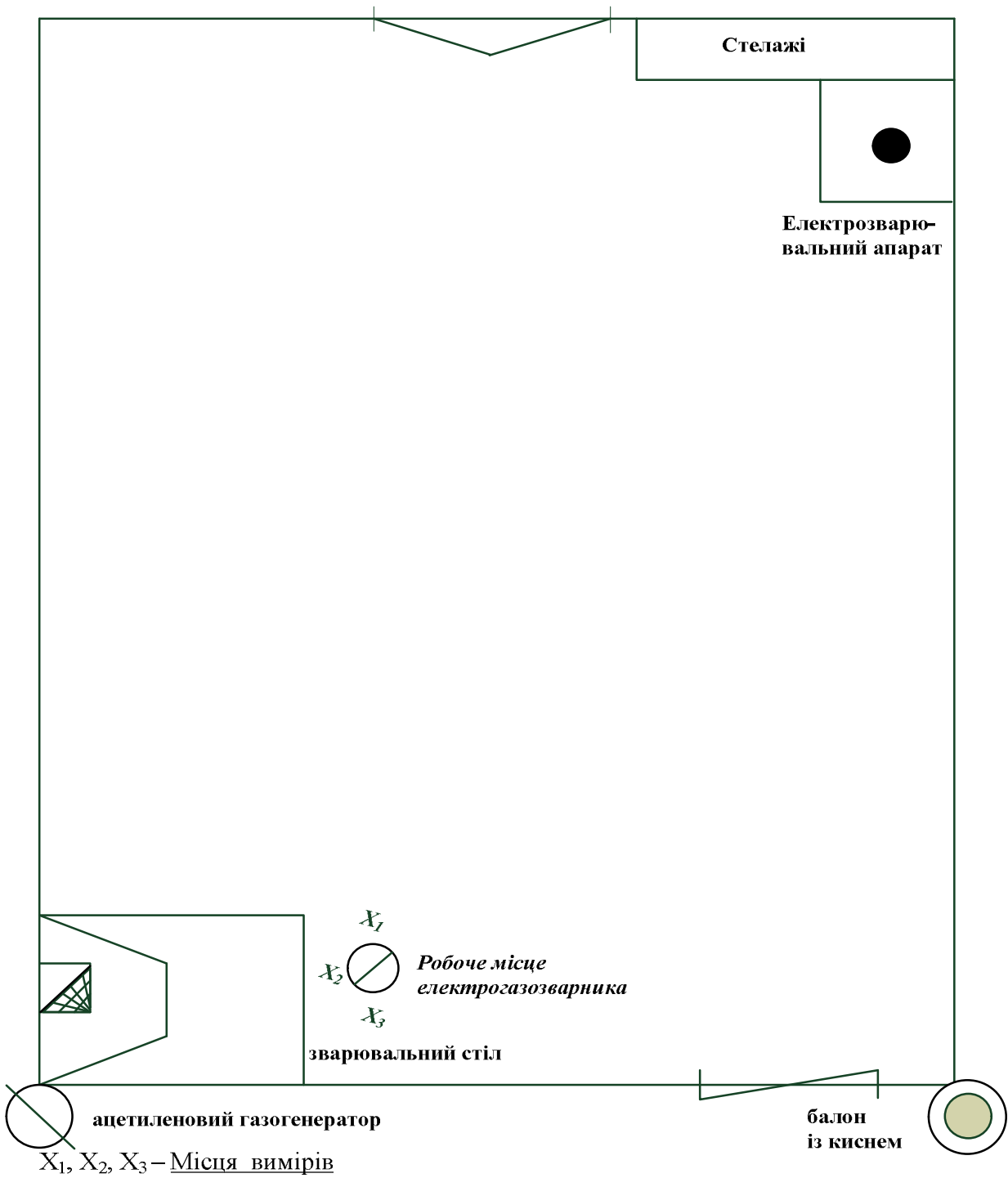

Приміщення Зварювального поста
47,2 м²; 176,4 м³; працює: 1 людина

Робоче місце електрогазозварника

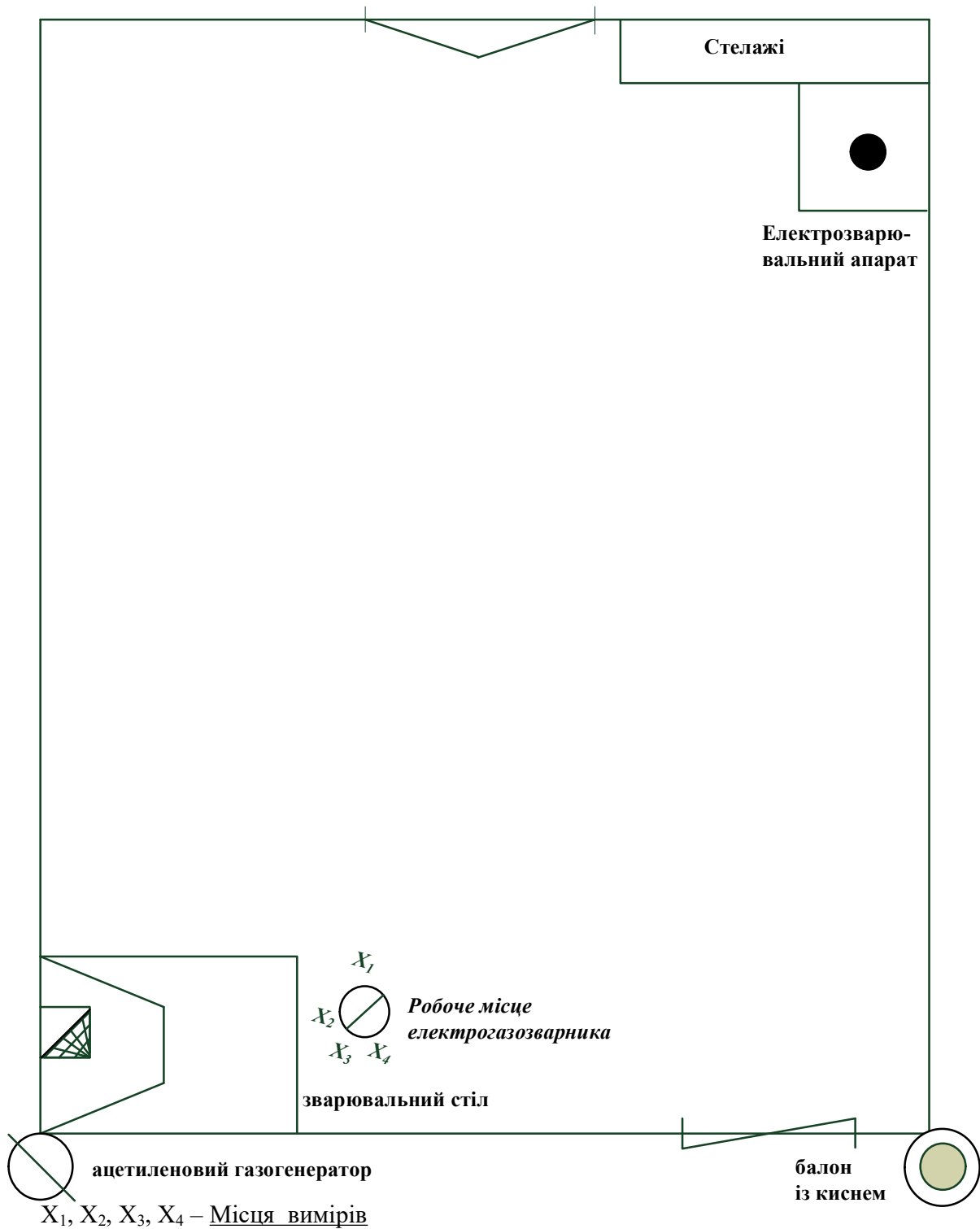

Приміщення Зварювального поста

47,2 м²; 176,4 м³; працює: 1 людина

Робоче місце електрогазозварника

Інструкція по заповненню Карти умов праці при проведенні атестації робочих місць

Загальні дані

Справжня інструкція призначена для комісії підприємства, що проводить атестацію робочих місць за умовами праці (далі – атестація) відповідно до методичних рекомендацій (постанова Кабінету Міністрів України від 1 серпня 1992 р. № 442 «Про Порядок проведення атестації робочих місць за умовами праці», наказ Міністерства праці України від 01.09.92 р. № 41 «Методичні рекомендації для проведення атестації робочих місць за умовами праці» – К., 1992 р.).

Карта умов праці (далі – Карта) заповнюється на кожне робоче місце.

На групу аналогічних робочих місць допускається заповнення однієї Карти, якщо умови і характер праці на цих робочих місцях аналогічні за всіма показниками умов праці, на яких вже проведено атестацію. У разі, коли на одному і тому ж робочому місці або в одній і тій же робочій зоні виконуються роботи особами різних професій, то на кожну з професій заповнюється окрема Карта.

Не заповнюються Карти умов праці на робочі місця, пов'язані з виконанням робіт із радіоактивними речовинами, джерелами іонізуючих випромінювань, берилієм і рідкоземельними елементами, в атомній енергетиці і промисловості, частинах (станціях) рятувальників, після вилову і обробки риби, агрохімічного обслуговування сільського господарства, збору, переробки і утилізації трупів тварин, в установах соціального забезпечення, на підривників всіх галузей н/х, а включаються до *Переліку робочих місць, виробництв, робіт, професій і посад з пільговим пенсійним забезпеченням, згідно Списків № 1 і № 2.*

Робочі місця, на яких працюють робітники, що користуються правом пенсійного забезпечення відповідно до статей 14, 54 і 55 Закону України «Про пенсійне забезпечення» від 5.11.1991 р. №1788-ХІІ – право на пільгову пенсію мають згідно чинних нормативних документів.

При заповненні загальних відомостей Карти указуються:

- повне найменування підприємства, організації, установи;
- виробництво – відповідно до діючого класифікатора;
- номер і найменування цеху (ділянки, відділу) – за діючою структурою;
- номер робочого місця (робочої зони) – за плануванням їх розміщення;
- професія (посада), код – відповідно до характеру виконуваних робіт і ЄТКД-87 р. (Єдиного тарифно-кваліфікаційного довідника), наказ Мінпраці від 26.11.2008 р. № 557 «Про затвердження Абеткового переліку професій працівників за національними випусками Довідника кваліфікаційних характеристик професій працівників із зазначенням професій Єдиного тарифно-кваліфікаційного довідника та Переліку професій працівників за випусків раніше чинними ЄТКД», зі змінами – жовтень 2010 року (К., 2010 р.);
- номери аналогічних робочих місць – за зростаючою величиною.

Розділ I. Оцінка чинників виробничого середовища і трудового процесу

По графах:

– графа 2. Проводиться оцінка виявлених на даному робочому місці (групі робочих місць, робочої зони) характерних для даної професії (посади) шкідливих і небезпечних виробничих чинників (далі – ОВПФ);

– графа 3. Проставляється дата приведення вимірів згідно протоколу;

– графа 4. Заносяться нормовані значення виявлених ОВПФ відповідно до тих, що діють на період проведення атестації санітарними нормами, затвердженими Мінохоронздоров'я і Гостами;

– графа 5. (Пункти I–II) заносяться фактичні значення ОВПФ за наслідками лабораторних і інструментальних досліджень, виконаних у відповідності з чинними методиками, затвердженими Мінохоронздоров'я і оформленими протоколами;

– по пунктах 12–15 заносяться результати проведених досліджень, дані з технологічних, технічних документів, хронометражних спостережень, документів з охорони праці та ін. підтверджуючих наявність ОВПФ і їх величини;

– графи 6. 7. 8. Проставляються величини відхилення від нормованих значень ОВПФ, згідно додатка 3 наказу Міністерства праці України від 01.09.92 р. № 41 «Методичні рекомендації для проведення атестації робочих місць за умовами праці» (К., 1992 р.) – (далі – Методичні рекомендації);

– графа 9. Визначаються дані на підставі аналізу технологічного процесу, хронометричних спостережень, інших облікових документів підприємства. Якщо тривалість дії чинника врахована в методиках, як вібрація, шум, то у графі 9 проставляється прочерк.

За наявності шкідливих речовин односпрямованої дії, що впливають одночасно або послідовно, тривалість дії цих речовин підсумовується, але приймається не більше 100 %.

За наявності в повітрі речовин різноспрямованої дії для кожної з них указується фактичний відсоток тривалості робочої зміни (пункт 1).

По пунктах:

Пункт 1. Записуються виявлені шкідливі речовини за класами небезпеки.

Потужність зовнішньої роботи (Вт) визначається по формулі:

$$H = [P - H + (P \times H1/2) + (P \times L/9) \times 6K] / T,$$

де H – висота підняття вантажу; H1 – висота опускання вантажу;

P – маса вантажу; L – відстань; T – час; K – 10

Пункт 13. Оцінюється аналогічно пункту 12. Оцінка ведеться через дріб: чисельник – нахили тулуба, знаменник – переміщення у просторі.

Пункт 14. Оцінюється аналогічно пункту 12. Під високоточними зоровими роботами передбачається робота 1–3 розрядів за СНиП П-4-79 «Естественное и искусственное освещение». (М., 1979 р.).

Розбірливість слів визначається подачею мовних сигналів (як мінімум 10 слів) на відстані одного метра, голосом без напруги, які повинні бути відтворені обстежуваним робочим.

Пункт 16. Заповнюється на підставі облікових даних підприємства.

У підсумковому рядку «Кількість чинників» по графах 6, 7, 8 записується сумарна кількість чинників за кожним ступенем відхилення.

Гігієнічна оцінка умов праці

Заповнюється атестаційною комісією. Гігієнічна оцінка умов праці дається за найбільш високим класом, і ступенем з числа фактично зміряних рівнів цих чинників.

Наприклад, на того, що працює, одночасно впливають декілька чинників (мікроклімат, тяжкість, шкідливі речовини та ін.), і параметри мікроклімату відносяться до III класу 1-го ступеня, за шкідливими речовинами – до II класу, за тяжкістю – до III класу 2-го ступеня, але за напруженістю – до III класу 1-го ступеня, то інтегральну оцінку необхідно записати: умови праці відносяться до III класу 2-го ступеня.

Якщо на робочому місці відсутні шкідливі виробничі чинники і чинники трудового процесу або вони не перевищують допустимих і не віднесені до 1-го ступеня III класу шкідливості і небезпеки, то умови праці слід визнати такими, що відповідають гігієнічним вимогам.

Наявність хоч би одного чинника виробничого середовища і трудового процесу 1-го ступеня III класу шкідливості указує на невідповідність робочого місця вимогам Гігієнічної класифікації.

Вибірковий контроль, аналіз проведення досліджень гігієнічної оцінки умов праці (розділ 1 Карти) проводять органи і установи санепідемслужби Міністерства охорони здоров'я України.

Розділ II. Оцінка технічного і організаційного рівня

Заповнюється комісією за наслідками аналізу, виконаного відповідно до розділу 5 Методичних рекомендацій.

Розділ III. Атестація робочого місця

На підставі комплексної оцінки робоче місце повинно бути віднесене до одного з трьох видів умов праці згідно п.п. 6.1. і 6.2. Методичних рекомендацій (з особливо шкідливими та особливо важкими умовами праці; зі шкідливими і важкими умовами праці; зі шкідливими умовами праці).

Для цього беруться по всіх врахованих підсумковим рядком «Кількість чинників» ступеня відхилення параметрів чинників виробничого середовища і трудового процесу (розділ 1 Карти) і зіставляються з показниками, приведеними у додатку 4 Методичних рекомендацій. Для атестації робочого місця з особливо шкідливими і особливо важкими умовами праці, а також шкідливи-

ми і важкими умовами праці у розрахунок беруться чинники, що впливають на працівника у процесі роботи не менше 80 % робочого часу. При цьому виконання підготовчих, допоміжних поточних ремонтних робіт, також робіт поза своїм робочим місцем у цілях забезпечення своїх трудових функцій, не позбавляє працівника права на пільгове пенсійне забезпечення.

Робочі місця зі шкідливими умовами праці оцінюються за наявності ОВПФ, тривалість дії яких становить менше 80 % робочого часу. В цьому випадку пільгове пенсійне забезпечення може проводитися за рахунок засобів підприємства.

Розділ V. Пільги і компенсації

Заповнюються атестаційною комісією.

Пропозиції на підтвердження права на пенсію на пільгових умовах визначаються тільки за показниками, приведеними в додатку № 4 Методичних рекомендацій, решта пільг і компенсацій – відповідно до нині чинних законодавчих актів.

Додаток 4. Показники чинників виробничого середовища, тяжкість за напруженістю трудового процесу для підтвердження права на пільгове пенсійне забезпечення.

Пункт 4. Наявність у повітрі робочої зони хімічних речовин гостронаправленої дії 1-го або 2-го класів небезпеки слід розуміти як наявність підвищених концентрацій (перевищення ГДК).

Методичні рекомендації по проведенню атестації робочих місць за умовами праці.

Пункт 1.3. Загальні положення Методичних рекомендацій – для виробництв, робіт, професій і посад, показники умов праці яких передбачені безпосередньо у Списках, атестація робочих місць проводиться тільки за цими показниками.

Щодо цих робочих місць атестація проводиться в повному обсязі, але підтвердження права на пільгове пенсійне забезпечення проводиться за тими показниками, які передбачені Списками за умови перевищення ГДК і ГДУ.

МОЗ України
ХНМГЦ «Медицина праці»
(назва установи)

319027 м. Харків, вул. Тринклера-5,
Тел. 43-28-18, 45-69-60
**Свідоцтво про право проведення
досліджень № 61 від 25.09.2003 р.**
(номер, дата)

Медична документація
Форма № 330/0

ПРОТОКОЛ № 201
від 9 листопада 2004 р.

(номер, дата)

проведення досліджень шумового навантаження та інфразвуку

1. Дата проведення досліджень 9 листопада 2004 року _____

2. Підприємство, адреса, цех, відділення: в/частина А-0829; м. Лозова, вул. Блюхера-1, енергомеханічний відділ, зварювальний пост

3. Робоче місце, професія, технологічний процес, що виконується:

електрогазоварника

4. Мета досліджень атестація робочих місць _____

5. Засоби вимірювальної техніки «Robotron» 00026 № 42143
(найменування, тип, заводський номер)

6. Відомості про перевірку № 02/8/1-0831 від 18.05.2004 р.
(номер свідоцтва, клеймування, дата дії)

7. Нормативна документація, відповідно до якої:

а) ДСН 3.3.6. 037-99 _____
(проводився відбір проби)

б) ГКТ № 4137-86 _____
(оцінюються результати)

8. Присутні від підприємства:

Начальник техвідділу: м-р Андрейченко А.В.
(посада, прізвище, ім'я, по батькові, підпис)

9. Посада, прізвище, ім'я, по батькові осіб, що проводять дослідження:

Інженер _____ Мішнев Д.І.
Зав. лаб. _____ Шейнін Б.Я.

(підписи)

10. Результати досліджень та розрахунків

Інтервал		Відлік рівнів в інтервалі		Кількість досліджень в інтервалі		Часткові індекси	
38–42							
43–47							
48–52							
53–62							
63–67							
68–72							
73–77							
78–82							
83–87							
88–92							
93–97							
98–102							
103–107							
108–112							
113–117							
118–122							
Сумарний індекс							
Поправка							
Еквівалентний рівень							
Максимальний рівень імпульсного шуму дБА «1»;дБ«А»							
Назва виробничої ділянки	Рівень шуму на ділянці	Час дії, хвилини	Поправка	Різниця	Енергетичне підсумовування	Еквівалентний рівень дБа	
Робоче місце: Електрогазозварника	Дослідження рівнів шуму проведено за допомогою приладу для вимірювання еквівалентних рівнів шуму «Robotron» 00026					73	

11. Особисті заходи захисту від шуму, що використовується _____
Розрахунок ефективності (енергетичне підсумовування)

Назва, тип	Поглиналина здатність (дБ) в октавних смугах із середньгеометричними частотами (Гц)						
	125	250	500	1000	2000	4000	8000

12. Розрахунок шумового навантаження з використанням особистих засобів захисту від шуму _____
(еквівалентний рівень – ефективність 0,33 від шуму)

13. Допустимий рівень 80 ДБа

14. Дослідження проводив

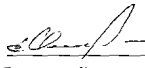
Інженер ХНМТЦ «Медицина труда»  Мишнев Д.І.
(посада, прізвище, ім'я, по батькові)

15. **Висновки** (відповідність нормативу, оцінка за Гігієнічною класифікацією поза показниками шкідливості та небезпечності факторів виробничого середовища, якості та напруженості трудового процесу)

електрогазозварника

на своєму робочому місці (робочій зоні) підлягає дії непостійного переривчатого шуму з еквівалентним рівнем 73 ДБа, що не перевищує допустимого рівня згідно з ДСН 3.3.6 037-99.

Відповідно до ГКТ № 4137-86 умови і характер праці слід оцінити як:

II клас – допустимі.

Зав. лаб. ХНМТЦ «Медицина праці»  Шейнін Б.Я.
(посада, прізвище, ім'я, по батькові санітарного лікаря або завідуючого, підпис)

М. П.

МОЗ України
ХНМТЦ «Медицина праці»
(назва установи)

319027 м. Харків, вул. Тринклера-5,
Тел. 43-28-18, 45-69-60
**Свідоцтво про право проведення
досліджень № 61 від 25.09.2003 р.**
(номер, дата)

Медична документація
Форма № 330/0

ПРОТОКОЛ № 202 від 9.11.04 р.
(номер, дата)

проведення досліджень повітря робочої зони

1. Дата проведення відбору проб повітря 9 листопада 2004 року
2. Підприємство, адреса, цех, відділення в/частина А-0829: м. Лозова, вул. Блюхера-1: енергомеханічний відділ, зварювальний пост
3. Робоче місце, професія, технологічний процес, що виконується:
електрогазоварника
4. Мета відбору проб повітря атестація робочих місць
5. Засоби вимірювальної техніки Електроаспіратор М-822 № 59;
Психрометр аспір. М-34 № 10621
(найменування, тип, заводський номер)
6. Відомості про повірку клеймо 1 кв. 2004 року свід. № 3473/261 від 18.02.04 р.
(номер свідоцтва, клеймування, дата дії)
7. Нормативна документація, відповідно до якої:
 - а) методичні указівки _____
(проводиться відбір проби)
 - б) ГКТ № 4137-86 _____
(оцінюються результати)
8. Присутні від підприємства:
Начальник техвідділу м-р Андрейченко А.В. 
(посада, прізвище, ім'я, по батькові, підпис)
9. Лікар-лаборант ХНМТЦ «Медицина праці» Бурімов С.А.
(посада, прізвище, ім'я, по батькові, підпис осіб, що проводили відбір проб)
10. Умови відбору проб: вент. функціонує
(робота вентиляції, завантаження обладнання, використання особистих засобів захисту)

11. Результат досліджень

№ проби	Місце відбору проб	Температура сухого та вологого термометра, відносна вологість повітря	Атмосферний тиск, мм. рт.ст.	Швидкість аспірації, л/хв.	Тривалість відбору проби, хв.	Назва речовини, що визначається	Визначена концентрація, мг/м ³	Гранично допуст. концентрація, мг/м ³	Методика дослідження
Ф-1	Робоче місце: електрогазо-зварника при зварюванні електродами АНО-4	16,4; 13,0; 68	749	20,0	10,0'	Марганець у зварювальному аерозолі за його наявності до 20%	0,36	0,2	МУ 4945-88
Ф-2		-"	-"	-"	-"		0,42	-"	-"
Ф-3		-"	-"	-"	-"		0,36	-"	-"
Ф-4		-"	-"	-"	-"		0,42	-"	-"
Ф-5		-"	-"	-"	-"		0,39	-"	-"
		-"					0,39	-"	
Ф-6		-"	-"	20,0	10,0'	Заліза оксид	6,3	6,0	МУ 4945-88
Ф-7		-"	-"	-"	-"	-"	6,3	-"	-"
Ф-8		-"	-"	-"	-"	-"	6,6	-"	-"
Ф-9		-"	-"	-"	-"	-"	6,0	-"	-"
Ф-10	-"	-"	-"	-"	-"	6,3	-"	-"	
Пр-1		-"	-"	0,2	5,0'	Азоту діоксид	1,4	2,0	МУ 1638-77
Пр-2		-"	-"	-"	-"	-"	1,6	-"	-"
Пр-3		-"	-"	-"	-"	-"	1,2	-"	-"
Пр-4		-"	-"	-"	-"	-"	1,0	-"	-"
Пр-5		-"	-"	-"	-"	-"	1,3	-"	-"
		-"					1,3		
Пр-6		-"	-"	1,0	16,0'	Озон	0,06	0,1	МУ 1639-77
Пр-7		-"	-"	-"	-"	-"	0,02	-"	-"
Пр-8		-"	-"	-"	-"	-"	0,03	-"	-"
Пр-9		-"	-"	-"	-"	-"	0,05	-"	-"
Пр-10		-"	-"		-"		0,04	-"	
К-1		-"	-"			Вуглецю оксид	7,4	20,0	РД 52.04.1 86-89
К-2		-"	-"			-"	7,6	-"	-"
К-3		-"	-"			-"	7,2	-"	-"
К-4		-"	-"			-"	7,0	-"	-"
К-5		-"	-"			-"	7,3		

Лікар-лаборант ХНМТЦ «Медицина праці»: **Бурімов С А**
(посада, прізвище, ім'я, по батькові особи, що виконувала дослідження)



(підпис)

ВИСНОВОК (відповідність нормативу, оцінка за Гігієнічною класифікацією). Вміст шкідливих хімічних речовин у повітрі робочої зони електрогазозварника, перевищує граничнодопустимі концентрації відповідно до *ГОСТ 12.1.005-88 по:*

– марганцю – у 1,95 раза; – заліза оксиду – у 1,05 раза; згідно з ГКТ № 4137-86, умови праці електрогазозварника за вмістом шкідливих хімічних речовин у повітрі робочої зони оцінюються як: **III клас I ступінь.**

Зав. лаб. ХНМТЦ «Медицина праці» Шейнін Б.Я:
(посада, прізвище, ім'я, по батькові особи, що виконувала дослідження)



(підпис)

М. П

МОЗ України
ХНМТЦ «Медицина праці»
(назва установи)

319027 м. Харків, вул. Тринклера-5,

Тел. 43-28-18, 45-69-60

Медична документація

Форма № 330/0

**Свідоцтво про право проведення
досліджень № 61 від 25.09.2003 р.**

(номер, дата)

ПРОТОКОЛ № 202 «А» від 9.11.04 р.

(номер, дата)

проведення досліджень повітря робочої зони

1. Дата проведення відбору проб повітря 9 листопада 2004 року

2. Підприємство, адреса, цех, відділення в/частина А-0829: м. Лозова,
вул. Блюхера-1: енергомеханічний відділ, зварювальний пост

3. Робоче місце, професія, технологічний процес, що виконується:

електрогазозварника

4. Мета відбору проб повітря атестація робочих місць

5. Засоби виміральної техніки Електроаспіратор М-822 № 59;

Психрометр аспір. М-34 № 10621

(найменування, тип, заводський номер)

6. Відомості про повірку клеймо 1 кв. 2004 року свід. № 3473/261 від
18.02.04 р.

(номер свідоцтва, клеймування, дата дії)

7. Нормативна документація, відповідно до якої:

а) методичні указівки

(проводиться відбір проб)

б) ГКТ № 4137-86

(оцінюються результати)

8. Присутні від підприємства:

Начальник техвідділу м-р

Андрейченко А. В.

(посада, прізвище, ім'я, по батькові, підпис)



9. Лікар-лаборант ХНМТЦ «Медицина праці»

Бурімов С. А.

(посада, прізвище, ім'я, по батькові, підпис осіб, що проводили відбір проб)

10. Умови відбору проб: вент. функціонує

(робота вентиляції, завантаження обладнання, використання особистих засобів захисту)

11. Результат досліджень

№ проби	Місце відбору проб	Температура сухого та вологого термометра, відносна вологість повітря	Атмосферний тиск, мм. рт. ст.	Швидкість аспірації, л/хв.	Тривалість відбору проби, хв.	Назва речовини, що визначається	Визначена концентрація, мг/м ³	Гранично допуст. концентрація, мг/м ³	Методика дослідження	
Ф-21	Робоче місце: Електрогазозварника при зварюванні у середовищі ацетилену	16,4; 13,0; 68	749	10,0	20,0'	Марганець	0,215	0,2	МУ 4436-87	
Ф-22		-"	-"	-"	-"		0,215	-"	-"	
Ф-23		-"	-"	-"	-"		0,201	-"	-"	
Ф-24		-"	-"	-"	-"		0,229	-"	-"	
Ф-25		-"	-"	-"	-"		0,218	-"	-"	
							0,2156	-"		
Ф-26			-"	-"	10,0	20,0'	Заліза оксид	7,61	6,0	МУ 4945-88
Ф-27			-"	-"	-"	-"	-"	7,61	-"	-"
Ф-28			-"	-"	-"	-"	-"	9,51	-"	-"
Ф-29			-"	-"	-"	-"	-"	9,51	-"	-"
Ф-30		-"	-"	-"	-"	-"	9,53	-"	-"	
							8,754			

Лікар-лаборант ХНМТЦ «Медицина праці»: Бурімов С. А.

(посада, прізвище, ім'я, по батькові особи, що виконувала дослідження) (підпис)

ВИСНОВОК (відповідність нормативу, оцінка за Гігієнічною класифікацією). Вміст шкідливих хімічних речовин у повітрі робочої зони **електрогазозварника**, перевищує гранично-допустимі концентрації відповідно до *ГОСТ 12,1.005-88 по:*

– марганцю – у 1,078 раза; – заліза оксиду – у 1,459 раза; згідно з ГКТ № 4137-86, умови праці **електрогазозварника** за вмістом шкідливих хімічних речовин в повітрі робочої зони оцінюються як: **III клас I ступінь.**

Зав. лаб. ХНМТЦ «Медицина праці»

(посада, прізвище, ім'я, по батькові особи, що виконувала дослідження)

Шейнін Б. Я.

(підпис)

М. П

		Наглядний лист № ____ фотографії робочого часу		Енергомеханічний відділ (ЕМВ)		
Дата 9.11.2004	Початок спостереження 8.00	Кінець спостереження 17.00	Тривалість робочої зміни 8.00	Спостерігач	Онисьюк Дмитро Володимирович	
Виконавець		Устаткування, машини, КИП и А		Посада	Начальник ЕМВ	
Прізвище Матвійчук Дмитро Васильович		Найменування		ВД-306, ТДМ-401-У2, ацетиленовий генератор, кисневий балон		
Професія (посада) електрогазоварник		Коротка характеристика		Зварювальні апарати		
Розряд робочого 5		Інструмент і пристрої		Газовий різак, електро-утримувачі		
Стаж роботи за фахом 22 роки		Номер робочого місця 37				
№ з.п	Що спостерігалось	Час початку і закінчення роботи (операції)	Тривалість виконання роботи, хв.		Шкідливий, небезпечний виробничий чинник	Примітка
			Всього	В т.ч. у шкідливих умовах		
1	Отримання завдання на день, інструктаж із заходів безпеки	8.00 – 8.12	12	-		
2	Підготовка робочого місця, отримання інструменту, матеріалів	8.12 – 8.25	13	-		
3	Зварювання деталей зваркою електродуги	8.25 – 10.00	95	95	Марганець, оксид заліза, незручна робоча поза, тяжкість і напруженість праці	
4	Технологічна перерва	10.00 – 10.15	15	-		

5	Зварювання деталей зваркою електродуги	<i>10.15 – 11.53</i>	98	98	Марганець, оксид заліза, незручна робоча поза, тяжкість і напруженість праці
6	Прибирання робочого місця, миття рук	<i>11.53 – 12.00</i>	7	-	
7	Обідня перерва	<i>12.00 – 13.00</i>	60	-	
8	Зварювання деталей зваркою електродуги	<i>13.00 – 15.01</i>	121	121	Марганець, оксид заліза, незручна робоча поза, тяжкість і напруженість праці
9	Технологічна перерва	<i>15.01 – 15.15</i>	14	-	
10	Зварювання деталей зваркою електродуги	<i>15.15 – 16.30</i>	75	75	Марганець, оксид заліза, незручна робоча поза, тяжкість і напруженість праці
11	Різання металу газозваркою	<i>16.30 – 16.42</i>	12	12	
12	Прибирання робочого місця, миття рук	<i>16.42 – 16.52</i>	10	-	
13	Підбиття підсумків роботи за день	<i>16.52 – 17.00</i>	8	-	

ПОГОДЖЕНО

Голова профспілки в/ч А0000

О.С. Мороз

« ____ » _____ 201_ р

ЗАТВЕРДЖЕНО

наказом командира військової частини А0000 № 77

О.С. Соколов

« ____ » _____ 201_ р

Перелік

робочих місць, професій військової частини А0000, працівникам яких за результатами атестації робочих місць за умовами праці підтверджується право на пільги та компенсації за особливо шкідливі та особливо важкі умови праці

№ з/п	Найменування професії у відповідно до ЄТКД та КП	Найменування цеху та ланки, відділення	Номери робочих місць	Чисельність працюючих	Шкідливі виробничі фактори (назва)	Пільги та компенсації					
						Пенсії за віком на пільгових умовах				Додаткові відпустки	Спеціальне харчування
						№ списку	Розділ	Підрозділ	Код професії за списком		
1	Електрогазозварник, зайнятий різанням та ручним зварюванням металів	ЕМВ	37	1	важкість праці, оксид заліза, марганець, несприятлива робоча поза	II	XXXIII		33 (19756)	5 календ. днів	молоко
2	Акумуляторник	ЕМВ	39	1	важкість, напруженість праці, ідкі луги, несприятлива робоча поза	II	XXXIII		33 (10047)	4 календ. дні	молоко
3	Робоче місце № 1 складальника боеприпасів на подаванні боеприпасів у закупорюванні в цех, зайнятого утилізацією, знищенням ракет, б/п, елементів, споряджених різними видами твердого палива, пороху, вибухових речовин і піротехнічних сумішей	Цех № 4	1	2	Особливі умови праці	I	IX	7	9.7-3Б (18116)	7 календ. днів	—

4	Робоче місце № 28 складальника боєприпасів на витяганні порохового заряду з гільзи, зайнятого утилізацією, знищенням ракет, боєприпасів, елементів, споряджених різними видами твердого палива, пороху, ВР і піротехнічних сумішей	Цех № 11	28	2	Особливі умови праці	I	ІХ	7	9.7-3Б (18116)	7 календ. днів	МОЛОКО
5	Робоче місце № 36 контролера якості виконаних операцій, інженера, майстра ВТК при обслуговуванні, ремонті, утилізації та знищенні ракет й боєприпасів, зайнятого утилізацією, знищенням ракет, боєприпасів, елементів, споряджених різними видами твердого палива, пороху, вибухових речовин і піротехнічних сумішей	Цех № 11	36	1	Особливі умови праці	I	ІХ	7	9.7-3Б (12968)	7 календ. днів	МОЛОКО

Голова атестаційної комісії: підполковник

О.В.Куликов



Директор Павлоградського філіалу ДЦУ «БЕЗПЕКА»

Н А К А З № 101

«4» червня 2007 р.

м. Павлоград

Про підсумки атестації робочих місць виробничих підрозділів ДЦУ БЕЗПЕКА щодо відповідності нормативним актам про охорону праці

Згідно з вимогами постанови Кабінету Міністрів України від 1 серпня 1992 р. № 442. «Про Порядок проведення атестації робочих місць за умовами праці», наказу Міністерства праці України від 01.09.92 р. № 41 «Методичні рекомендації для проведення атестації робочих місць за умовами праці». – К., 1992 р., атестаційною комісією підприємства у складі: голови комісії – заступник директора Захарова Е.Я., та членів комісії – начальника виробництва Зайченко П.Д., інженера-технолога Іванова О.М., інженера з ОП та ТБ Зайченко П.Д., голови профспілкового комітету підприємства Пилипко З.С., в період з 01.06.07 р. по 03.06.07 року проведено атестацію робочих місць підприємства щодо відповідності нормативним актам про охорону праці, а також встановлення та підтвердження пільг з пенсійного забезпечення і додаткових відпусток відповідно до Списків виробництв, робіт, професій та посад, зайнятість в яких дає право на пільгове пенсійне забезпечення, та Переліку виробництв, робіт, цехів, професій і посад, зайнятість працівників в яких дає право на щорічну додаткову відпустку за роботи зі шкідливими і важкими умовами праці та за особливий характер праці.

За результатами проведеної роботи з атестації робочих місць, професій та посад працівників підприємства (ТОВ – товариство з обмеженою відповідальністю) ДЦУ «БЕЗПЕКА»

НАКАЗУЮ:

Затвердити перелік робочих місць, професій підприємства ТОВ ДЦУ «БЕЗПЕКА», працівникам яких за результатами атестації робочих місць за умовами праці підтверджується право на пільги та компенсації за особливо шкідливі та особливо важкі умови праці.

Затвердити перелік робочих місць, професій підприємства ТОВ ДЦУ «БЕЗПЕКА», працівникам яких за результатами атестації робочих місць за умовами праці підтверджується право на пільги та компенсації за шкідливі та важкі умови праці.

Начальнику з виробництва ознайомити робітників з умовами роботи у цеху (Корпус К1-1) за підсумками атестації робочих місць.

Заступнику директора у строк до 01.07. 2007 року подати на затвердження План заходів щодо покращення умов і безпеки праці.

Матеріали атестації робочих місць вважати документами суворої звітності і зберігати їх протягом 50 років. Секретарю витяги з цього наказу вкласти до трудових книжок працівників, яким підтверджено право на пільгове пенсійне забезпечення.

Контроль за виконанням наказу покласти на заступника директора.

Додатки:

1. Перелік робочих місць, професій підприємства ТОВ ДЦУ «БЕЗПЕКА», працівникам яких за результатами атестації робочих місць за умовами праці підтверджується право на пільги та компенсації за особливо шкідливі та особливо важкі умови праці.

2. Перелік робочих місць, професій підприємства ТОВ ДЦУ «БЕЗПЕКА», працівникам яких за результатами атестації робочих місць за умовами праці підтверджується право на пільги та компенсації за шкідливі та важкі умови праці.

Директор Павлоградського філіалу
ДЦУ «БЕЗПЕКА» Ю.В. Іванов
«___» _____ 201_ р.

Показники

факторів виробничого середовища, важкості і напруженості трудового процесу для підтвердження права на пільгове пенсійне забезпечення

1. Право на пенсію за віком на пільгових умовах підтверджується:

а) за наявності на робочому місці шкідливих і небезпечних виробничих факторів III класу умов і характеру праці за *Списком № 1*:

– не менше двох факторів III ступеня відхилення від норм;

– або одного фактора III ступеня і трьох факторів I чи II ступеня відхилення від норм;

– або чотирьох факторів II ступеня відхилення від норм.

б) за наявності в повітрі робочої зони хімічних речовин гостронаправленої дії 1-го чи 2-го класів небезпеки за *Списком № 2*:

– одного фактора III ступеня відхилення від норм;

– або трьох факторів I, II ступеня відхилення від норм;

– або чотирьох факторів I ступеня відхилення від норм.

2. Орієнтовні показники можуть бути використані при встановленні дострокових пенсій за рахунок коштів підприємств.

Примітка. Ці показники розроблено на підставі «Гігієнічної класифікації праці» (за показниками шкідливості й небезпечності факторів виробничого середовища, важкості і напруженості трудового процесу), затверджено Головним державним санітарним лікарем СРСР 12.08.1986 року № 4137-86 (М., 1986 р.), апробовано на підприємствах різних галузей народного господарства.

Протокол № 1

від « » 201 р.

засідання комісії із атестації робочих місць ТОВ ДЦУ «БЕЗПЕКА»

Присутні: 1. Захаров Е.Я. – голова комісії

2. Зайченко П.Д. – член комісії

3. Іванов О.М. – член комісії

4. Петрова О.Н. – член комісії-секретар комісії

Слухали: інформацію Іванова О.М. про результати обстеження в ЕМВ робочого місця № 37: Електрогазозварник, зайнятий різанням та ручним зварюванням металів.

Постановили: Визнати робоче місце № 37: *Електрогазозварник*, зайнятий різанням та ручним зварюванням металів, на підставі фотографії робочого часу від «9» 11 2004 р. як:

– особливо шкідливе та особливо важке, відповідно до позиції 9.7–3б постанови Кабінету Міністрів України від 16.01.2003 р. № 36 «Перелік робіт що дає право на пільгове пенсійне забезпечення», Список № 1 «Виробництв, робіт, професій, посад і показників на підземних роботах, на роботах з особливо важкими умовами праці, зайнятість в яких повний робочий день дає право на пенсію за віком на пільгових умовах», Розділ IX. Виробництво вибухових речовин, п. 9.7-3б. Працівники, зайняті утилізацією боєприпасів, що містять продукти (ВР, пороху, піротехнічного, детонуючого шнура, зарядів та згораючих гільз)» – К., 2003 р.;

– таке, що дає право на додаткову відпустку терміном на 12 календарних днів відповідно до п. 5 «Доповнення № 205/2/00568 до списку виробництв, цехів, професій та посад зі шкідливими умовами праці, зайнятість в яких дає право на додаткову відпустку та скорочений робочий день», затверджених постановою Держкомпраці СРСР та Президії ВЦСПС № 98/П-22 від 25.10.1974 р. у зв'язку з тим, що за виконання подібних робіт відповідно до розділу 4 «Списку виробництв, робіт, професій і посад працівників, робота яких пов'язана з підвищеним нервово-емоційним та інтелектуальним навантаженням або виконується в особливих природних географічних і геологічних умовах підвищеного ризику для здоров'я, що дає право на щорічну додаткову відпустку за особливий характер праці», затверджених постановою Кабінету Міністрів № 679 від 13 травня 2003 р. «Про затвердження Списків виробництв, робіт, цехів, професій і посад, зайнятість працівників в яких дає право на щорічні додаткові відпустки за роботу із шкідливими і важкими умовами праці та за особливий характер праці» (Додатки 1 і 2 до постанови Кабінету Міністрів України від 17 листопада 1997 р. № 1290 (1290-97-п) (у редакції постанови Кабінету Міністрів України від 13 травня 2003 р. № 679) (К., 2003 р.), надається 7 календарних днів додаткової відпустки (термін додаткової відпустки обмежити 7 календарними днями);

– таке, що дає право на отримання молока відповідно до «Порядку безкоштовної видачі молока або інших рівноцінних харчових продуктів робочим і службовцям, зайнятим на роботах з шкідливими умовами праці», затвердженого постановою Держкомпраці СРСР та Президії ВЦРПС від 16.12.1987 р. № 731/П-13.

Підстави: *наглядний лист фотографії робочого часу*, що підтверджує зайнятість протягом повного робочого дня; посадові інструкції; технологічний процес; штатний розклад.

Голосували: «За» – одногосно.

Голова комісії..... Захаров Е.Я.

Секретар комісії ... Петрова О.Н.

Протокол № 2

від 3 листопада 2004 р.

засідання комісії з атестації робочих місць в/частини А0000

- Присутні: 1. п/п-к Куликов А.В. – голова комісії
2. п/п-к Дубина А. А. – член комісії
3. м-р Андрейченко А.В. – член комісії
4. м-р Жуков А.Ю. – член комісії-секретар комісії
5. прац. ЗСУ Мороз О.С. – член комісії

Слухали: інформацію м-ра Андрейченка А.В. про результати обстеження у цеху № 4 робочого місця № 1: складальника боєприпасів, на подаванні боєприпасів у закупорюванні в цех.

Постановили: Визнати робоче місце № 1: складальника боєприпасів, на подаванні боєприпасів у закупорюванні в цех як:

– особливо шкідливе та особливо важке, відповідно до позиції 9.7–3б постанови Кабінету Міністрів України від 16.01.2003 р. № 36 «Перелік робіт, що дає право на пільгове пенсійне забезпечення», Списку № 1 «Виробництв, робіт, професій, посад і показників на підземних роботах, на роботах з особливо важкими умовами праці, зайнятість в яких повний робочий день дає право на пенсію за віком на пільгових умовах», Розділ IX. Виробництво вибухових речовин, п. 9.7-3б. Працівники, зайняті утилізацією боєприпасів, що містять продукти (ВР, пороху, піротехнічного, детонуючого шнура, зарядів та згораючих гільз)» (К., 2003 р.);

– таке, що дає право на додаткову відпустку терміном на 12 календарних днів відповідно до п. 5 «Доповнення № 205/2/00568 до списку виробництв, цехів, професій та посад зі шкідливими умовами праці, зайнятість в яких дає право на додаткову відпустку та скорочений робочий день», затвердженого постановою Держкомпраці СРСР та Президії ВЦСПС від 25.10.1974 р. № 298/П-22 у зв'язку з тим, що за виконання подібних робіт відповідно до розділу 4 «Списку виробництв, робіт, професій і посад працівників, робота яких пов'язана з підвищеним нервово-емоційним та інтелектуальним навантаженням або виконується в особливих природних географічних і геологічних умовах підвищеного ризику для здоров'я, що дає право на щорічну додаткову відпустку за особливий характер праці», затвердженого постановою Кабінету Міністрів України від 13.05.2003 р. № 679 «Про затвердження Списків виробництв, робіт, цехів, професій і посад, зайнятість працівників в яких дає право на щорічні додаткові відпустки за роботу із шкідливими і важкими умовами праці та за особливий характер праці» (Додатки 1 і 2 до постанови Кабінету Міністрів України від 17 листопада 1997 р. № 1290 (1290-97-п) (у редакції постанови Кабінету Міністрів України від 13 травня 2003 р. № 679) (К., 2003 р.), надається 7 календарних днів додаткової відпустки (термін додаткової відпустки обмежити 7 календарними днями);

– таке, що дає право на отримання молока відповідно до «Порядку безкоштовної видачі молока або інших рівноцінних харчових продуктів робочим і службовцям, зайнятим на роботах з шкідливими умовами праці», затверджених постановою Держкомпраці СРСР та Президії ВЦСПС від 16.12.1987 р. № 731/П-13.

Підстави: наглядний лист фотографії робочого часу, що підтверджує зайнятість на протязі повного робочого дня; посадові інструкції; технологічний процес; штатний розпис.

Голосували: «За» – одноголосно.

Голова комісії..... Захаров Е.Я.

Секретар комісії ... Петрова О.Н.



Держстандарт України

Харківський державний центр стандартизації,
метрології та сертифікації

АТЕСТАТ АКРЕДИТАЦІЇ

Дата реєстрації 21.08.2002 р.
Реєстраційний № 100-0949/2002
Дійсний до 20.08.2005 р.

**Цей атестат, виданий санітарно-гігієнічній лабораторії
ХНМГЦ «Медицина праці»**

адреса: 61002, м. Харків, вул. Тринклера 6,

**Засвідчує, що лабораторія відповідає критеріям акредитації.
Лабораторія акредитована на право проведення вимірювань
у сфері контролю стану навколишнього природного середовища,
контролю умов безпеки праці
згідно з галуззю акредитації.**

Галузь акредитації наведена у додатку до атестаата акредитації.

Заступник директора з метрології _____ М.Чепела
(підпис)
М.П.

**Без додатка атестат акредитації недійсний
Додаток на 2 аркушах**

Додаток 16
Зразок Свідоцтва
№ 61 від 25.09.03 р.

**МІНІСТЕРСТВО ОХОРОНИ ЗДОРОВ'Я УКРАЇНИ
ХАРКІВСЬКА ОБЛАСНА
САНІТАРНО-ЕПІДЕМІОЛОГІЧНА СТАНЦІЯ**

СВІДОЦТВО

про атестацію санітарних лабораторій підприємств і організацій на право проведення санітарно-гігієнічних досліджень факторів виробничого середовища і трудового процесу для атестації робочих місць за умовами праці

Реєстраційний № 61
Видане 25.09.2003 р.
Дійсне до 21.11.2005 р.

Харківська область санітарно-епідеміологічна станція
Міністерства охорони здоров'я України засвідчує, що
Лабораторія Харківського НМТЦ «Медицина труда»

Атестована на право проведення санітарно-гігієнічних досліджень факторів виробничого середовища та трудового процесу з метою атестації робочих місць згідно з постановою Кабінету Міністрів України від 01.08.1992 р. № 442 «Про Порядок проведення атестації робочих місць за умовами праці», наказом Міністерства праці України від 01.09.92 р. № 41 «Методичні рекомендації для проведення атестації робочих місць за умовами праці» (К., 1992 р.). Перелік факторів виробничого середовища і трудового процесу наведений в додатку до свідоцтва.

Свідоцтво діє на території підприємств.

Свідоцтво видане на підставі протоколу № 9 від 25.09.2003 р. атестаційної комісії при Харківській обласній санітарно-епідеміологічній станції (м. Харків – 61070, Помірки, 44-00-07)

**Заступник головного державного
санітарного лікаря
Харківської області**

М.М. Ткаченко

Без додатка свідоцтво не дійсне.
Додаток на 3 аркушах.

АКТ
визначення категорій працівників, які підлягають попередньому
(періодичним) медичному огляду

В/Ч А0000, МОУ
(найменування підприємства, відомча належність)

від «___» _____ 201 р.

Лікарем з гігієни праці працівником ЗСУ МАЛИШ О.О.
(прізвище, ім'я, по батькові)

В/Ч4510
(назва закладу державної санепідслужби)

за участю роботодавця командира В/Ч ІВАНОВА А.В.
(прізвище, ім'я, по батькові)

У присутності представника власника працівника ЗСУ СОКОЛОВА О.М.
(прізвище, ім'я, по батькові)

та представника профспілкової організації або уповноваженої
працівниками особи працівниці ЗСУ ПОПОВОЇ А.В.
(прізвище, ім'я, по батькові)

визначено категорії працівників, які підлягають попередньому (періодичним) медичному огляду в 201__ році.

№ з/п	Назва Цеху (дільниці)	Професія (посада) за ДК 003:2010	Кількість працівників за цією Професією (тільки для періодичних медичних оглядів)	Назва шкідливих та небезпечних факторів № пункту та підпунктів Переліку шкідливих та небезпечних факторів	Назва робіт і № пункту та підпунктів Переліку робіт, для виконання яких є періодичний медичний огляд	Кількість осіб, які підлягають огляду	
						усього	у т.ч. жінок
1	2	3	4	5	6	7	8
1	Вохор	Стрілець	89		Роботи у військовій охороні, інших службах, яким дозволено носити вогневальну зброю п.8	88	13
2	ТрВ	Водій автомобіля (категорія «С», «Д», «Е»)	3		Роботи у вибухо-і пожежонебезпечних виробництвах (п.7)	3	
3	ТрВ	Водій автокрана	1		Робота машиніста крана (п.1.1)	1	

1	2	3	4	5	6	7	8
4	ЕМВ	Електромонтер з ремонту та обслуговування електроустановок	11		Робота з обслуговування і ремонту електроустановок постійною напругою 110 В (п.2)	11	3
5	ЕМВ	Газоелектрозварник, зайнятий різанням та ручним зварюванням металів	1	Аерозоль, що утворюється при зварюванні. Вміст менше 20 % марганцю, оксидів заліза, алюмінію у поєднанні з газовими компонентами (п.3.9.2)		1	
6	ВЗ	Зав. сховищ	3		Роботи у вибухо- і пожежонебезпечних виробництвах (п.7)	3	3
7	ЕМВ	Слюсар з експлуатації та ремонту газового устаткування	1		Працівники служби газнагляду (п.6)	1	
8	ЕМВ	Слюсарсантехнік	2	Неорганічні сполуки азоту (аміак, кислота азотна) (п.п.1.1)		2	

Усього СТО ДЕСЯТЬ (110)
(вказати тільки загальну кількість осіб, які підлягають огляду)

Лікар із гігієни праці прац. ЗСУ в/ч 4510 /МАЛИШ О.О./
М.П. (підпис) (прізвище, ім'я, по батькові)

Представник власника прац. ЗСУ в/ч А0000 /СОКОЛОВ О.М./
(підпис) (прізвище, ім'я, по батькові)

Представник профспілкової організації (вповноважена особа) прац. ЗСУ в/ч А0000 /ПОПОВА А.В./
(підпис) (прізвище, ім'я, по батькові)

Командир військової частини А0000 підполковник /ІВАНОВ ОА.В./
М.П. (підпис) (прізвище, ім'я, по батькові)

« » 201 р.

Зразок поіменних Списків працівників
ЗАТВЕРДЖЕНО

Командир військової частини А0000
підполковник Соколов А.В.

«___» _____ 201_ р.

СПИСОК
працівників (Управління), які підлягають періодичним медичним оглядам
військова частина А0000 у 201 році
(найменування підприємства)

Табель № з/п	Цех, підрозділ	Прізвище, ім'я, по батькові	Стать (чол./жін.)	Дата і рік народження	Професія (посада) за ДК 003:2005	Стаж роботи в даних умовах	Дата останнього огляду	Назва шкідливих та небезпечних факторів і № пункту та підпунктів Переліку шкідливих та небезпечних факторів виробничого середовища і трудового процесу, при роботі з якими обов'язковий попередній (періодичний) медичний огляд працівників
1	2	3	4	5	6	7	8	9
1	ВЗ	АВРАМЕНКО Надія Миколаївна	жін	18.10.1965	Зав. сховищ	13.01.2005 р.	01.09.2010 р.	
2	ЕМВ	АЛТУХОВ Олександр Євгенович	чол	24.07.1954	Електромонтер з ремонту та обслуговування електроустаткування	11.04.2005 р.	01.09.2010 р.	

1	2	3	4	5	6	7	8	9
3	ЕМВ	БУКАР Олександр Володимирович	чол	15.05.1960	Електромонтер з ремонту та обслуговування електроустаткування	14.12.2007 р.	01.09.2010 р.	
4	Тр.В	ЗАВГОРОДНІЙ Євген Анатолійович	чол	29.04.1971	Водій (В, С, Д, Е – 1 кл.) – б/п	05.04.2005 р.		
5	Тр.В	КОЗІНОВ Олександр Дмитрович	чол	28.04.1957	Водій автокрана (В, С, Д – 3 кл.)	01.08.1977 р.		
6	ЕМВ	КОПАНЬОВА Галина Федорівна	жін	23.11.1957	Електромонтер з ремонту та обслуговування електроустаткування	15.09.1997 р.	01.09.2010 р.	
7	Секрет-на частина	КУЗНЕЦОВА Наталія Валеріївна	жін	26.02.1973	Друкарка на таємному листуванні	19.07.1993 р.	01.09.2010 р.	Фізичні перевантаження (п.6.1.3)
8	ВЗ	КУРИЛКА Тамара Іванівна	жін	21.01.1964	Зав. сховищ	10.04.1985 р.		
9	ЕМВ	КУШТИМ Володимир Олександрович	чол	21.08.1953	Слюсар з експлуатації та ремонту газового устаткування	21.10.2003 р.	01.09.2010 р.	
10	ЕМВ	ЛЯДОВ Дмитро Михайлович	чол	31.07.1980	Електромонтер з ремонту та обслуговування електроустаткування	28.01.2002 р.	01.09.2010 р.	

1	2	3	4	5	6	7	8	9
11	ЕМВ	МАТВІЙЧУК Дмитро Васильович	чол	12.04.1958	Електрогазозварник	11.04.2003 р.	01.09.2010 р.	Аерозоль, що утворюється при зварюванні. Вміст менше 20 % марганцю, оксидів заліза, у поєднанні з газовими компонентами зварювання (п. 3.9.2)
12	Тр.В	СВИРИДЕНКО Сергій Володимирович	чол	02.02.1964	Водій (В,СД,Е – 1 кл.) – б/п	15.03.1995 р.		
13	ЕМВ	ШАМАНОВ Юрій Володимирович	чол	14.05.1950	Слюсар-сантехнік	25.04.1995 р.	01.09.2010	Неорганічні сполуки азоту (аміак, кислота сірчана) п. 1.1

Уповноважена роботодавцем особа: ВО начальника відділу кадрів і стройового: капітан
 Інженер з охорони праці: працівник ЗСУ
 Голова профспілкового комітету: працівник ЗСУ

М.М. Кондауров
 О.М. Іванов
 А.В. Попова

ПОГОДЖЕНО

лікар із гігієни праці працівник ЗСУ в/ч 4510
 М.П.

О.О. Малиш

НАПРАВЛЕННЯ
на обов'язковий попередній медичний огляд працівника

Прізвище _____

Ім'я _____

По батькові _____

Рік народження _____

Обрана професія (посада) за ДК 003:2010 _____

Характеристика умов праці:

(назва шкідливих та небезпечних факторів і № пункту та підпунктів Переліку шкідливих та небезпечних факторів виробничого середовища і трудового процесу, при роботі з якими обов'язковий попередній (періодичні) медичний огляд працівників)

(назва робіт і № пункту та підпунктів Переліку робіт, для виконання яких є обов'язковим попередній (періодичні) медичний огляд працівників)

Підпис уповноваженої
роботодавцем особи _____
(підпис) (прізвище та ініціали)

Дата _____
(число, місяць, рік)

Зворотний бік

(підпис) (прізвище, ім'я та по батькові)

М.П.

Прізвище _____

Ім'я _____

По батькові _____

Рік народження _____

Працевлаштовується за професією (посадою) _____

Висновок медичної комісії
Придатний (непридатний) до роботи _____

(прізвище, ім'я, по батькові)

за професією за ДК 003:2010 _____

(перелічити фактори виробничого середовища)

у несприятливих умовах праці.

Лікар-терапевт цехової

(територіальної, лікарняної) дільниці _____

(підпис)

(прізвище та ініціали)

Особиста печатка

Заступник головного лікаря

з лікувальної роботи _____

(підпис)

(прізвище та ініціали)

Печатка ЛПЗ

Дата «___» _____

Директор Департаменту розвитку
медичної допомоги

Директор Департаменту державного
санітарно-епідеміологічного нагляду

М.П.Жданова

М.Пономаренко.

Перелік шкідливих та небезпечних факторів виробничого середовища і трудового процесу, при роботі з якими обов'язковий попередній (періодичні) медичний огляд працівників

Загальні положення

1. У медичних оглядах обов'язкова участь терапевта; фахівці іншого медичного профілю залучаються до складу медичних комісій з урахуванням характеру дії шкідливих та небезпечних факторів виробничого середовища і трудового процесу на стан здоров'я працівників.

2. Обов'язково враховуються перелік загальних медичних протипоказань до роботи зі шкідливими та небезпечними факторами виробничого середовища і трудового процесу, додаткові протипоказання відповідно до конкретних виробничих факторів.

3. Працівникам, які підлягають попередньому (періодичним) медичним оглядам, в обов'язковому порядку проводиться: дослідження крові (Нв, лейкоцити, ШОЕ) та ЕКГ.

4. При попередньому медичному огляді обов'язково проводиться рентгенографія органів грудної клітки у прямій проекції, а при періодичному – флюорографія, за винятком пунктів цього додатка, де вказано обов'язкову рентгенографію органів грудної клітки.

5. При проведенні попереднього (періодичних) медичного огляду жінок оглядає акушер-гінеколог із проведенням бактеріологічного (на флору) і цитологічного (на атипові клітини) дослідження. Строки таких оглядів повинні збігатися зі строками періодичних медичних оглядів, але не рідше ніж 1 раз на рік.

6. Речовини, які позначені в переліку значком «А», належать до алергенів, значком «К» – до канцерогенів, значком «П» – до подразнювальних, значком «Ф» – до тих, що володіють фіброгенною дією, значком «Н» – до тих, що мають наркотичний ефект. За необхідності уточнення віднесення конкретної хімічної речовини до класу алергенів та канцерогенів слід керуватися гігієнічними нормативами – «Переліком промислових алергенів», затвердженим наказом МОЗ України від 02.03.2007 р. № 99, зареєстрованим в Мін'юсті 28.03.2007 р. за № 285/13552, та «Переліком речовин, продуктів, виробничих процесів, побутових та природних факторів, канцерогенних для людини», затвердженим наказом МОЗ України від 13.01.2006 р. № 7, зареєстрованим у Мін'юсті 06.02.2006 р. за № 100/11974.

п.1.1. Неорганічні сполуки азоту (аміак, кислота азотна, загальний аналіз (1 раз на 2 роки), лікар – отоларинголог.

п.3.9.2. Вміст менше 20 % марганцю оксидів – загальний аналіз (1 раз на 2 роки), лікарі – отоларинголог, рентгенографія.

Перелік робіт, для виконання яких є обов'язковим попередній (періодичний) медичний огляд працівників

Загальні положення

1. У медичних оглядах обов'язкова участь терапевта; фахівці іншого медичного профілю залучаються до складу медичних комісій з урахуванням характеру дії шкідливих та небезпечних факторів виробничого середовища і трудового процесу на стан здоров'я працівників.

2. Обов'язково враховується перелік загальних медичних протипоказань до роботи зі шкідливими та небезпечними факторами виробничого середовища і трудового процесу і додаткові протипоказання відповідно до конкретних умов праці.

3. Працівникам, які підлягають попередньому (періодичним) медичному огляду, в обов'язковому порядку проводяться: дослідження крові (Hb, лейкоцити, ШОЕ) та ЕКГ.

4. При попередньому медичному огляді обов'язково проводиться рентгенографія органів грудної клітки у прямій проекції, а при періодичному – флюорографія, за винятком тих пунктів додатка, де вказано обов'язкову рентгенографію грудної клітки.

5. При проведенні попереднього (періодичних) медичного огляду жінок акушер-гінеколог здійснює бактеріологічне (на флору) і цитологічне (на атапові клітини) дослідження. Строки таких оглядів повинні збігатися зі строками періодичних медичних оглядів, але не рідше ніж 1 раз на рік.

Вибірково обрано пункти типових робіт із загального переліку:

п.1.1. Робота машиніста крана (1 раз на рік), хвороби органів зору.

п.6. Машиністи (кочегари), оператори котельних, працівники служби газнагляду (1 раз на 2 роки), лікар – отоларинголог, офтальмолог, дерматолог, рентгенографія органів грудної клітки.

п.7. Роботи, що пов'язані із застосуванням вибухових речовин, роботи у вибухово- і пожежонебезпечних виробництвах (1 раз на рік), офтальмолог, отоларинголог, невропатолог.

п.8. Роботи у військовій охороні, службах спецзв'язку, апаратів інкасації, банківських структурах, інших закладах та службах, яким дозволено носити вогнепальну зброю та її застосовувати (1 раз на рік); лікар – офтальмолог, отоларинголог, невропатолог, хірург, дерматолог; хвороби органів зору.

Перелік загальних медичних протипоказань до роботи із шкідливими та небезпечними факторами виробничого середовища і трудового процесу

1. Спадкові аномалії органів із вираженою недостатністю їх функції (4).
2. Органічні захворювання центральної нервової системи зі стійкими вираженими порушеннями функції.
3. Психічні захворювання та подібні до них стани, що підлягають обов'язковому диспансерному нагляду у психоневрологічних диспансерах, епілепсія та інші пароксизмальні розлади свідомості. У разі виражених форм пограничних психічних захворювань питання про придатність до виконання певних робіт вирішується комісією психоневрологічного закладу індивідуально (1).
4. Наркоманія, токсикоманія, хронічний алкоголізм (1).
5. Захворювання ендокринної системи, що супроводжуються значними порушеннями функції (стадія декомпенсації).
6. Злоякісні новоутворення (після проведення лікування питання може бути вирішене індивідуально за відсутності абсолютних протипоказань).
7. Усі злоякісні хвороби системи крові.
8. Гіпертонічна хвороба III стадії та II стадії (кризовий перебіг) (2).
9. Хвороби серця з недостатністю кровообігу (3, 2), зі стійкими порушеннями ритму.
10. Хронічні захворювання легенів із дихальною і легенево-серцевою недостатністю (3, 2).
11. Бронхіальна астма тяжкого перебігу з розладами дихання та кровообігу.
12. Активні форми туберкульозу будь-якої локалізації.
13. Виразкова хвороба шлунку, 12-палої кишки із хронічним рецидивним перебігом та схильністю до ускладнень.
14. Цирози печінки та активні хронічні гепатити.
15. Хронічні хвороби нирок із проявами ниркової недостатності (2).
16. Системні хвороби сполучної тканини.
17. Хвороби периферичної нервової та кістково-м'язової системи зі стійкими розладами функції.
18. Вагітність та період лактації.
19. Звичне невиношування вагітності та аномалії плоду в анамнезі у жінок дітородного періоду.
20. Глаукома декомпенсована.
21. Професійне захворювання є протипоказанням для роботи в умовах зі шкідливим та небезпечним фактором виробничого середовища і трудового процесу, вплив якого призвів до його розвитку (2).
22. Не допускається залучення неповнолітніх до праці на важких роботах і на роботах зі шкідливими або небезпечними умовами праці.
 - (1) Заключення психіатра, нарколога.
 - (2) При періодичному медогляді питання про профпридатність вирішується індивідуально.
 - (3) Ступінь порушення функції органів (систем) встановлюється відповідним фахівцем з урахуванням лабораторно-інструментальних методів дослідження.
 - (4) Глухі від народження чи з дитинства можуть працювати тільки в індивідуально створених умовах.



МІНІСТЕРСТВО ОБОРОНИ УКРАЇНИ

Н А К А З
КОМАНДИРА ВІЙСЬКОВОЇ ЧАСТИНИ А0000
11.10.10 р. м. Лозова № 629

Про проведення обов'язкового періодичного медичного огляду з працівниками військової частини

На виконання вимог ст. 17 Закону України «Про охорону праці» від 14.10.92 р. № 2694-ХІІ; наказу Міністерства охорони здоров'я України від 21.05.2007 р. № 246 «Порядок проведення медичних оглядів працівників певних категорій», зареєстрованого в Міністерстві юстиції України 23 липня 2007 р. за № 846/14113, зі змінами наказ Міністерства охорони здоров'я України від 14.02.2012 р. № 107. – К., 2007 р.

Н А К А З У Ю:

Затвердити іменні списки працівників військової частини, які підлягають обов'язковим періодичним медичним оглядам (додаток 18).

Затвердити план-графік проведення обов'язкового періодичного медогляду для працівників військової частини на 2011 р.

Начальникам цехів, відділів, служб організувати проведення обов'язкового періодичного медогляду для працівників, зайнятих на важких роботах, роботах зі шкідливими або небезпечними умовами праці чи таких, де є потреба у професійному відборі, та для осіб віком до 21 року відповідно до списку (додаток 18) та план-графіку (додаток 27).

Начальнику медичної служби провести детальний аналіз за результатами проведення медичного огляду щодо придатності виконання працівниками своїх функціональних обов'язків та рапортом доповісти на моє ім'я до 10.02.11 р.

Начальнику відділу кадрів і стройового разом з інженером з охорони праці здійснити контроль за своєчасним і повним проходженням працівниками обов'язкового періодичного медогляду, про всі виявленні недоліки та порушення в організації негайно доповідати особисто мені.

Працівники, які ухилятимуться від проходження обов'язкового медичного огляду, будуть притягнуті в установленому законом порядку до дисциплінарної відповідальності, а також відсторонені від роботи без збереження заробітної плати.

Контроль за виконанням наказу покласти на головного інженера підполковника Наконечного С.М.

Наказ довести до осіб у частині, що їх стосується.

Командир військової частини А0000
підполковник А.В. Соколов

Командиру військової частини 4510
підполковнику Запорожець С.П.
м. Харків, площа Фейєрбаха, 12



МІНІСТЕРСТВО ОБОРОНИ УКРАЇНИ
ВІЙСЬКОВА ЧАСТИНА
— А-0829 —
код 07902533

« ____ » _____ 200 ____ р.

№ ____
64601, м. Лозова, Харківської обл.

Просимо Вас, згідно наказу МОЗ України від 21.05.2007 р. № 246 «Порядок проведення медичних оглядів працівників певних категорій», зареєстрованого в Міністерстві юстиції України 23 липня 2007 р. за № 846/14113, зі змінами наказ Міністерства охорони здоров'я України від 14.02.2012 р. № 107, визначити перелік посадових осіб військової частини А0000, які підлягають періодичним медичним оглядам.

Додатки:

1. Акт визначення категорії працівників, які підлягають попередньому (періодичному) медичному огляду на 1 аркуші — 2 екз. (додаток 17);
2. Список працівників (Управління), які підлягають періодичним медичним оглядам на 2 аркушах — 4 екз. (додаток 18).

Командир військової частини А0000
підполковник А.В. Соколов

ДОГОВІР №

м. Лозова «__ __» _____ 201 р.

Комунальний заклад охорони здоров'я Лозівська ЦРЛ, в подальшому – «Виконавець», в особі головного лікаря Жовтого І.Ю., діючого на підставі Статуту, Закону України «Про охорону праці» (ст. 17), наказу МОЗ від 21.05.2007 р. № 246 «Порядок проведення медичних оглядів працівників певних категорій», зареєстрованого в Міністерстві юстиції України 23 липня 2007 р. за № 846/14113, зі змінами наказ Міністерства охорони здоров'я України від 14.02.2012 р. № 107.

Військова частина А 0000

в подальшому – «Замовник», в особі командира Соколова А.В., діючого на підставі Статуту, з другого боку, уклали Договір про нижченаведене:

І. ПРЕДМЕТ ДОГОВОРУ

1.1. Організація і проведення медичних оглядів.

ІІ. ЗОБОВ'ЯЗАННЯ ВИКОНАВЦЯ

2.1. Проводить згідно з положеннями наказу МОЗ від 31 травня 2007 року № 246 медичні огляди певних категорій населення (контингент та періодичність огляду яких визначає власник разом із санітарно-епідеміологічною станцією), а також клінічні та інші дослідження.

2.2. Розробляє план-графік і погоджує його з власником і санепідемстанцією.

2.3. Залучає до медоглядів інших спеціалістів, проводить за показаннями додаткові клінічні обстеження, необхідні для оцінки стану здоров'я працівників.

2.4. Запитує в санітарно-епідеміологічних станціях санітарно-гігієнічні характеристики умов праці працюючих.

2.5. Контролює додержання строків проходження медоглядів.

2.6. Робить висновки про стан здоров'я кожного робітника, який пройшов медогляд, за встановленою формою. Приймає рішення, відповідно до медичних протипоказань, про можливість продовження роботи в даній професії для осіб, у яких виявлені загальносоматичні або професійні захворювання.

2.7. Інформує працівника про стан його здоров'я і можливість продовжувати роботу у своїй професії за результатами медогляду чи дає висновки про переведення на іншу роботу.

2.8. За медичними показниками направляє працівника на обстеження в лікувально-профілактичні заклади, яким надано право встановлювати діагноз професійного захворювання.

2.9. Направляє працівників за медичними показниками на медико-соціальну експертну комісію (МСЕК).

2.10. Проводить аналіз та узагальнення результатів медичних оглядів оформлення заключного акта, який надсилається в територіальну санепідстанцію, власнику та у профспілковий комітет підприємства.

2.11. Визначає необхідність направлення працівників на стаціонарне, амбулаторне, санаторно-курортне лікування в будинки відпочинку, профілакторії, на дієтичне харчування для оздоровлення та медичної реабілітації.

2.12. Веде облік профзахворювань у порядку, визначеному постановою Кабінету Міністрів України від 30.11.2011 р. № 1232 «Порядок розслідування та ведення обліку нещасних випадків, професійних захворювань і аварій на виробництві».

2.13. Здійснює диспансерний нагляд за хворими на профзахворювання, які продовжують трудову діяльність, їх лікування та професійну реабілітацію.

2.14. Проводить з участю органів управління охорони здоров'я та санепідстанції експертну оцінку медичних оглядів за методикою, затвердженою МОЗ України.

2.15. Проводить медогляд протягом 30 календарних днів після проплати Замовником.

III. ЗОБОВ'ЯЗАННЯ ЗАМОВНИКА

3.1. Разом із санітарно-епідеміологічною станцією, профспілковим комітетом визначає контингент осіб, які підлягають періодичним оглядам і складає в двох примірниках поіменний список, узгоджуючи його в санепідстанції. Один примірник списку направляється в лікувально-профілактичний заклад, другий залишається на підприємстві (у відповідального за організацію медогляду огляду).

3.2. Направляє осіб, які приймаються на підприємство, або змінюють професію і місце роботи, для проходження попереднього медичного огляду з направленням встановленої форми.

3.3. Виділяє асигнування на організацію медоглядів.

3.4. Видає наказ про проведення медоглядів у строки, погоджені з лікувально-профілактичними закладами, призначає відповідальних за організацію медогляду.

3.5. Направляє працівників на медогляд в лікувально-профілактичний заклад і здійснює контроль за терміном його проходження.

3.6. Забезпечує виконання рекомендованих оздоровчо-профілактичних заходів.

3.7. Здійснює працевлаштування працівників відповідно до результатів медичних оглядів.

3.8. Проводить аналіз показників стану здоров'я працівників.

IV. РОЗМІР І ПОРЯДОК ОПЛАТИ

4.1. Оплата послуг, позначених в розділі 1 та 2.1; 2.3; 3.0, з оформленням акта виконаних робіт.

4.2. Сума оплати послуг, зазначених у договорі, залежить від категорії працівників, які проходять обстеження, переліку лікарів, які проводять обстеження, клінічні та інші дослідження.

4.3. Сума оплати послуг, зазначених у договорі, становить _____ грн. _____ коп. за огляд _____ осіб.

4.4. Сума оплати може змінюватися залежно від зміни централізованого встановлення тарифів за комунальні послуги, електроенергію і у зв'язку з інфляцією.

V. ВІДПОВІДАЛЬНІСТЬ СТОРІН

5.1. У випадку несплати коштів Замовником, Виконавець має право не проводити огляд у встановлені планом-графіком строки. Про порушення строків медичного огляду Виконавець доводить до відома санітарно-епідеміологічну станцію для прийняття штрафних санкцій.

5.2. Виконавець несе відповідальність за якість і достовірність медичних оглядів і обстеження, достовірність медичних висновків про стан здоров'я працівника, оформлення заключних актів, повноту обліку осіб, які підлягають диспансерному нагляду, за несвоєчасне виявлення професійних захворювань і отруєнь.

5.3. В разі невиконання п.2.15. Виконавець сплачує Замовнику пеню в розмірі подвійної ставки НБУ за кожний день прострочення.

VI. ТЕРМІН ДІЇ ДОГОВОРУ

6.1. Договір діє з «___» _____ 2010 року до «___» _____ 2011 року.

ЮРИДИЧНІ АДРЕСИ СТОРІН:

ВИКОНАВЕЦЬ

КЗОЗ Лозівська райлікарня
Лозівський р-н, с. Катеринівка
р/с 35424004001804
код 02002082 МФО 851011
УКД в Харківській області, м. Харків

ЗАМОВНИК

Військова частина А0000
Харківська область, м. Лозова
вул. Блюхера, тел. 2-20-45
р/с 35211034000981
код ЄДРПОУ 07902533 МФО 851011
УКД в Харківській області, м. Лозова

М.П.

Ю. ЖОВТИЙ

М.П.

А.В. СОКОЛОВ



МІНІСТЕРСТВО ОБОРОНИ УКРАЇНИ
НАКАЗ
КОМАНДИРА ВІЙСЬКОВОЇ ЧАСТИНИ А0000
№ _____

м. Лозова

Про проведення обов'язкового
періодичного медичного огляду

Згідно наказу Міністерства охорони здоров'я України від 21.05.07 р. № 246 «Порядок проведення медичних оглядів працівників певних категорій», зареєстрованого в Міністерстві юстиції України 23.07.07 р. за № 846/14113, зі змінами наказ Міністерства охорони здоров'я України № 107 від 14.02.2012 р. – К., 2007 р.

НАКАЗУЮ:

Начальникам транспортного відділу, загону ВОХОР та ЕМВ направити особовий склад до міської лікарні м. Лозова для проходження медичного огляду в термін з 5 квітня по 9 квітня 2011 р. згідно списку, що додається.

Результати огляду та дослідження обов'язково надати до медичного пункту.

Контроль за виконанням даного наказу покласти на головного інженера.

Наказ довести до осіб, зазначених в наказі під розпис.

Командир військової частини А0000

підполковник

А.В. Соколов

ЗАТВЕРДЖЕНО

наказом командира військової частини А0000

№ _____ від ____ .04.2011 р.

ПЛАН-ГРАФІК

проведення обов'язкового періодичного медогляду для працівників військової частини А0000 на квітень 2011 року

№ з/п	Найменування підрозділу	Кількість чоловік	Дата проведення				
			____.04	____.04	____.04	____.04	____.04
1.	ВОХОР	88	13	15	18	22	20
2.	Відділи зберігання	3	1	1	1	–	–
3.	ЕМВ	11	4	4	3	–	–
4.	Секретна частина	1	1	–	–	–	–
5.	Транспортний відділ	5	3	2	–	–	–
Всього		108	22	22	22	22	20

Інженер з охорони праці працівник ЗСУ
З планом-графіком проведення обов'язкового періодичного медогляду ознайомлені:

Начальник відділу зберігання: майор Р.Б. ЛАБІК

Начальник ЕМВ: майор Д.В. ОНІСЮК

Начальник транспортного відділу: майор В.Г. СЛИНЬКО

Помічник командира з МТЗ: капітан В.С. МУРАШКО

Начальник загону ВОХОР: працівник ЗСУ Д.О. МАТАФОНОВ

Додаток 7 до пункту 2.16. Порядку проведення медичних оглядів працівників певних категорій, затвердженого наказом МОЗ України від 21.05.07 №246

КАРТКА №
рацівника, який підлягає попередньому (періодичному) медогляду

1. Прізвище, ім'я, по батькові _____
2. Стать чол./жін. _____
3. Рік народження _____
4. Місце проживання _____
5. Місце роботи (назва підприємства) В/Ч А0000 _____
6. Цех, дільниця _____
7. Професія (посада) за ДК 003:2005 _____
8. Шкідливі та небезпечні виробничі фактори і трудового процесу* _____

(перелічити всі фактори)

9. Підстава для попереднього (періодичного) медогляду* _____

(вказати конкретні пункти додатків 4,5)

10. Підлягає огляду _____ разів _____ на _____
11. Фахівцями (лікарями) _____
12. Лабораторні, функціональні та інші дослідження _____

(перелічити)

Вага _____ зріст _____ АТ _____
 Гострота зору VOD _____, VOS _____ Гострота слуху AOD _____ AOS _____
 Короста _____ Педикульоз _____
 Дані огляду спеціалістами комісії ЛПЗ _____

1.1. Терапевт**Скарги _____
 Анамнез _____
 Шкіра та видимі слизові оболонки – чисті _____
 Лімфатичні вузли _____
 Легені перкусія _____ аускультация дихання везикулярне, хрипи _____
 Серце границі не розширені _____
 Тони серця ритмічні, ~~чисті~~ ясні _____
 ЧСС _____, пульс ритмічний _____ А/Т _____ мм рт. ст., _____
 Органи травлення, язик чистий, вологий _____
 Живіт м'який, безболісний _____
 Печінка не збільшена _____
 Сечостатева система дізуричні явища _____

Хірург** Скарги _____
 Анамнез _____
 Кістково-м'язова система _____
 Грижі _____
 Вени нижніх кінцівок _____
 Діагноз _____
 Висновок: придатний (не придатний) до роботи за професією _____
 _____ (підпис) _____ (дата, прізвище та ініціали)

1.5. Гінеколог** Скарги _____
 Анамнез _____

1.7. Інші фахівці ** _____

2. Лабораторні дослідження _____

Спірографія _____

3. Рентгенівські обстеження _____

4. Функціональні та інші дослідження ЕКГ _____

5. Діагнози _____
 _____ (підпис) _____ (дата, прізвище та ініціали)

Синдром Пастернацького негативний _____
 Діагноз _____
 Висновок: придатний (не придатний) до роботи за професією зав. сховищ

 (підпис) (дата, прізвище та ініціали)

1.2. Невропатолог* Скарги _____
 Анамнез ЧМТ _____ Епіприступи _____
 ЧМН _____
 Сухожилльні рефлекс з рук D S, з ніг D S; патологічні знаки _____
 Чутливість _____
 Поза Ромберга _____ ПНП _____
 Об'єм рухів хребта _____
 Діагноз _____
 Висновок: придатний (не придатний) до роботи за професією _____

 (підпис) (дата, прізвище та ініціали)

1.3. Окуліст** Скарги _____
 Анамнез _____
 Гострота зору VOD _____ з корекцією _____ VOS _____ з корекцією _____
 Передній відрізок ока _____
 Кришталик _____
 Скловидне тіло _____
 Глазне дно ДЗН _____
 Артерії сітківки _____
 Вени сітківки _____
 Діагноз _____
 Висновок: придатний (не придатний) до роботи за професією _____

 (підпис) (дата, прізвище та ініціали)

1.4. ЛОР** Скарги _____
 Анамнез _____
 Гострота слуху Праве вухо _____ Ліве вухо _____
 Глотка _____ Фонація _____ Гортань _____
 Носове дихання _____
 Барабанна перетинка Праве вухо _____ Ліве вухо _____
 Вестибулярні проби _____
 Діагноз _____
 Висновок: придатний (не придатний) до роботи за професією _____

 (підпис) (дата, прізвище та ініціали)

Згідно з переліком шкідливих та небезпечних факторів виробничого середовища і трудового процесу, при роботі з якими обов'язкові попередні (періодичні) медичні огляди працівників, та Переліком робіт, для виконання яких є обов'язковим попередній (періодичний) медичний огляд працівників. Пункти 1–12 заповнюються в ході підготовки до медоглядів медичною сестрою або фельдшером ЛПЗ згідно зі списком працівників, які підлягають медичному огляду. При ризику розвитку алергічних та онкозахворювань обов'язковий спадковий анамнез при попередньому медогляді.

** Кожний лікар уносить скарги, анамнез, об'єктивний стан, повний діагноз, який завіряється особистою печаткою лікаря.

*** Працівник власноручним підписом підтверджує наявність або відсутність скарг на стан здоров'я на момент обстеження.

Висновок:

Придатний для роботи за професією

(назва професії та ДК 003:2005)

Придатний тільки на період

за умови

(заповнюється тільки при періодичних медичних оглядах)

Непридатний

(назва професії та ДК 003:2005 та причини)

Рекомендації комісії

Підписи лікарів

Підпис голови комісії

(особистий підпис)

(П.І.Б.)

М.П.

Дата заповнення картки

« _____ » _____ 201 р.

МЕДИЧНА ДОВІДКА
про проходження попереднього (періодичного)
медичного огляду працівника № _____

Видана _____ дійсна до _____
(дата, місяць, рік) (дата, місяць, рік)

Прізвище, ім'я, по батькові _____ вік _____,
(повністю)

що влаштовується (працює) за професією _____
(найменування підприємства)

(професія за ДК 003:2005)

Пройшов попередній/періодичний медогляд – відповідно до пунктів Переліку шкідливих та небезпечних факторів виробничого середовища і трудового процесу, при роботі з якими обов'язкові попередні (періодичні) медичні огляди працівників, та Переліку робіт, для виконання яких є обов'язковим попередній (періодичні) медичні огляди працівників _____
(непотрібне викреслити)

у комісії ЛПЗ _____ району
(найменування ЛПЗ)

Висновок комісії про стан здоров'я _____

Висновок комісії:

Придатний для роботи за професією _____

(вказати професію за ДК 003:2005)

Придатний тільки на період _____ за умови _____
(заповнюється при періодичних медичних оглядах)

Не придатний для роботи за професією _____

(вказати професію за ДК 003:2005 та причину)

Рекомендації комісії _____

Голова комісії _____
(підпис) (прізвище, ім'я, по батькові)

Директор Департаменту розвитку медичної допомоги О.П. Жданова
 Директор Департаменту державного
 санітарно-епідеміологічного нагляду А.М. Пономаренко
 М.П.

**Заключний акт
за результатами періодичного медичного огляду працівників
ДП «110 ХАРЗ»**

від «_____» _____ 2010 року

Комісія у складі:

Голови комісії начальник клініки амбулаторно-поліклінічної допомоги, полковник м/с Кривко М.В.
(П.І.Б.)

Лікарів: терапевт: Давиденко Ю.В.
невропатолог: Бредня І.В. Фрасов Г.В.
офтальмолог: Сивак А.О.
дерматолог: Черніченко Л.Л.
хірург: Бухало О.І.
отоларинголог: Безпечний О.В., Кобизев В.П.
лікарі-лаборанти: Янковська Н.М. Швець Л.О.
(П.І.Б. і фах)

представник роботодавця: Сокол Г.А., інженер з охорони праці
(П.І.Б., посада)

за участю лікаря з гігієни праці: Малиш О.О.
(П.І.Б. назва СБС)

Установили

№ з/п	Кількість працівників, які підпадають під дію шкідливих чи небезпечних факторів виробничого середовища і трудового процесу	Підлягають огляду за планом (осіб)		Оглянуто (осіб)		Процент виконання	
		усього	жінок	усього	жінок	усього	жінок
1	Усього працівників, з них:	81	16	81	16	100	100
	– осіб віком до 21 року	–	–	–	–	–	–
	– осіб пенсійного віку, що працюють	9	–	9	–	–	100
	– осіб, стаж роботи яких більше 10 років	77	16	77	16	100	100
2	Підпадають під дію шкідливих та небезпечних факторів виробничого середовища і трудового процесу:	–	–	–	–	–	–

2.1	хімічні речовини (ксилол, свинець, аерозолі, що утворюються при зварюванні)	–	–	–	–	–	–
2.2	пил	–	–	–	–	–	–
2.3	шкідливі речовини біологічного походження (указати назви)	–	–	–	–	–	–
2.4	шум	–	–	–	–	–	–
2.5	інфразвук	–	–	–	–	–	–
2.6	ультразвук	–	–	–	–	–	–
2.7	вібрації (загальна, локальна)	–	–	–	–	–	–
2.8	неіонізуючі випромінювання (діапазон)	–	–	–	–	–	–
2.9	мікроклімат	–	–	–	–	–	–
2.10	освітлення	–	–	–	–	–	–
2.11	іонізуюче випромінювання	–	–	–	–	–	–
2.12	важкість праці	9	16	9	16	100	100
2.13	напруженість праці	–	–	–	–	–	–
2.14	Користування ПЕОМ з відеотерміналом (ВДТ)	–	–	–	–	–	–
2.15	Виконання робіт з оперативного обслуговування і ремонту діючих електроустановок	–	–	–	–	–	–
2.16	Робота на висоті, верхолазні роботи, роботи, пов'язані з підйманням на висоту	–	–	–	–	–	–

Кількість не оглянутих _____ у т.ч. жінок _____

Причина _____

3. При огляді виявлено

3.1. Кількість працівників з підозрою на профзахворювання (отруєння) усього 0 з них кількість працівників, яким підтверджено діагноз профзахворювання (отруєння), у тому числі професійний рак 0, з них жінок 0.

3.2. Кількість працівників, які вперше одержали інвалідність із профзахворювання 0.

3.3. Кількість працівників, які потребують переведення на іншу роботу внаслідок профзахворювання вперше 0.

3.4. Кількість працівників, які підлягають дообстеженню, усього 0 з них жінок 0.

3.5. Кількість працівників, у яких уперше виявлено загальні захворювання, усього 0, з них жінок 0.

3.6. Кількість працівників, які потребують тимчасового переведення на іншу роботу за станом здоров'я, усього 0, з них жінок 0.

3.7. Кількість працівників, які потребують переведення на іншу роботу за станом здоров'я, усього 0, з них жінок 0.

3.8. Кількість працівників, яких необхідно направити на МСЕК, усього 0.

3.9. Кількість працівників, яким встановлено діагноз профзахворювання (отруєння) за останні 5 років усього 0, з них жінок 0.

3.10. Кількість працівників, які підлягають направленню:

3.10.1. На амбулаторне лікування усього 0, з них жінок 0.

3.10.2. На стаціонарне лікування усього 0.

3.10.3. На стаціонарно-курортне лікування усього 0.

3.10.4. У спеціалізовані ЛПЗ 0 у т.ч. профпатологічні 0.

3.11. Кількість працівників, які потребують дієтичного харчування і лікувально-профілактичного харчування, усього 0.

3.12. Кількість працівників, які потребують диспансерного нагляду на кінець звітнього року, усього 0 за формами патології згідно з **МКХ-10**.

4. Перевірено результати заходів попередніх заключних актів від 31.03.2007 року _____
(перелічити)

Невиконані санітарно-протиепідемічні

заходи немає
(перелічити)

Причини невиконання немає
(перелічити)

Лікар з гігієни праці _____
(підпис) (прізвище та ініціали)

5. За результатами медичного огляду комісія пропонує комплекс оздоровчих заходів:

5.1. Роботодавцю _____

5.2. Голові профспілкової організації _____

А також санітарно-протиепідемічних заходів _____

(перелічити всі заходи)

Підписи

Голова комісії: _____
(підпис) (прізвище та ініціали)

Лікар із гігієни праці _____
(підпис) (прізвище та ініціали)

Представник роботодавця _____
(підпис) (прізвище та ініціали)

Із заключним актом ознайомлені та одержали:

1. Роботодавець _____
(підпис) (прізвище та ініціали)

2. Представник робочого органу виконавчої дирекції Фонду страхування від нещасних випадків на виробництві та професійних захворювань України _____
(підпис) (прізвище та ініціали)

Міністерство охорони здоров'я України

(назва установи)

СЕРТИФІКАТ
про проходження профілактичного наркологічного огляду

1. Прізвище, ім'я та по батькові-----

2. Рік народження -----

3. Адреса -----

4. Дата проходження огляду -----

5. Результати огляду:

а) наркологічні протипоказання до виконання -----
(вид професійних обов'язків)

б) наркологічні протипоказання до провадження -----
(вид діяльності)

6. Результати обстеження, проведеного
лікувально-консультаційною комісією -----

7. Сертифікат дійсний до -----

Лікар-нарколог

МП Дата

_____ (найменування установи)

ДОВІДКА
про проходження попереднього (періодичного)
психіатричного огляду

Прізвище _____

Ім'я _____

По батькові _____

Рік народження _____

Адреса _____

Дата проходження огляду _____

Результати огляду:

а) психіатричних протипоказань для виконання _____

_____ (вид професійних обов'язків)

б) психіатричних протипоказань для провадження _____

_____ (вид діяльності)

Результати обстеження, проведеного лікарсько-консультативною комісією

Довідка дійсна до _____

Лікар-психіатр _____
(підпис) (прізвище та ініціали)

МП лікаря

МП установи

«__» _____ 20__ р.

Порядок проведення медичних оглядів працівників певних категорій

№ з/п	Найменування	Наказ Міністерства охорони здоров'я України від 21.05.07 р. № 246. Відповідно до статті 17 Закону України «Про охорону праці», постанова КМУ від 02.11.06 р. № 1542
1	2	3
1	Порядок призначений для виконання в установах незалежно від форм власності, суб'єктів підприємницької діяльності	Порядок визначає процедуру проведення попереднього (періодичного) мед. огляду працівників, зайнятих: – на важких роботах; – роботах зі шкідливими чи небезпечними умовами праці; – щорічного огляду осіб віком до 21 року.
2	Попередній (під час прийняття на роботу) з метою	– визначення стану здоров'я працівника; – виявлення профзахворювань (отруєнь), що виникли на попередніх роботах.
3	Періодичний (протягом трудової діяльності) – за кошти роботодавця, з метою	– своєчасне виявлення ранніх ознак гострих і хронічних проф. захворювань (отруєнь); – забезпечення динамічного спостереження за станом здоров'я працівників в умовах дії шкідливих та небезпечних виробничих факторів і трудового процесу; – вирішення питання щодо можливості працівника продовжувати роботу в умовах дії конкретних шкідливих та небезпечних виробничих факторів і трудового процесу; – проведення відповідних оздоровчих заходів.
4	Попередній (періодичні) медичний огляд працівників	Проводить лікувально-профілактичний заклад (ЛПЗ) (м. Харків, шпиталь в/ч 3306, головний лікар Лозівської ЦРЛ Жовтий І.Ю.)
5	Державна санітарно-епідеміологічна служба (СЕС) м. Харків, Фейербаха 12	Щорічно за заявкою роботодавця за участю представника профспілки визначає категорії працівників, які підлягають періодичному мед. огляду. Командир в/ч 4510 Запорожець Сергій Пилипович 066-145-55-41. До 1 грудня складає <i>Акт</i> визначення категорій працівників (додаток 17) (067-971-11-80), лікар із гігієни праці Малиш Олександр Олексійович (0502743014)
6	Роботодавець, командир	На підставі <i>Акта</i> (додаток 17) складає протягом місяця у 4 прим. <i>Поіменні списки</i> (додаток 18) – затверджує в (СЕС) м. Харків, Командир в/ч 4510 Запорожець Сергій Пилипович 066-145-55-41 1-й екз. – залишається на підприємстві; 2-й екз. – (ЦРЛ); 3-й екз. – (СЕС); 4-й екз. – до робочого органу виконавчої дирекції Фонду (начальнику відділення виконавчої дирекції Фонду соц. страхування. (Харченко))
7	Договір	Роботодавець, командир повинен вчасно укласти з Лікувально-профілактичним закладом (ЛПЗ) (головним лікарем Лозівської ЦРЛ Жовтим І.Ю.)

Продовження додатка 33

8	Перелік факторів та робіт, для виконання яких є обов'язковим попередній (періодичний) медичний огляд працівників	Перелік шкідливих та небезпечних факторів виробничого середовища та технологічного процесу (додаток 20). Перелік робіт (додаток 21).
9	Проведення попереднього (періодичного) медичного огляду працівників	Здійснюється комісією з проведення медичних оглядів ЛПЗ (ЦРЛ м. Лозова). Комісію очолює заступник або уповноважена головним лікарем особа (Жовтий І.Ю.). До складу комісії входять <i>терапевт</i> та лікарі, які пройшли підготовку з профпатології. Сухомлин Олег Григорович, каб. № 9 (тел.2-26-11, 2-23-72) – поліклініка
10	Лікувально-профілактичний заклад (ЛПЗ). Головний лікар Лозівської ЦРЛ Жовтий І.Ю.	На підставі <i>Поіменного списку</i> (додаток 18) ЛПЗ складає <i>План-графік</i> (додаток 27), погоджує в СЕС проведення мед. огляду.
11	При проходженні медичного огляду необхідні документи	Працівник подає комісії паспорт та <i>медичну картку</i> (додаток 28) або направлення.
12	Наркологічні огляди	Працівники, що проходять профілактичні наркологічні огляди, надають Комісії <i>сертифікат</i> про проходження проф. наркологічного огляду згідно постанови КМУ від 06.11.97 р.№ 1238 (водії відповідно до наказу МОЗ та МВС України від 05.06.00 р. №124/345)
13	Психіатричні огляди	Працівники що проходять профілактичні психіатричні огляди Комісії надає довідку про проходження проф. психіатричного огляду згідно постанови КМУ №1465 від 27.09.00 р. (водії – відповідно до наказу МОЗ та МВС України від 05.06.00 р. №124/345)
14	Результати, висновок комісії заносяться до картки (додаток 28)	Кожен лікар, який бере участь в обстеженні пацієнта, дає висновок щодо стану здоров'я працівника. Висновок Комісії – про проф. придатність працівника працювати за своєю професією.
15	Картка (додаток 28)	Зберігається в медичному закладі (медпункті) або відділі кадрів на підприємстві – протягом трудової діяльності.
16	Комісією видається	На підставі картки працівнику видається <i>медична довідка</i> (додаток 29) про проходження медичного огляду.
17	У разі зміни місця роботи	Картка працівника разом із трудовою книжкою видається працівнику під підпис, кожна сторінка картки завіряється печаткою.
18	Зберігається на підприємстві копія картки	Протягом 15 років після звільнення.

19	Комісія оформляє <i>заключний Акт</i> (додаток 30) у шести примірниках	За результатами періодичних медичних оглядів <i>протягом 1 місяця</i> оформляється <i>Заключний акт</i> (додаток 30) 1-й екз. – залишається (ЦРЛ); 2-й екз. – на підприємстві; 3-й екз. – у профспілку; 4-й екз. – (СЕС); 5-й екз. – надається до робочого органу виконавчої дирекції Фонду (начальнику відділення виконавчої дирекції Фонду соц. страхування. (Харченко)), 6-й екз. – профпатологу.
20	Термін зберігання <i>заключного Акта</i>	Протягом 5 років
21	Роботодавець	Зберігає за працівником на період проходження медичного огляду місце роботи (посаду) і середній заробіток. За результатами медичного огляду інформує працівника про можливість (неможливість) продовжувати роботу за професією
22	Результати медичного огляду	Можуть бути оскаржені роботодавцем або громадянином у ЛПЗ вищого рівня, або у судовому порядку.
23	Питання розслідування, відшкодування шкоди	Відшкодування шкоди, заподіяної здоров'ю або життю працівника, визначення ступеня втрати працездатності, інвалідності, пенсійного забезпечення регламентується чинним законодавством.

Орієнтовний перелік питань вступного інструктажу для працівників

1. Загальні відомості про підприємство, характерні особливості виробництва, об'єкти підвищеної небезпеки.

2. Загальні правила поведінки працівників на території підприємства, у виробничих та допоміжних приміщеннях. Розташування основних цехів, служб допоміжних приміщень, безпечний рух на території підприємства.

3. Основні положення Закону України «Про охорону праці» від 14.10.92 р., Кодексу законів про працю та нормативних актів про охорону праці, вирішення спірних питань між роботодавцем і працівником.

3.1. Трудовий договір, робочий час та час відпочинку. Охорона праці жінок та осіб, молодших за 18 років. Колективний договір (угода), пільги та відшкодування за важкі та шкідливі умови праці, порядок їх надання.

3.2. Правила внутрішнього трудового розпорядку підприємства, відповідальність за порушення цих правил.

3.3. Система управління охороною праці, державний нагляд та громадський контроль за охороною праці на підприємстві:

- обов'язки власника з охорони праці;
- обов'язки працівника щодо виконання вимог нормативних актів про охорону праці;
- права працівника з охорони праці при укладанні трудової угоди та під час роботи на підприємстві;
- відповідальність працівника за порушення вимог з охорони праці;
- попередні та періодичні медичні огляди;
- соціальне страхування від нещасних випадків та профзахворювань;
- навчання з питань охорони праці.

4. Основні небезпечні та шкідливі виробничі фактори, характерні для цього виробництва, особливості їх дії на працівників. Методи та засоби запобігання нещасним випадкам та професійним захворюванням, засоби індивідуального та колективного захисту, знаки безпеки та сигналізації. Порядок і норми видачі засобів індивідуального захисту. Питання електробезпеки.

5. Основні вимоги виробничої санітарії та особистої гігієни.

6. Обставини та причини окремих характерних нещасних випадків та аварій, які сталися на підприємстві та інших аналогічних виробництвах через порушення вимог безпеки.

7. Порядок розслідування та оформлення документації щодо нещасних випадків та професійних захворювань.

8. Пожежна безпека. Способи та засоби запобігання пожежам, вибухам, аваріям. Дії персоналу при їх виникненні. Чинні документи з питань пожежної безпеки. Виробничі дільниці, найбільш небезпечні в пожежному плані. Протипожежний режим. Загальнооб'єктні та цехові інструкції про заходи пожежної безпеки. Способи застосування первинних засобів пожежогасіння.

9. Перша допомога потерпілим. Дії працівників у разі нещасного випадку та аварії на дільниці, у цеху, на підприємстві.

ПОГОДЖЕНО
на засіданні профспілкового
комітету
Протокол № _____ від
«__» _____ 201 р.

ЗАТВЕРДЖУЮ
Командир військової частини А0000
підполковник А.В. Костенко

План – конспект вступного інструктажу з охорони праці

1. Загальні положення

1.1. Згідно з даними Міжнародного Бюро Праці у світі щорічно відбувається близько 250 млн випадків виробничого травматизму (тобто 685 000 виробничих травм у день, 475 – у хвилину і 9 – щосекунди) і 160 млн випадків профзахворювань. Пов'язані з цим втрати еквівалентні 4 % світового валового внутрішнього продукту.

Щороку у світі у зв'язку з виробничою діяльністю вмирає 1,1 млн чоловік, із них 25 % – від впливу шкідливих і небезпечних речовин. Ця цифра перевищує кількість жертв дорожньо-транспортних подій (999 000), війн (502 000), насильства (563000) і ВІЛ/СНІД (312 000).

У країнах ЄС (чисельність зайнятих – 148 млн чоловік) щорічно відбувається близько 7 млн випадків виробничого травматизму.

Переважна більшість тих, хто травмується, – молоді люди. Коефіцієнт травматизму зі смертельним наслідком становить 6 на 100 тис. зайнятих, що відповідає 8700–9000 випадкам на рік.

Інвалідність внаслідок виробничої травми щорічно одержують 765 тис. чоловік. Число смертельних випадків від виробничо-залежних захворювань становить 61 тис.

Втрати від виробничого травматизму в країнах ЄС становлять від 100 до 200 млн людино-днів на рік, а загальні втрати, пов'язані з порушенням норм охорони праці, – 600 млн людино-днів.

1.2. У жовтні 1992 року був прийнятий Закон України «Про охорону праці» від 14 жовтня 1992 р. № 2694-ХІІ (К., 1992 р.).

Цим законом, вперше в Україні, було визначено принципи державної політики в галузі охорони праці, основний з яких – пріоритет життя і здоров'я працюючих у відношенні до результатів виробничої діяльності підприємства. Цим законом закріплені основні права і обов'язки з питань охорони праці як роботодавців, так і працюючих, бо тільки їх спільними зусиллями можна досягти суттєвих зрушень у попередженні виробничого травматизму на виробництві.

23 вересня 1999 року був прийнятий Закон України № 1105 «Про загальнообов'язкове державне соціальне страхування від нещасного випадку на виробництві та професійного захворювання, які спричинили втрату працездатності»,

зі змінами від 27.03.2014 року № 1166-VII (К., 1999 р.), який з 01.01.2001 року вводить економічні методи управління охороною праці. Це забезпечується введенням диференційованого страхового тарифу, який буде сплачувати підприємство залежно від класу професійного ризику виробництва, рівня травматизму і стану охорони праці на ньому.

Щоденно в Україні на виробництві травмується в середньому 140–180 чоловік, з них 20 стають інвалідами, а 4–5 чоловік гинуть.

Таблиця 1.1 – Рівень травматизму по роках розподіляється таким чином

Показники	1993	1994	1995	1996	1997	1998	1999
Кч	5,6	4,9	4,5	3,8	3,5	3,4	2,6
Кт	24,7	25,1	26,4	27,5	28	28,8	27,1
Кількість нещасних випадків, у т.ч. смертельних	111627	9422	8045	6477	5451	5087	3984
	2334	2279	2195	1900	1646	1551	1388

де Кч – коефіцієнт частоти (кількість травмованих на 1000 працюючих);

Кт – коефіцієнт тяжкості (кількість втрачених людино-днів на один нещасний випадок).

1.3. Відомості про підприємство

Ви поступаєте на роботу у військову частину А0000, яка має свої бойові та трудові традиції. Свою діяльність підприємство почало з моменту його організації у 1938 році. Кожний робітник, військовослужбовець зобов'язаний зміцнювати трудову дисципліну та порядок на виробництві, точно виконувати правила техніки безпеки та охорони праці, зберігати військову та державну таємниці.

2. Загальні правила поведінки працюючих на території підприємства, у виробничих та допоміжних приміщеннях

2.1. На території підприємства

На території підприємства необхідно користуватись тільки встановленими маршрутами та проїздами, не ходити там, де небезпечно (по схилах, ямах, льоду, осколках скла, відходах металу тощо).

Надається стисла характеристика небезпечних місць на території підприємства. На плані підприємства вказуються маршрут пересування пішоходів та транспорту, розміщення цехів, служб, санітарно-побутових приміщень, маршрутів та інших виробничих та допоміжних приміщень.

Пояснюється зміст дорожніх знаків, вказуються місця, найбільш небезпечні у зв'язку з інтенсивністю руху, розкривається значення світлових та звукових сигналів.

Особливо небезпечно їздити в кузовах вантажного транспорту. Не можна перебігати дорогу перед транспортом, що рухається.

Забороняється проходити безпосередньо поруч із працюючими вантажопідіймальними механізмами (крани, кран-балки, підйомники). Небезпечно проходити чи перебувати під висячим або піднятим вантажем.

Небезпеку становлять відкриті люки, колодязі, ями, тунелі, канали. Вони повинні бути надійно закриті або огорожені. Переплигувати або переходити через них по випадкових, а не спеціально обладнаних переходах забороняється.

Під час навантаження або розвантаження сипких матеріалів (вугілля, пісок тощо) або їх прибирання прибирати ці матеріали методом підкопу забороняється.

Виконувати разові роботи, що віднесені до робіт підвищеної небезпеки (роботи в колодязях, посудинах, із транспортування балонів з скрапленим газом, переливання легкозаймистих речовин, роботи на висоті до 5 м із застосуванням приставних драбин тощо), можна тільки за наявності «Наряду на виконання робіт підвищеної небезпеки». Перелік таких робіт затверджується наказом командира частини.

2.2. У виробничих та допоміжних приміщеннях

Робочі місця, проходи, проїзди, запасні виходи не повинні загроможуватись і мають утримуватись у чистоті.

Забороняється палити на технічній території та охоронному периметрі, а також на робочих місцях виробничих підрозділів, розташованих на адміністративно-господарській території. Для куріння виділяються спеціальні місця. Деталі, що надходять на обробку, повинні складатися окремо від інструменту. Їх складання повинно виконуватись так, щоб вони не розсипались і не падали. Матеріал, який використовується для прибирання обладнання, повинен складатись у спеціально обладнані ящики. Для прибирання обладнання забороняється застосовувати стисле повітря.

3. Основні положення Закону України «Про охорону праці», Кодексу Законів про працю України, Законів «Про відпустки», «Про пенсійне забезпечення» та інших нормативних актів про охорону праці

3.1. Трудовий договір

Згідно зі статтею 21 Кодексу Законів про працю (КЗпП), *трудовий договір* – це угода між працівником і адміністрацією, за якою працівник зобов'язується виконувати певну роботу з додержанням вимог внутрішнього трудового розпорядку, а адміністрація зобов'язується забезпечувати умови праці, передбачені чинним законодавством, та виплачувати працівникові заробітну плату. Трудовий договір може бути безстроковим, що укладається на невизначений строк; на визначений двома сторонами строк; та таким, що укладається на час виконання певної роботи.

Трудовий договір укладається, як правило, у письмовій формі, що є обов'язковим при організованому наборі працівників, коли сам робітник наполягає на цьому, при укладанні трудового договору з неповнолітніми, при укладанні контракту та в інших випадках, передбачених законодавством.

Контракт – це особлива форма трудового договору, в якому строк його дії, права, обов'язки та відповідальність сторін, умови матеріального забезпечення і організації праці працівника, розірвання договору можуть встановлюватись

угодою сторін. Постановою Кабінету Міністрів України від 19.03.1994 року № 170 «Про впорядкування застосування контрактної форми трудового договору» (К., 1994 р.) встановлено, що ця форма договору застосовується у випадках, безпосередньо передбачених чинним законодавством. Цією ж постановою затверджене Положення «Про порядок укладання контрактів при прийнятті (найманні) на роботу працівників» незалежно від форм власності, виду діяльності. В ньому визначено, що контракт як особливу форму трудового договору можна застосовувати тільки там, де це визначено законом або відповідними нормативними актами.

На сьогодні в Україні діє понад 40 таких актів, що дозволяють укладати контракти з певними категоріями працівників і якими слід керуватись при застосуванні цієї форми трудового договору. Укладання контрактів у випадках, не передбачених законодавством, не допускається. Контракт, умови якого погіршують становище працівника порівняно з чинним законодавством, угодами і колективним договором, вважається недійсним.

Адміністрація не має права вимагати від працівника виконання роботи, не обумовленої трудовим договором.

Переведення працівника на іншу роботу допускається тільки за його згодою, крім випадків переведення, в разі виробничої потреби, на строк до 1 місяця на необумовлену трудовим договором роботу, якщо стан здоров'я працівника дозволяє її виконувати. Виробнича потреба визначається: необхідністю ліквідації наслідків стихійного лиха, аварії, необхідністю відвернення нещасних випадків, а також інших обставин, які становлять або можуть поставити під загрозу життя чи нормальні життєві умови людей.

У разі простою виробництва працівники переводяться з урахуванням їх спеціальності та кваліфікації на іншу роботу на весь час простою.

Не вважається переведенням на іншу роботу і не потребує згоди працівника переміщення його на тому ж підприємстві на інше робоче місце, в інший структурний підрозділ у тій же місцевості, доручення роботи на іншому механізмі або агрегаті у межах спеціальності, кваліфікації чи посади, обумовленої трудовим договором.

Адміністрація не має права переміщувати працівника на роботу, проти-показану йому за станом здоров'я.

Адміністрація може розірвати трудовий договір із працівником, який є членом профспілки, тільки за погодженням із профспілковим органом: у разі зміни в організації виробництва і праці, скорочення чисельності або штату працівників; при виявленні невідповідності працівника займаній посаді або виконуваній роботі внаслідок недостатньої кваліфікації або стану здоров'я, які заважають продовженню цієї роботи; у разі систематичного невиконання працівником без поважних причин обов'язків, покладених на нього трудовим договором або правилами внутрішнього трудового розпорядку, якщо до працівника раніше застосовувалися заходи дисциплінарного або громадського стягнення; прогулу (в тому числі відсутності на роботі більше трьох годин

протягом робочого дня) без поважних причин; неоява на роботу протягом більш як 4-х місяців підряд внаслідок тимчасової непрацездатності (крім випадків трудового каліцтва та професійного захворювання, відпустки по вагітності і родах та ряду окремих випадків, передбачених чинним законодавством); появи на роботі в нетверезому стані, стані наркотичного або токсичного сп'яніння; винних дій працівника, який безпосередньо обслуговує грошові або товарні цінності, якщо ці дії дають підстави для втрати довір'я до нього; у визнанні в діях працівника, який виконує виховні функції, аморального вчинку, не сумісного з продовженням цієї роботи.

3.2. Робочий час та час відпочинку

Треба пам'ятати, що нормальна тривалість робочого часу *не може перевищувати 40 годин на тиждень*. Скорочена тривалість робочого часу встановлюється для працівників віком від 16 до 18 років – *36 годин на тиждень*.

Для працівників, зайнятих на роботах зі *шкідливими умовами праці* – *не більше як 36 годин на тиждень*.

Тривалість роботи напередодні святкових неробочих днів скорочується на одну годину.

Нічним вважається час із 22 годин вечора до 6 годин ранку.

При роботі в нічний час встановлена тривалість роботи (зміни) скорочується на одну годину.

Тривалість щотижневого безперервного відпочинку повинна бути не менш як сорок дві години.

Допускається на деяких видах робіт, де за умовами виробництва не може бути додержана встановлена для даної категорії працівників щоденна або щотижнева тривалість робочого часу, за погодженням із профспілковим комітетом підприємства, запровадження підсумованого обліку робочого часу з тим, щоб тривалість робочого часу за обліковий період не перевищувала встановленої законом норми.

Надурочні роботи можуть проводитись лише з дозволу профспілкового комітету підприємства і не повинні перевищувати для кожного працівника чотирьох годин протягом двох днів підряд і *120 годин на рік*. Робота в надурочний час оплачується при погодинній системі оплати праці в подвійному розмірі годинної ставки, при нарядній системі оплати – в розмірі 100 % тарифної ставки. У разі підсумкового обліку робочого часу оплачуються як надурочні всі години, відпрацьовані понад встановлений робочий час.

Всім працівникам надаються щорічні відпустки зі збереженням місця роботи і середнього заробітку. Щорічна відпустка не може бути *менше 24 календарних днів*.

3.3. Охорона праці жінок та осіб молодше 18 років

Чинне законодавство, враховуючи анатомічну та фізіологічну особливості жіночого організму, передбачає заборону їх праці на важких роботах і на роботах зі шкідливими або небезпечними умовами праці, які потребують фізичних зусиль на їх виконання.

Перелік таких робіт затверджено наказом Міністерства охорони здоров'я України від 29 грудня 1993 року № 256 «Про затвердження Переліку важких робіт та робіт із шкідливими і небезпечними умовами праці, на яких забороняється застосування праці жінок», зареєстрованим в Міністерстві юстиції України 30.03.1994 р. за № 51/260 (К., 1994 р.).

Треба враховувати, що забороняється залучати жінок до робіт, які пов'язані із постійним (більше ніж 2 рази) протягом однієї години переміщенням вантажів масою понад 7 кг. Якщо жінка зайнята підійманням чи переміщенням вантажів до двох разів на годину, то їй може доручатись така робота при вазі вантажу до 10 кг. Причому в обох випадках сумарна маса вантажу, який переміщується протягом кожної години робочої зміни, не повинна перевищувати 350 кг – з поверхні робочого місця і 175 кг – з підлоги.

Згідно зі ст. 178 Кодексу законів про працю України, затвердженого Законом від 10.12.71 р. № 322-VIII, в редакції Закону від 20.03.1991 р. № 871-12, з останніми змінами від 16.10.2012 р. № 5462-VI (К., 1991 р.), вагітні жінки повинні бути переведені на легшу роботу, яка виключає вплив на них шкідливих та виробничих факторів та недопустимого фізичного навантаження. Такий перевід повинен здійснюватись згідно з відповідним медичним висновком.

Вагітні жінки, згідно з ГР № 2049-79 «Гігієнічні рекомендації до раціонального працевлаштування вагітних жінок» (затверджено начальником Головного санітарно-епідеміологічного управління Міноронздоров'я СРСР 29 серпня 1979 р. № 2049-79; начальником Головного управління лікувально-профілактичної допомоги дітям і матерям Міністерства охорони здоров'я СРСР 29 серпня 1979 р. № 11-9/96-6), не повинні залучатись до робіт на висоті, робіт, які пов'язані з незручною робочою позою, статичним напруженням м'язів ніг чи черевного преса, підійманням засобів праці з підлоги, залучатись до роботи, що вимагає значного нервово-емоційного напруження у зв'язку із необхідністю прийняття рішення, від якого залежить можливість аварій, вибуху тощо.

Жінки мають право на відпустки по вагітності й пологах тривалістю 70 календарних днів до пологів і 56 (у разі ненормальних пологів або народження двох і більше дітей – 70) календарних днів після пологів, які обчислюються сумарно і надаються жінкам повністю незалежно від кількості днів, фактично використаних до пологів (ст.179 КЗпП України).

При наданні жінкам відпустки у зв'язку з вагітністю і пологами адміністрація повинна за її заявою приєднати до неї щорічну відпустку незалежно від тривалості роботи жінки на даному підприємстві.

Жінкам, за їх бажанням, повинні надаватись частково оплачувані відпустки по догляду за дитиною до досягнення нею віку 3 років з виплатою за ці періоди допомоги по державному соціальному страхуванню.

Чинне законодавство особливу увагу приділяє захисту життя і здоров'я неповнолітніх, тобто осіб, що не досягли 18 років.

Як правило, неповнолітні приймаються на роботу після досягнення 16 років.

Забороняється залучати неповнолітніх до робіт, передбачених наказом МОЗ України від 28 липня 1994 року № 46 «Про затвердження Переліку важких робіт та робіт із шкідливими і небезпечними умовами праці, на яких забороняється застосування праці неповнолітніх», зареєстрованим в Міністерстві юстиції України 28.07.1994 р. за № 176/385 (К., 1994 р.).

Професійна підготовка підлітків за такими професіями допускається за умови досягнення ними 18-річного віку на момент завершення навчання. При проходженні ними виробничої практики за такою професією робочий час не може перевищувати 4 годин на день за умови дотримання вимог нормативних актів про охорону праці.

Для підлітків встановлено обмеження щодо підймання і переміщення вантажів.

Згідно з Граничними нормами підймання та переміщення вантажів неповнолітніми від 15 до 18 років (наказ МОЗ України від 22 березня 1996 року № 59 «Про затвердження граничних норм підймання і переміщення важких речей неповнолітніми», зареєстрованим в Міністерстві юстиції України 16.04.1996 р. за № 183/1208 (К., 1996 р.)), підлітків забороняється приймати на роботи, які пов'язані виключно з підйманням, утриманням або переміщенням важких речей. Переміщення вантажів не повинно становити більше 1/3 робочого часу неповнолітніх.

Вага окремого вантажу та сумарна вага вантажу, яку можуть підіймати та переміщувати підлітки, не повинна перевищувати граничних норм, наведених у таблицях 3.1, 3.2.

Докладене м'язове зусилля при утриманні або переміщенні вантажу з використанням засобів малої механізації не повинно перевищувати граничної норми ваги вантажу, його тривалість – не більше 3 хв., подальший відпочинок – не менше 2 хв.

Таблиця 3.1 – Граничні норми підймання та переміщення вантажів підлітками під час роботи

Календарний вік, років	Граничні норми ваги вантажу (кг)			
	Короткочасна робота		Тривала робота	
	юнаки	дівчата	юнаки	дівчата
14	5	2,5	–	–
15	12	6	8,4	4,2
16	14	7	11,2	5,6
17	16	8	12,6	6,3

Примітки:

1. Короткочасна робота – 1–2 підняття та переміщення вантажу протягом години; тривала – більш ніж 2 підняття та переміщення протягом 1 години робочого часу.

2. Календарний вік визначається як число повних років, що відраховуються від дати народження.

3. До ваги вантажу включається вага тари і упаковки.

Таблиця 3.2 – Сумарна вага вантажів

Календарний вік, років	Сумарна вага вантажів (кг), що підіймаються (переміщуються) при виконанні роботи			
	з рівня робочої поверхні		з підлоги	
	юнаки	дівчата	юнаки	дівчата
14	10	5	7	3,5
15	48	12	24	6
16	160	40	80	20
17	272	72	130	32

Примітки:

1. Сумарна вага вантажу дорівнює добутку ваги вантажу на кількість його підйомів (переміщень).

2. Рівнем робочої поверхні вважається робочий рівень стола, верстата, конвеєра і т.д.

3. Висота підймання не повинна перевищувати 1 м.

4. Відстань переміщення вантажу вручну не повинна перевищувати 5 м.

Законодавство передбачає попередній і періодичний медичний огляд осіб молодше 18 років.

Попередній медичний огляд проводиться перед прийняттям на роботу з метою виявлення придатності підлітка за станом здоров'я до виконання його майбутньої роботи.

Періодичний медичний огляд проводиться щорічно до досягнення ним 21 року і має за мету здійснення постійного медичного контролю за станом здоров'я, з'ясування впливу виробничого середовища на його організм.

Законодавство забороняє залучати неповнолітніх до нічних, надурочних робіт та робіт у вихідні дні.

Вечірня зміна для них повинна закінчуватись не пізніше 22 години.

Щорічна відпустка неповнолітнім працівникам надається тривалістю 31 календарний день.

Заробітна плата працівникам молодше 18 років, незважаючи на скорочену тривалість щоденної роботи, виплачується в такому ж розмірі, як працівникам відповідних категорій при повній тривалості щоденної роботи.

3.4. Колективний договір (угода)

Згідно із Законом України від 1 липня 1993 року № 3356-ХІІ «Про колективні договори і угоди» (зі змінами і доповненнями, внесеними Законами України від 17 грудня 1996 року № 607/96-ВР, від 23 січня 1997 року № 20/97-ВР (К., 1993 р.), колективний договір укладається між адміністрацією і профспілковим органом.

Основна його мета – регулювання виробничих, трудових і соціально-економічних відносин.

Умови колективного договору (угоди) є обов'язковими для сторін, які їх уклали. Забороняється включати до договорів умови, що погіршують становище працівників порівняно з чинним законодавством. Такі умови є недійсними (стаття 5 Закону України від 1 липня 1993 року № 3356-ХІІ «Про колективні договори і угоди»). У колективному договорі встановлюються взаємні зобов'язання сторін щодо змін в організації виробництва і праці; нормування і оплати праці, встановлення гарантій, пільг; режиму роботи, тривалості робочого часу і відпочинку; умов і охорони праці; забезпечення житлово-побутового, культурного, медичного обслуговування, організації оздоровлення і відпочинку працівників тощо.

Положення колективного договору поширюється на всіх працівників підприємств незалежно від того, чи є вони членами профспілки, і є обов'язковими як для адміністрації, так і для працівників.

Колективний договір (угода) набирає чинності з дня його підписання представниками сторін і діє до того часу, поки сторони не укладуть новий або не переглянуть чинний договір.

Як вже згадувалось колективний договір містить у собі розділ «*Охорона праці*». В цьому розділі передбачено: розміри відшкодування шкоди, додаткові відпустки за роботу у шкідливих і небезпечних умовах праці, медичне та санітарно-побутове забезпечення, обов'язки працівників щодо додержання вимог з охорони праці тощо.

3.5. Пільги та компенсації за важкі та шкідливі умови праці

Законодавство про охорону праці передбачає створення здорових і безпечних умов праці згідно з тим рівнем розвитку науки і техніки, який існує в державі і передбачений діючими нормативними актами про охорону праці. Там, де неможливо забезпечити належні умови праці, передбачено надання працівникам різних пільг і компенсацій. До них відносяться:

– видача 0,5 л молока для підвищення опору організму людини при постійному її контакті з фізичними виробничими факторами і токсичними речовинами при їх виробництві, переробці й застосуванні. При роботах, пов'язаних з дією свинцю, замість молока видаються фруктові соки, що містять пектин, та кисломолочні продукти;

– лікувально-профілактичне харчування надається лише тим працівникам, які зайняті на роботах з особливо шкідливими умовами праці, з метою зміцнення їх здоров'я і попередження професійних захворювань.

Спецхарчування, як і молоко, видаються працівникам у ті дні, коли вони фактично виконують роботи, передбачені переліком виробництв, професій і посад, робота на яких дає право на безплатне одержання лікувально-профілактичного харчування у зв'язку з особливо шкідливими умовами праці

(НПАОП 0.00-1.55-77 «Об утверждении Перечня производств, профессий и должностей, работа в которых дает право на бесплатное получение лечебно-профилактического питания в связи с особо вредными условиями труда, рационов этого питания, норм бесплатной выдачи витаминных препаратов и Правил бесплатной выдачи лечебно-профилактического питания»), затверджено постановою Держкомпраці СРСР і Президією ВЦСПС від 7 січня 1977 року № 4/П-1 (М., 1977 р.)).

– Надбавки до тарифної ставки (окладу) від 2 % до 24 % за роботу в шкідливих і особливо шкідливих умовах праці визначаються на підставі атестації робочих місць за умовами праці;

– Щорічні додаткові відпустки, згідно із Законом України «Про відпустки» від 15 листопада 1996 року № 504/96-ВР (К., 1996 р.) надаються:

а) за роботу зі шкідливими і важкими умовами праці – до 35 календарних днів;

б) за особливий характер праці – для працівників, робота яких пов'язана з підвищеним нервово-психічним та інтелектуальним навантаженням тривалістю до 35 днів.

Ці додаткові відпустки визначаються згідно зі Списком виробництв, цехів, професій і посад, затвердженим Кабінетом Міністрів України та колективним договором.

Також передбачено надання додаткової відпустки працівникам з ненормованим робочим днем – тривалістю до 7 календарних днів, згідно зі списками посад, робіт та професій, визначених колективним договором.

– Пільгові пенсії, згідно із Законом України «Про пенсійне забезпечення» від 05.11.1991 р. №1788-ХІІ (К., 1991 р.), надаються за результатами атестації робочих місць згідно із Списком № 1 професій для працівників, що працюють на роботах зі шкідливими умовами праці. Для цих професій вік, що дає право на пенсію, знижено на 10, а стаж – на 5 років. Пенсія за віком призначається чоловікам по досягненні ними 50 років та при стажі роботи не менше як 20 років, жінкам – по досягненні 45 років та при стажі роботи не менше ніж 15 років.

Для працівників, зайнятих на інших роботах з важкими умовами праці, передбачених Списком № 2, обсяг пільг менше:

– знижено лише вік, що дає право на пенсію, причому не на 10, а на 5 років. Пенсія за віком призначається в цьому випадку при досягненні чоловіками 55, а жінками – 50 років та наявності в них стажу роботи відповідно не менше ніж 25 і 20 років.

Для отримання пенсій за віком на пільгових умовах за Списками № 1 або № 2 не обов'язково, щоб увесь трудовий стаж, необхідний для призначення пенсії, прийшовся на роботи, що перелічені у Списках № 1 або № 2. Достатньо, щоб стаж на цих роботах був не менше половини від необхідного, тобто відповідно не менше ніж 10 років із 20 або 7,5 років із 15 при призначенні пенсії за Списком № 1 та 12,5 років із 25 та 10 років із 20 – за Списком № 2.

3.6. Правила внутрішнього трудового розпорядку підприємства, відповідальність за порушення цих правил

Незважаючи на те, що значна частина засобів виробництва не завжди відповідає вимогам правил безпеки, основними причинами нещасних випадків є порушення працюючими вимог інструкцій з охорони праці, технологічних процесів, трудової та виробничої дисципліни.

Робітники зобов'язані згідно з чинним законодавством (ст. 18 Закону України від 14 жовтня 1992 р. № 2694-ХІІ «Про охорону праці» (К., 1992 р.)). знати і виконувати вимоги інструкцій з охорони праці та посадових (робочих) інструкцій, правила поведінки з машинами, механізмами, устаткуванням та іншими засобами виробництва, користування засобами індивідуального і колективного захисту; утримувати у чистоті своє робоче місце і передавати робітнику, який замінює його, обладнання та пристрої у справному стані; старанно ставитися до усіх видів навчання (інструктажу) які проводить адміністрація. В разі незнання робітниками вимог інструкцій, таких робітників не мають права залучати до роботи. Під час роботи працівники повинні користуватись відповідним спецодягом, спецвзуттям та іншими засобами індивідуального захисту, проходити медичний огляд.

Обов'язок працівника – співробітничати з адміністрацією у справі організації безпечних і нешкідливих умов праці; вживати необхідних заходів щодо усунення будь-якої загрозової виробничої ситуації, яка може викликати аварію або нещасний випадок. Працівники повинні виконувати тільки ту роботу, яку їм доручено, повідомляти свого керівника про всі виробничі ситуації, які можуть спричинити шкоду життю та здоров'ю працюючих, про кожний нещасний випадок, що стався з ним або іншим працівником.

Підприємство працює в однозмінному режимі роботи. Початок роботи – у 08⁰⁰ год.; тривалість – до 17⁰⁰ год. Обід – з 12⁰⁰ год. до 13⁰⁰ год. (крім тих, хто виконує роботу, пов'язану з чергуванням).

Невиконання працівником його обов'язків є порушенням трудової дисципліни, за яке до нього можуть застосовуватись заходи дисциплінарного впливу, такі як догана або звільнення з роботи.

Треба пам'ятати, що адміністрація може звільнити працівника за прогул (в тому числі за відсутність на роботі більше трьох годин протягом робочого дня без поважних причин та за появу його на роботі в нетверезому стані, у стані наркотичного або токсичного сп'яніння).

Крім дисциплінарного стягнення, до нього можуть застосовуватись матеріальні заходи впливу (позбавлення премії, інших заохочувальних виплат, якщо вони передбачені колективним договором).

3.7. Система управління охороною праці (СУОП)

Метою СУОП є забезпечення процесів формування здорових і безпечних умов праці. Основним принципом її функціонування є зв'язок процесу виробництва із засобами та заходами щодо поліпшення безпеки, гігієни праці

та виробничого середовища; додержання виконавчої, трудової і технологічної дисципліни та економічна зацікавленість всіх суб'єктів виробничого процесу у підвищенні безпеки та поліпшенні умов праці.

Управління охороною праці здійснює командир частини. Для цього він створює службу охорони праці, визначає посадові обов'язки всіх керівників структурних підрозділів з питань охорони праці.

Він організовує розробку нормативних актів про охорону праці, що діють у межах підприємства, та забезпечення ними працюючих, проведення експертизи конструкторської та технологічної документації, навчання та перевірку знань працюючих.

Для забезпечення дії СУОП командир частини організовує повсякденний контроль з боку керівників робіт, підрозділів та інших посадових осіб; контроль з боку служби охорони праці та дії адміністративно-громадського контролю.

Основні завдання, які необхідно вирішити:

- професійний відбір працівників з окремих професій;
- навчання працівників безпечним методам праці і пропаганда питань охорони праці;
- забезпечення безпеки виробничого устаткування;
- забезпечення безпеки технологічних процесів;
- забезпечення безпеки будівель і споруд;
- нормалізація санітарно-гігієнічних умов праці;
- забезпечення працівників засобами індивідуального та колективного захисту;
- забезпечення оптимальних режимів праці та відпочинку працівників;
- організація лікувально-профілактичного обслуговування працівників;
- санітарно-побутове обслуговування працівників.

Для їх вирішення *командир*:

а) створює комісію на підприємстві для перевірки знань посадових осіб та робітників з питань охорони праці, забезпечує навчання та перевірку знань членів цієї комісії та визначає порядок і терміни проведення навчання, інструктажу та перевірки знань працівників;

б) *забезпечує*:

- виробничі ділянки нормативними актами про охорону праці, попереджувальними плакатами та знаками безпеки;
- систематичне обстеження виробничого устаткування та приведення його у відповідність до вимог нормативних актів про охорону праці, в необхідних випадках – здійснює заміну новим безпечним устаткуванням;
- своєчасне проведення планово-попереджувальних ремонтів устаткування;
- відповідність технологічної документації та технологічних процесів вимогам нормативних актів про охорону праці;

- впровадження засобів механізації та автоматизації виробничих процесів;
- впровадження нових, більш безпечних технологічних процесів;
- своєчасне проведення оглядів та планово-попереджувальних ремонтів виробничих будівель та споруд;

в) комплектує служби, які здійснюють нагляд за експлуатацією та технічним станом будівель та споруд;

г) забезпечує проведення атестації робочих місць на відповідність їх нормативним актам про охорону праці;

д) організовує впровадження організаційно-технічних заходів щодо забезпечення на робочих місцях граничнодопустимих концентрацій та норм шкідливих і небезпечних факторів виробничого середовища;

е) забезпечує працівників засобами індивідуального захисту відповідно до діючих норм і організовує їх видачу, зберігання та використання;

є) забезпечує оптимальні режими праці й відпочинку для всіх працівників з урахуванням специфіки їх праці, в першу чергу для тих, хто працює з підвищеними фізичними та нервово-емоційними навантаженнями, в умовах монотонності та під впливом небезпечних і шкідливих виробничих факторів;

ж) створює відповідні кімнати психологічного розвантаження та реабілітації;

з) забезпечує проведення попередніх (при влаштуванні на роботу) та періодичних медичних оглядів працівників;

і) забезпечує працівників лікувально-профілактичним харчуванням згідно з існуючими нормами;

ї) організовує проведення лікувально-профілактичних заходів щодо попередження захворювань працівників, створює, в разі необхідності, кімнати здоров'я;

й) забезпечує працівників санітарно-побутовими приміщеннями;

к) організовує при прийнятті на роботу професійний відбір працівників, що зайняті на виконанні робіт з підвищеною небезпекою, на підставі встановлення їх фізіологічної та психологічної придатності до безпечного виконання робіт.

Згідно з чинним законодавством адміністрація зобов'язана проінформувати працівника під розписку про умови праці на підприємстві, наявність на робочому місці, де він буде працювати, небезпечних і шкідливих виробничих факторів. Діючим законодавством не встановлена окрема форма документа, в який вноситься про це запис. Ця запис на нашому підприємстві робиться в контрольному листі проходження навчання й інструктажу з питань охорони праці.

Усі робітники, які у нас працюють, повинні проходити *вступний інструктаж з охорони праці*; крім цього інструктажу, ще *первинний, повторний, позаплановий та цільовий інструктажі*.

Первинний інструктаж з вами буде проведено безпосередньо на робочому місці. Тільки після його проведення і відповідного стажування адміністрація може допустити робітника до самостійної роботи.

Повторний інструктаж проводиться не рідше 1 разу на квартал на роботах підвищеної небезпеки.

На інших роботах він проводиться не рідше 1 разу на шість місяців.

Позаплановий інструктаж проводиться з робітником при зміні технологічного процесу, перегляді правил, порушенні працівником вимог інструкцій з охорони праці, виникненні нещасного випадку, на вимогу осіб, що здійснюють нагляд та контроль за станом охорони праці, при перерві в роботі більше 60 календарних днів, а для робіт з підвищеною небезпекою – 30 календарних днів.

Цільовий інструктаж проводиться під час допуску до виконання робіт, не пов'язаних з безпосередніми обов'язками працівника (навантаження, розвантаження, разові роботи за межами підприємства тощо); ліквідації аварій, стихійного лиха; проведенні робіт, на які оформляється наряд-допуск тощо.

Проведення робіт підвищеної небезпеки: при їх проведенні необхідно приділяти особливу увагу організації безпечного виконання робіт, навчання та інструктажу працюючих. Ці роботи повинні виконуватись тільки персоналом, який пройшов спеціальне навчання, стажування та перевірку знань. Допуск працівників до робіт підвищеної небезпеки здійснюється тільки за наявності «Наряду на виконання робіт підвищеної небезпеки».

Відповідальними за організацію та виконання цих робіт є:

- особа, яка видає наряд-допуск;
- відповідальний керівник робіт;
- особа, яка допускає до роботи.

Видавати наряд-допуск має певне коло осіб. Перелік посад таких осіб затверджується керівником підприємства.

Особа, що видає наряд-допуск, несе відповідальність за необхідність і можливість проведення робіт підвищеної небезпеки, вірність та повноту заходів безпеки, що вказані в наряді-допуску, достатність кваліфікації осіб, які призначаються відповідальними керівниками та відповідальними виконавцями, а також за достатню кваліфікацію членів бригади.

Відповідальним керівником робіт можуть бути призначені начальники цехів, відділів.

Відповідальний керівник зобов'язаний особисто провести інструктаж з відповідальним виконавцем робіт та періодично особисто здійснювати контроль за правильним веденням робіт.

Відповідальним виконавцем робіт можуть бути призначені особи з числа інженерно-технічного персоналу (майстер, головний енергетик). Як виняток, допускається призначати бригадира, який пройшов навчання і перевірку знань. Відповідальний виконавець робіт повинен провести інструктаж із членами бригади, постійно здійснювати особистий контроль за додержанням вимог безпеки.

Особою, яка допускає до роботи, може бути начальник того підрозділу, на території якого будуть виконуватись роботи. Особа, яка допускає до

роботи, несе відповідальність за правильну і безпечну підготовку об'єкта до проведення робіт, відімкнення його від енергоносіїв.

Члени бригади повинні дотримуватись вимог інструкцій і застосовувати необхідні запобіжні заходи та засоби індивідуального захисту.

До робіт з підвищеною небезпекою не можуть залучатись особи, молодше 18 років. Бланк наряд-допуску оформляється у двох екземплярах, на добу або на строк, не більше як 5 діб. Із закінченням зміни наряд-допуск здається керівнику робіт. На початку наступної зміни керівник пересвідчується, що бригада у тому ж складі, і дає дозвіл на роботу. Якщо у бригаді відбулися зміни, виписується новий наряд-допуск. Із закінченням роботи наряд-допуск підписується відповідальним керівником, відповідальним виконавцем робіт та особою, що допускає до роботи, і передається особі, яка видала наряд-допуск.

Посадові особи відповідно до Переліку посад, затвердженого Держнаглядом охорони праці (керівники, їх заступники, головні спеціалісти підприємства, інженерно-технічні працівники його структурних підрозділів, які безпосередньо пов'язані з проведенням робіт на виробничих дільницях), до початку виконання своїх обов'язків та періодично, *один раз на три роки*, проходять навчання і перевірку знань з питань охорони праці.

Чинне законодавство передбачає право працівника на захист свого життя та здоров'я. Якщо у процесі роботи з'ясується, що виробнича ситуація, що створилася, становить небезпеку для життя чи здоров'я працівника або для інших людей чи навколишнього середовища, він має право відмовитися від дорученої роботи. Про наявність такої ситуації працівник має проінформувати адміністрацію. Підтвердження цього факту проводиться спеціалістами з охорони праці за участю представника профспілки та уповноваженого трудового колективу. У цьому випадку за період простою, якщо він стався не з вини працівника, йому виплачується середній заробіток.

За стан виробничої ситуації, що загрожує життю чи здоров'ю працівника, а також у випадку порушень вимог Закону України від 14 жовтня 1992 р. № 2694-ХІІ «Про охорону праці» (К., 1992 р.), інших нормативних актів, умов колективного договору з питань охорони праці, працівник має право вимагати розірвання трудового договору. Власник зобов'язаний задовольнити його прохання. Працівник у даному випадку має право на одержання вихідної допомоги, розмір якої визначається в колективному договорі, але не може бути нижчим від тримісячного середнього заробітку.

Закон зобов'язує адміністрацією за свої кошти організувати проведення медичного огляду протягом трудової діяльності, лікарський контроль за станом здоров'я працюючих згідно з наказом Міністерства охорони здоров'я України від 21.05.2007 р. № 246 «Порядок проведення медичних оглядів працівників певних категорій», зареєстрованим в Міністерстві юстиції України 23 липня 2007 р. за № 846/14113, зі змінами наказ Міністерства охорони здоров'я України від 14.02.2012 р. № 107 (К., 2007 р.).

Обов'язковим медичним оглядам (попередньому та періодичним) підлягають працівники, зайняті на важких роботах, роботах зі шкідливими чи небезпечними умовами праці або таких, де є потреба у професійному доборі, та працівники усіх професій віком до 21 року.

Обов'язкові періодичні медичні огляди проводяться в залежності від характеру виконуваних робіт чи на передбачений термін їх проведення – *1 раз на рік, 1 раз на 2 роки.*

У разі, коли працівник за станом здоров'я не може виконувати роботу, він має бути переведений на легшу роботу відповідно до медичного висновку. Медичний висновок лікарсько-консультативної комісії (ЛКК) або медико-соціальної експертної комісії (МСЕК) є обов'язковим для адміністрації. Проте переведення працівника на іншу (легшу) тимчасову чи постійну роботу може мати місце лише за його згодою. При переведенні працівника за його згодою на іншу постійну нижче оплачувану роботу за ним зберігається його попередній середній заробіток протягом двох тижнів з дня переведення. Якщо працівник потребує тимчасового переведення на легшу нижче оплачувану роботу внаслідок одержаної травми, за ним зберігається середньомісячний заробіток на термін, визначений ЛКК, або до встановлення МСЕК стійкої втрати працездатності.

Адміністрація зобов'язана:

– зберегти за працівником на час проходження медогляду місце роботи і середній заробіток;

– забезпечити присутність працівників на медогляді відповідно до плану графіка (додаток 27), а також організувати позачерговий медогляд, якщо працівник вважає, що погіршення стану його здоров'я пов'язане з умовами праці;

– не приймати на роботу осіб із протипоказаннями за станом здоров'я.

Він має право притягнути працівника, який не проходить медичний огляд, до дисциплінарної відповідальності або не допускати його до роботи без збереження заробітної плати.

Працівник зобов'язаний проходити в установленому порядку і термін медичні огляди та виконувати медичні рекомендації. Він несе відповідальність за несвоєчасне прибуття на медичні огляди та невиконання медичних рекомендацій.

3.8. Відшкодування шкоди працівникам у разі ушкодження їх здоров'я

Після введення в дію Закону України від 23.09.99 р. № 1105 «Про загальнообов'язкове державне соціальне страхування від нещасного випадку на виробництві та професійного захворювання, які спричинили втрату працездатності», зі змінами від 27 березня 2014 року № 1166-VII (К., 1999 р.), відшкодування шкоди здійснює місцева дирекція Фонду соціального страхування від нещасного випадку на виробництві та профзахворювання відповідно до вищезазначеного Закону.

3.9. Державний нагляд та громадський контроль за охороною праці на підприємстві

Для забезпечення гарантованого Конституцією України права громадян на належні умови праці, в Україні діє система державного нагляду за охороною праці. До органів державного нагляду за охороною праці *відносяться*:

- органи Державного департаменту з нагляду за охороною праці Мінпраці;
- органи Головної державної інспекції по нагляду за ядерною безпекою Міністерства екології та природних ресурсів України;
- органи державного пожежного нагляду Головного управління Державної пожежної охорони Міністерства внутрішніх справ України;
- органи та заклади санітарно-епідеміологічної служби Міністерства охорони здоров'я України.

Вищий нагляд за додержанням норм і правил з охорони праці здійснюється Генеральним прокурором України і підпорядкованими йому прокурами.

Кожний із вищезазначених органів виконує функції в межах своєї компетенції, визначеної положеннями про ці органи. Ці положення затверджуються Указом Президента України. Посадові особи органів державного нагляду за охороною праці (державні інспектори) мають право:

- безперешкодно в будь-який час відвідувати підконтрольні підприємства для перевірки дотримання законодавства про охорону праці, одержувати від адміністрації необхідні пояснення, матеріали та інформацію з даних питань;
- надавати керівникам підприємств, а також їх посадовим особам, керівникам структурних підрозділів Ради Міністрів Республіки Крим, місцевих Рад народних депутатів, міністерств та інших центральних органів державної виконавчої влади обов'язкові для виконання розпорядження (приписи) про усунення порушень і недоліків у галузі охорони праці;
- зупиняти експлуатацію підприємств, окремих виробництв, цехів, дільниць, робочих місць і обладнання до усунення порушень вимог щодо охорони праці, які створюють загрозу життю або здоров'ю працюючих;
- притягати до адміністративної відповідальності працівників, винних у порушенні законодавчих та інших нормативних актів про охорону праці;
- надсилати командиру подання про невідповідність окремих посадових осіб займаній посаді, передавати в необхідних випадках матеріали органам прокуратури для притягнення їх до кримінальної відповідальності.

Органи державного нагляду за охороною праці встановлюють порядок опрацювання і затвердження командиром положень, інструкцій та інших актів про охорону праці, що діють на підприємстві, розробляють типові документи з цих питань.

Командир повинен безплатно створити необхідні умови для роботи представників органів державного нагляду за охороною праці.

Громадський контроль за дотриманням законодавства про охорону праці здійснюють:

- трудові колективи – через обраних ними уповноважених;
- професійні спілки – в особі своїх виборних органів і представників.

Діяльність уповноважених трудових колективів з питань охорони праці регулюється Законом України від 14 жовтня 1992 р. № 2694-ХІІ «Про охорону праці» (К., 1992 р.) та наказом Держнаглядохоронпраці від 28 грудня 1993 р. № 135 «Типове положенням про роботу уповноважених трудових колективів з питань охорони праці» (К. 1993 р. – 6 с.).

Вони обираються простою більшістю голосів на загальних зборах колективу підприємства або цеху, зміни, ділянки тощо відкритим голосуванням. Уповноваженим не може бути обраний працівник, який згідно з посадовими обов'язками відповідає за організацію безпечних та нешкідливих умов праці.

Адміністрація зобов'язана забезпечити їх навчання, необхідними нормативними актами про охорону праці, звільняти від роботи на передбачений колективним договором строк для проведення перевірок умов та безпеки праці.

Уповноважені трудових колективів мають вимагати від керівника структурного підрозділу припинення роботи на робочих місцях, які створюють загрозу життю або здоров'ю працюючих, подавати обов'язкові для розгляду пропозиції щодо поліпшення стану безпеки на робочих місцях.

Громадський контроль за станом умов та безпеки праці на підприємствах профспілки здійснюють через свої виборні органи та представників.

Профспілковий комітет має право внести команду подання з будь-якого питання охорони праці та домагатись від нього аргументованої відповіді.

На виконання своїх функцій профспілковий комітет організовує перевірки стану умов та безпеки праці, бере участь у формуванні розділу «Охорона праці» колективного договору, захищає інтереси членів профспілок під час розгляду конфліктних ситуацій тощо.

4. Основні небезпечні та шкідливі виробничі фактори та засоби захисту

4.1. Основні небезпечні та шкідливі виробничі фактори

Відповідно до ГОСТ 12.0.003-74 ССБТ. «Опасные и вредные производственные факторы. Классификация» (введений ухвалою Держстандарту СРСР № 2551 від 18.11.1974 р.) (М., 1974 р.) небезпечні та шкідливі виробничі фактори за природою дії поділяються на 4 групи:

- фізичні;
- хімічні;
- біологічні;
- психофізіологічні.

Група *фізичних небезпечних та шкідливих виробничих факторів* поділяється на такі підгрупи:

- машини та механізми, що рухаються;

- незахищені рухомі елементи виробничого обладнання;
- вироби, заготівки, матеріали, що пересуваються;
- підвищена запиленість та загазованість повітря робочої зони;
- підвищена або понижена температура поверхні обладнання, матеріалу;
- підвищена або понижена температура повітря робочої зони;
- підвищений рівень шуму на робочому місці;
- підвищений рівень вібрації;
- підвищений рівень інфразвукових коливань;
- підвищений рівень ультразвуку;
- підвищений або понижений барометричний тиск у робочій зоні та його різке коливання;
- підвищена або понижена вологість повітря;
- підвищена або понижена рухомість повітря;
- підвищена або понижена іонізація повітря;
- підвищений рівень іонізуючого випромінювання в робочій зоні;
- небезпечний рівень напруги в електричній мережі, замкнення якої може статися через тіло людини;
- підвищений рівень статичної електрики;
- підвищений рівень електромагнітних випромінювань;
- підвищена напруженість електричного поля;
- підвищена напруженість магнітного поля;
- відсутність або недостатність природного освітлення;
- недостатня освітленість робочої зони;
- підвищена яскравість світла;
- пряме та відбите світло;
- підвищена пульсація світлового потоку;
- підвищений рівень ультрафіолетової радіації.

Група *хімічних небезпечних та шкідливих виробничих факторів* поділяється на такі підгрупи:

- а) за характером впливу на організм людини:
 - загальнотоксичні;
 - подразнюючі;
 - сенсibiliзуючі;
 - канцерогенні;
 - мутагенні;
 - такі, що впливають на репродуктивну функцію;
- б) за шляхом проникнення в організм людини:
 - такі, що діють через дихальні шляхи;
 - такі, що діють через травну систему;
 - такі, що діють через шкіряний покрив.

Група *біологічних небезпечних та шкідливих виробничих факторів*:

- мікроорганізми (бактерії, віруси тощо);

– макроорганізми (рослини та тварини).

Група *психофізіологічних небезпечних та шкідливих виробничих факторів* за характером впливу поділяється на такі підгрупи:

- фізичні перевантаження;
- нервово-психічні перевантаження.

У свою чергу фізичні перевантаження поділяються на статичні, динамічні, гіподинамію, а нервово-психічні перевантаження – на розумове перевантаження, перевантаження аналізаторів, монотонність праці та емоційні перевантаження.

4.2. Характеристика основних шкідливих виробничих факторів

До *основних факторів, що шкідливо впливають на здоров'я людини*, відносяться шкідливі речовини (пил, газ, хімічні речовини), теплове та іонізуюче випромінювання, електромагнітні поля, ультразвук, шум, вібрація тощо.

4.2.1. Виробничий пил за походженням буває органічного (тваринного або рослинного), неорганічного (металевого або мінерального) походження та змішаний.

Чим меншу дисперсію має пил, тим він справляє більш небезпечний вплив, тому що проникнення його в організм людини (легені, органи травлення) викликає різні захворювання.

Серйозні захворювання виникають, коли пил попадає в легені. Найбільш важким видом пневмоконіозу є силікоз, що виникає від впливу пилу діоксиду силіцію (або діоксиду кремнію).

Деякі види пилу, що потрапляють на шкіру чи слизові оболонки очей, викликають подразнюючий або запальний процеси (кон'юнктивіти, дерматити), особливо якщо пил має сполуки, що утворюють на вологій поверхні очей або на вологій шкірі розчини кислот чи лугів. Такими є, наприклад, дерматити від дії вапна, гострі запалення шкіри при контакті із пилом, пеком, при дії світла тощо.

4.2.2. Токсичні речовини

Треба пам'ятати, що у звичайних умовах хімічні речовини не являють собою небезпеки. Разом з тим, всі вони несуть в собі потенційну небезпеку для здоров'я у випадках їх високої концентрації та порушення правил застосування та зберігання.

Промислові отрути або токсини (хлор, аміак, свинець, ртуть, ціаністи сполуки, сірководень тощо).

Всяка речовина, що здатна здійснювати шкідливий вплив на біосистему, призводить до серйозних пошкоджень або смерті, коли її концентрація досягає в організмі критичної межі, є токсичною.

Шляхи проникнення хімічних речовин в організм.

Інгаляція – найбільш поширена форма проникнення, викликає понад 90 % всіх промислових отруень. Коли людина дихає, деякі токсичні речовини

попадають у легені та розчиняються у крові. Кров розносить їх по всьому тілу. В деяких випадках токсини можуть впливати на один конкретний орган, наприклад, порушувати нормальне функціонування мозку. Іноді токсин може впливати на весь організм.

Всмоктування крізь шкіру – другий найбільш значний шлях проникнення токсину у випадках, коли він не ізольований. Деякі рідкі та тверді речовини здатні всмоктуватись при безпосередньому контакті з пошкодженою або непошкодженою шкірою, а деякі пари та гази спроможні проникати скрізь непошкоджену шкіру так само легко, як при інгаляції через легені.

Проникнення через шлунок. Є найбільш частим способом проникнення, коли не дотримуються правил особистої гігієни під час їжі, при палінні. Рідше – через порушення зберігання та відсутність маркування їх з'їдають або випивають.

Інфекції. Найбільш рідкісна форма отруєння. Інфікування може статись за наявності гострих предметів, на поверхні яких наявні токсини, які внаслідок поранення здатні проникнути у кров.

Задущливі речовини. Це речовини, що заважають процесу постачання організму киснем. Із такими речовинами пов'язують термін «ядуха», який означає нестачу кисню у тканинах організму. Людина може не здогадуватись, що її організму недостає кисню, поки не відчує гострого приступу ядухи. Ядуха може настати тоді, коли відчувається нестача концентрації атмосферного кисню (проста ядуха), або внаслідок хімічного порушення кисневого тракту, або органів дихання (хімічна ядуха). Викликати хімічну ядуху здатні сірководень, вуглекислий газ.

4.2.3. Теплове випромінювання (інфрачервоне випромінювання)

Частіше всього воно відзначається у мартенівському, доменному, ливарному, ковальському та інших гарячих виробництвах. Тривалий вплив інфрачервоних променів може призвести до опіків та перегріву тіла (теплового удару).

4.2.4. Робота із джерелами електромагнітних полів високих, ультрависоких та надвисоких частот

Електромагнітні хвилі радіочастот широко використовуються у різних галузях суспільного виробництва. Діапазон ВЧ (високих частот) застосовується для індукційної термообробки металу (загартування, плавка, паяння, зварювання тощо), а також у радіозв'язку та радіомовленні.

Короткохвильовий діапазон високих та ультрависоких частот застосовується у радіозв'язку, радіомовленні, телебаченні, медицині, а також для високочастотного нагріву діелектриків (зварювання пластиків, нагрів пластмас, склеювання виробів із деревини тощо).

Діапазон надвисоких частот використовується у радіолокації, радіонавігації, багатоканальному радіозв'язку, радіоастрономії, фізіотерапії тощо.

Систематичний вплив електромагнітних хвиль радіочастот з рівнями, що перевищують допустимі, може призвести до порушення стану здоров'я працюючих. При цьому можуть виникати зміни з боку нервової, серцево-судинної, ендокринної та інших систем організму.

При впливі надвисоких частот значної інтенсивності може статися ураження кришталика ока.

4.2.5. Шум, вібрація

Багато виробничих процесів (клепання, штампування, ковка, зачистка, робота виробничого обладнання) супроводжуються значним рівнем шуму або вібрації, які справляють негативний вплив не тільки на органи слуху, але і на нервову систему людини. Людина здатна відчувати звуки з частотою коливань у межах від 16 до 20 000 Гц. Допустимий рівень шуму в механічних цехах не повинен перевищувати **80 дБ**. Коливання більш низької частоти (менше 16 Гц – інфразвук) та більш високої частоти (вище 20000 Гц – ультразвук) сприймаються людиною не як звук, а як вібрація (струси). Безпосередній вплив вібрації має місце при роботі як із ручним інструментом, так і механічним обладнанням ударної дії.

4.3. Засоби колективного захисту від небезпечних і шкідливих виробничих факторів

Для забезпечення безпеки працюючих від небезпечних виробничих факторів застосовуються засоби колективного захисту, що повністю або частково закривають доступ у зону, в якій діють небезпечні фактори, та виключають їх дію в разі проникнення людини у простір, де вони виникають.

Засоби колективного захисту, згідно з ГОСТ 12.4.011-89 ССБТ «Средства защиты работающих. Общие требования и классификация» (М., 1990 р.) поділяються на такі *класи*:

- нормалізації повітряного середовища приміщень та робочих місць;
- нормалізації освітлення виробничих приміщень та робочих місць;
- захисту від шкідливих і небезпечних факторів.

4.3.1. Засоби нормалізації повітряного середовища, приміщень і робочих місць

До них відносяться різні види місцевої, загальнообмінної припливно-втяжної вентиляції, кондиціонери, шафи та інші пристрої для локалізації шкідливих факторів, різні системи підігріву, дезодорації повітря, засоби автоматичного контролю та сигналізації стану повітряного середовища.

4.3.2. Засоби нормалізації освітлення виробничих приміщень і робочих місць

До них відносяться газорозрядні лампи (люмінесцентні, ртутні дугові, металогалогенні, натрієві, ксенонові) та лампи розжарення, різні види світильників, скляні прорізи стін, стель, покрівель, світлозахисні пристрої і світлофільтри.

4.3.3. Засоби захисту від шкідливих виробничих факторів

Захист від шкідливих виробничих факторів забезпечується в першу чергу відповідною конструкцією засобів виробництва та застосуванням засобів колективного захисту. Коли ці заходи не дозволяють знизити їх рівень до допустимих параметрів, застосовуються засоби індивідуального захисту.

Захист від шкідливих хімічних речовин, пилу, газу забезпечується засобами нормалізації повітряного середовища.

Для захисту від дії високих температур застосовуються щити, ширми, огорожі, теплоізолюючі матеріали, робототехніка, світлофільтри.

Всі ці засоби дозволяють забезпечити температуру поверхні обладнання, огорож на робочих місцях, що не перевищує 45 °С, а температуру повітря на робочому місці – таку, що не перевищує 32 °С у приміщеннях із незначними надлишками явного тепла та 33 °С – у приміщеннях зі значними надлишками явного тепла (за вологості повітря не більше 55 %).

4.3.4. Засоби захисту від небезпечних факторів

До них відносяться захисні та запобіжні пристрої, сигналізація безпеки, розриви та габарити безпеки, дистанційне управління.

Захисні пристрої застосовуються для ізоляції частин машин та механізмів, що рухаються; місць, де відлітають частки матеріалу, що обробляється; небезпечних щодо ураження електричним струмом частин обладнання, зон та ділянок, де існує постійна небезпека шкідливого впливу на людину температур, випромінювань тощо. Огороджуються канали, ями, колодязі, люки, різні прорізи, робочі місця, розташовані на висоті.

Огорожі бувають тимчасові (переносні) для позначення небезпеки у зв'язку з проведенням будь-яких робіт (ремонт шляхів, проведення робіт у колодязях, очищення покрівель, будівель тощо).

Бувають постійні нерухомі огорожі, що знімаються тільки під час ремонту (для огорожі валів, гвинтів, шківів, шестерень), та ті, що періодично відкриваються у процесі роботи для встановлення чи зняття деталі.

Огорожі можуть бути і електронними, що спрацьовують при наближенні або перетинанні контрольної зони (фотоелектронні, електромагнітні тощо).

Для попередження випадкового проникнення людини в небезпечну зону захисні пристрої блокуються із пусковим механізмом обладнання.

В електричних пристроях при відкриванні чи знятті огорожі зі струмопровідних частин з них автоматично знімається напруга.

Запобіжні пристрої застосовуються для обмеження виходу заданих небезпечних параметрів обладнання за межі допустимих. Цими параметрами можуть бути статичні та динамічні навантаження, довжина пересування механізму, рівень рідини, швидкість пересування, тиск пари, газу, води, температура, сила електричного струму тощо. Запобіжні пристрої спрацьовують автоматично, вимикаючи джерело параметра, що контролюється, або створюють умови для ослаблення його впливу.

До них відносяться:

а) запобіжники, що плавляться, та автомати відключення. Вони служать для захисту електропристроїв у разі виникнення струмів перевантаження і короткого замикання, які можуть призвести до порушення ізоляції й пожежі. За підвищення сили струму понад допустимий у запобіжнику плавиться спеціальна вставка, автомат розриває ланцюг і відмикає електричний струм;

б) запобіжні клапани та мембрани.

Вони використовуються для автоматичного випуску надлишку рідини, газу та пари із систем підвищеного тиску до систем низького тиску або в атмосферу. Запобіжні клапани автоматично відновлюються, а запобіжні мембрани руйнуються і потребують заміни;

в) обмежувачі – мікрометричні, багатопозиційні та інші опори, що обмежують робочі параметри для забезпечення безпечної межі руху механізму або його окремих елементів, а також для попередження аварій і поломок;

г) блокуючі пристрої.

Вони використовуються для відключення або попередження можливості включення джерела небезпеки в разі відсутності захисного пристрою. За принципом дії вони поділяються на механічні, електронні, пневматичні та комбіновані й застосовуються разом із захисними пристроями.

Широкого застосування набула біркова система. Бірка (пластина зі шнурком із номером агрегата чи механізму) зберігається в місці перебування обслуговуючого персоналу і надає йому право на включення в роботу машини або механізму, а ремонтному та черговому персоналу право на виконання робіт. Про отримання і здачу бірки кожен раз робиться запис у спеціальному журналі.

Більш надійна система – «ключ-бірка».

Сигналізація безпеки

В колективних засобах захисту від шкідливих та небезпечних факторів важливе місце займає сигналізація безпеки. Це засіб попередження, а не ліквідації небезпеки. До неї відносяться світлові, звукові і кольорові сигнали та різні показники (температури, тиску, рівня рідини тощо).

Основними елементами таких приладів є різні датчики (механічні, фотоелектричні, теплові), що реагують на пересування предметів, зміну об'ємів, наявність відповідних концентрацій шкідливих речовин та випромінювань.

Сигнальні кольори і знаки безпеки

Вони регламентуються ГОСТ 12.4.026-76 «ССБТ. Цвета сигнальные и знаки безопасности» (М., 1976 р.). Встановлено чотири сигнальних *кольори*: червоний, жовтий, зелений та синій.

Червоний сигнальний колір застосовується як забороняючий, вказує на безпосередню небезпеку та засоби пожежогасіння. Він застосовується для нанесення забороняючих написів і символів на знаках пожежної безпеки; для фарбування внутрішніх частин кожухів і корпусів, що відкриваються тощо.

Жовтий сигнальний колір застосовується для попередження можливої небезпеки. Він застосовується для нанесення на будівельні конструкції, елементи виробничого обладнання, запобіжні пристрої.

Зелений сигнальний колір застосовується для нанесення знаків, що вказують на безпеку і приписують, що треба робити.

Синій сигнальний колір застосовується для інформації та вказування.

На підставі цих сигнальних кольорів встановлено чотири групи знаків безпеки: забороняючі, попереджувальні, приписувальні та вказівні.

Забороняючі знаки призначені для заборони відповідної дії. Виконуються у вигляді кола червоного кольору із білим полем у середині, білою по контуру знака каймою із символічним зображенням чорного кольору на внутрішньому білому полі, перекресленому нахиленою смугою червоного кольору. Замість нахиленої смуги червоного кольору на деяких знаках робиться пояснювальний напис, що виконується шрифтом чорного кольору.

Попереджувальні знаки призначаються для попередження працюючих про можливу небезпеку. Вони виконуються у вигляді трикутника з рівними сторонами з округленими кутами жовтого кольору, спрямованого вершиною догори, із каймою чорного кольору та символічним зображенням чорного кольору.

Приписувальні знаки призначені для дозволу відповідних дій працюючих тільки при виконанні конкретних вимог безпеки праці, пожежної безпеки та указання шляхів евакуації. Виконуються вони у вигляді квадрата зеленого кольору із білою каймою по контуру і білим полем квадратної форми усередині нього.

Усередині білого квадрата наноситься чорним кольором символічне зображення або пояснювальні напис. На знаках пожежної безпеки пояснювальні написи виконуються червоним кольором.

Вказівки знаки призначені для зазначення місця знаходження різних об'єктів, пунктів медичної допомоги, вогнегасників тощо. Виконується знак у вигляді синього прямокутника, окантованого білою каймою по контуру з білим квадратом у середині. У білому квадраті наноситься символічне зображення або пояснювальні напис чорного кольору, за виключенням символів і пояснювальних написів пожежної безпеки, що виконуються червоним кольором.

З метою швидкого визначення призначення трубопроводів і забезпечення безпеки праці встановлено розпізнавальне забарвлення, попереджувальні знаки та маркувальні кільця відповідно до ГОСТ 14203-69 «Нефть и нефтепродукты. Диэлькометрический метод определения влажности» (М., 1970 р.).

Визначено 10 укрупнених груп речовин, що транспортуються по трубопроводах.

- 1 – вода (колір розпізнавального забарвлення – зелений);
- 2 – пара (червоний);
- 3 – повітря (синій);
- 4, 5 – гази горючі та негорючі, включаючи скраплений газ (жовтий);
- 6 – кислоти (оранжевий);
- 7 – луги (фіолетовий);
- 8, 9 – горючі і негорючі рідини (коричневий);
- 10 – інші речовини.

Розпізнавальне забарвлення трубопроводів виконується суцільним по всій поверхні комунікацій або окремими ділянками.

Для визначення найбільш небезпечних за якістю речовин, що транспортуються, на трубопроводи наносяться попереджувальні кільця. Для кілець визначено три кольори розпізнавального *фарбування*:

– *червоний* – для легкозаймистих, вогненебезпечних та вибухонебезпечних речовин;

– *жовтий* – речовин небезпечних або шкідливих (отруйних, токсичних, радіоактивних, високого тиску тощо);

– *зелений* – безпечних та нейтральних.

Якщо речовина має одночасно декілька небезпечних якостей, то на трубопроводі наносяться кільця декількох кольорів.

Розриви та габарити безпеки

Під ними розуміють ту мінімальну відстань між об'єктами, якої необхідно додержуватись для можливості безпечної роботи в цій зоні. Вони нормуються відповідними стандартами та нормами.

Розриви додержуються з метою пожежної безпеки (розриви між будівлями, спорудами, матеріалами, що зберігаються); дорожнього руху для безпечного та зручного обслуговування технологічного обладнання.

Розриви та габарити безпеки відіграють важливу роль у попередженні виробничого травматизму.

Так, наприклад, розриви, що нормуються при встановленні верстатів, повинні бути: відстань від стіни до тильної сторони верстата – не менше ніж 0,6 м; а між тильними сторонами верстатів – 0,7 м.

Нормується ширина магістральних проїздів в цехах. Так, для проїзду електрокарів, в залежності від їх вантажопідйомності, ширина проїзду повинна бути від 3,0 до 4,0 м, електронавантажувача (з постійними вилами) – 3,5–5,0 м, вантажного автомобіля – 4,5–5,5 м.

Для безпеки виконання робіт важливо додержуватись норм складання заготовок та деталей у робочих місць. Так, висота штабеля заготовок повинна обиратись у залежності від їх стійкості та зручності зняття їх, але не вище 1,0 м. Ширина проходу між штабелями повинна бути не менше ніж 0,8 м тощо.

4.3.5. Засоби захисту від дії електричного струму

Ступінь небезпечного впливу на людину електричного струму залежить від виду і величини напруги та струму, частоти електричного струму, шляху його проходження через тіло людини, тривалості впливу на організм і умов навколишнього середовища.

Найбільша кількість електротравм виникає при експлуатації електроустановок та мереж напругою до 1000 В. Основними причинами ураження електричним струмом є безпосередній контакт із відкритими струмопровідними частинами обладнання; зіткнення з ізольованими струмопровідними частинами обладнання, які втратили свої ізоляційні властивості, та вплив електроструму через електричну дугу на пристроях відключення.

Дія електроструму на організм людини проявляється у складних та різноманітних формах. Усі ураження, що викликані дією електричного струму, поділяються на внутрішні та зовнішні.

Відповідно до цього у практичних умовах розрізняють електричні удари, які викликають ураження всього організму, електротравму, що являє собою зовнішнє місцеве ураження, що може бути тепловим (опік), механічним (розрив тканин), хімічним (електроліз).

Встановлено, що найбільша величина змінного струму промислової частоти, за якої людина може самостійно відірватись від електродроту, дорівнює в середньому 15–20 мА (для постійного струму – 60–79 мА).

Безпечними вважаються змінний струм (частота 50 Гц) силою до 0,01–0,02 А та постійний струм – до 0,05–0,06 А. Струм 0,1 А і вище – є смертельним для людини. Опір тіла людини складається з опору шкіри та внутрішніх органів. Середній опір внутрішніх органів можна прийняти рівним 1000 Ом. Шкіра є ізоляційною оболонкою, що захищає до деякої міри людину від ураження струмом. Її опір залежить від різних факторів (вологості, пошкоджень) і може коливатись: для сухої шкіри – від 40000 до 100000 Ом, для вологої – може знизитись до 1000 Ом.

5. Основні вимоги виробничої санітарії та особистої гігієни

Виробнича санітарія розглядає питання впливу основних виробничих факторів на стан здоров'я працюючих. Це такі фактори, як мікроклімат, випромінювання, освітлення, шум, вібрація, забруднення виробничого повітря тощо.

Основну роль в оздоровленні умов праці відіграють правильна організація виробництва, будівництво промислових підприємств із урахуванням всіх санітарно-гігієнічних вимог. Ці норми встановлюють санітарні зони, вимоги до розташування виробничих будівель та наявності в них всіх необхідних санітарно-побутових приміщень, забезпечення як питною водою, так і водою для технічних цілей, улаштування робочих приміщень із урахуванням необхідної виробничої площі, освітлення, опалення та вентиляції.

Оптимальні параметри мікроклімату *повинні бути*:

- температура у виробничих приміщеннях, залежно від категорії робіт, – від 16 °С до 24 °С у холодний період та від 18 °С до 25 °С – у теплий період;
- відносна вологість повітря, залежно від температури, – у межах 40–75 %;
- швидкість руху повітря – у межах 0,1–0,5 м/с;
- інтенсивність теплового опромінювання працюючих – в межах 35–100 Вт/м², залежно від величини поверхні тіла, яке опромінюється.

При цьому об'єм виробничого приміщення на одного працюючого повинен бути не менше як 15 м³, а площа – не менше ніж 4,5 м². Для ряду робіт, що виконуються працівниками різних професій, ця площа повинна бути не менше ніж 6 м².

Відповідно до вимог чинного законодавства працівники повинні забезпечуватись гардеробними, умивальниками, душовими, приміщеннями для особистої гігієни жінок, туалетами.

У разі можливості забруднення спецодягу шкідливими речовинами шафи для спецодягу повинні бути обладнані витяжною вентиляцією.

При виконанні робіт на відкритому повітрі або в умовах, що призводять до зволоження спецодягу, повинні бути обладнані приміщення для сушіння спецодягу.

У зв'язку з тим, що стан виробничого повітря у значній мірі залежить від ефективності його обміну, значна увага приділяється вентиляції приміщення.

За принципом дії вона поділяється на природну (аерація) та штучну (механічну).

Під природною вентиляцією мається на увазі такий обмін повітря у приміщенні, що виникає за рахунок різниці температури повітря ззовні та у приміщенні або під впливом вітру. При механічній вентиляції приміщення обмін повітря здійснюється із застосуванням спеціальних механізмів (вентиляторів, ежекторів). За ознакою дії вентиляція розподіляється на місцеву та загальну.

Для виключення протягів за наявності витяжної вентиляції повинна бути також і припливна. Повітря, що надається припливною вентиляцією, не повинно містити в собі шкідливих речовин, для чого на припливних вентиляційних системах встановлюються фільтри.

Освітлення

Воно є одним із важливих факторів умов та безпеки праці.

Його недостатність або нераціональність у використанні може призвести до виникнення професійного захворювання або нещасного випадку.

Освітлення поділяється на природне, штучне та комбіноване. Природне освітлення забезпечується проникненням сонячних променів через дахові ліхтарі, вікна.

Штучне освітлення забезпечується джерелами світла, які побудовані на принципах теплового випромінювання або люмінесценції. Штучні світильники можуть забезпечувати загальне чи місцеве освітлення або використовуватись разом.

Розрізняють два види штучного освітлення:

- робоче;
- аварійне.

Робоче освітлення повинно забезпечувати вимоги чинних норм до освітлення робочої поверхні та у допоміжних приміщеннях. Вибір мінімальних величин освітлення для кожного виробничого процесу здійснюється на підставі основних даних: точності зорової роботи; коефіцієнта відображення від робочої поверхні; величини контрасту деталі та фону.

Аварійне освітлення повинно забезпечити необхідний рівень освітлення для продовження роботи або евакуації людей із приміщення.

Санітарними нормами встановлено, що розміщення виробничих приміщень на дільницях, які мають недостатнє по біологічному впливу природне освітлення (коефіцієнт природного освітлення менше 0,1 %), з постійними робочими місцями допускається передбачати тільки за наявності спеціального обґрунтування лише в тих випадках, коли це необхідно за технологічних умов.

6. Обставини та причини окремих характерних нещасних випадків та аварій, які сталися на підприємстві та інших аналогічних виробництвах через порушення вимог безпеки

Згідно з існуючою в державі статистичною звітністю про травматизм на виробництві та його матеріальні наслідки, основні причини нещасних випадків розподіляються у такій *послідовності*:

1. Порушення технологічного процесу;
2. Порушення трудової і виробничої дисципліни;
3. Недоліки в організації робочих місць;
4. Незадовільна організація робіт;
5. Конструктивні недоліки;
6. Порушення вимог безпеки при експлуатації транспортних засобів;
7. Незастосування засобів індивідуального захисту;
8. Експлуатація несправних машин, механізмів, устаткування.

За основними видами подій нещасні випадки розподіляються в такій *послідовності*:

1. Дорожньо-транспортні пригоди;
2. Ураження предметами, деталями, що рухаються, розлітаються, обертаються;
3. Падіння, обрушення, обвал предметів, ґрунту, породи;
4. Падіння з висоти;
5. Ураження електричним струмом;
6. Вплив шкідливих виробничих факторів;
7. Пожежі.

7. Порядок розслідування та оформлення документації щодо нещасних випадків та професійних захворювань

7.1. Нещасні випадки

Порядок розслідування та оформлення нещасних випадків на виробництві та професійних захворювань визначається НПАОП 00.0-6.02-04 «Порядок розслідування та ведення обліку нещасних випадків, професійних захворювань і аварій на виробництві», затверджений постановою Кабінету Міністрів України від 30.11.2011 р. № 1232 (К., 2011 р.).

Згідно з цим положенням розслідуванню підлягають травми, гострі професійні захворювання та отруєння (випадки, що сталися після одноразового впливу шкідливих речовин) та інші отруєння, теплові удари, опіки, обмороження, утеплення, ураження електричним струмом, блискавкою та іонізуючими випромінюваннями, ушкодження, отримані внаслідок аварій,

пожеж, стихійного лиха (землетруси, зсуви, повені, урагани та інші надзвичайні події), контакти з тваринами, комахами та іншими представниками фауни і флори (далі – нещасні випадки), що призвели до втрати працівником працездатності на один робочий день чи більше або до необхідності перевести потерпілого на іншу (легшу роботу) терміном не менш як на один робочий день, а також випадки смерті на підприємстві.

На ці нещасні випадки складається *акт за формою Н-1* в тому випадку, коли вони сталися на території підприємства, при проїзді на роботу чи з роботи на транспорті, що надало підприємство для доставки працівників, або на власному транспорті, якщо він використовується за дорученням власника; перебуванні на транспортному засобі або на його стоянці, на території вахтового селища, у тому числі під час змінного відпочинку, якщо причина нещасного випадку пов'язана з виконанням потерпілим трудових (посадових) обов'язків або з дією на нього виробничого фактора чи середовища; провадження дій в інтересах підприємства, на якому працює потерпілий (наприклад: надання необхідної допомоги іншому працівникові, дій щодо попередження можливих аварій або рятування людей та майна підприємства); ліквідації аварій, пожеж та наслідків стихійного лиха на виробничих об'єктах і транспортних засобах, що використовуються підприємством, наданням шефської допомоги, прямування працівника до об'єкта обслуговування за затвердженими маршрутами або до будь-якого об'єкта за дорученням власника.

Про нещасний випадок свідок або сам потерпілий повинні терміново повідомити безпосередньо керівника робіт чи іншу посадову особу. Потерпілому надається перша допомога до прибуття лікаря.

Посадова особа, якій підпорядкований потерпілий, повинна терміново організувати медичну допомогу потерпілому, у разі необхідності доставити його до лікувально-профілактичного закладу; повідомити про те, що сталося, власника, також відповідну профспілкову організацію. Якщо потерпілий є працівником іншого підприємства – повідомити власника цього підприємства, у разі нещасного випадку, що стався внаслідок пожежі, – місцеві органи державної пожежної охорони, а при гострому професійному отруєнні – санепідемстанцію (СЕС).

Якщо це не загрожує життю і здоров'ю інших працівників і не призведе до більш тяжких наслідків – зберегти до прибуття комісії з розслідування обстановку на робочому місці та устаткування у такому стані, в якому вони були на момент події.

Кожен нещасний випадок (крім групового та смертельного) розслідується комісією, до складу якої входять: керівник служби охорони праці підприємства (голова комісії), керівник структурного підрозділу, представник профспілкової організації, членом якої є потерпілий, або уповноважений трудового колективу з питань охорони праці, якщо потерпілий не є членом профспілки, а у разі гострих професійних захворювань (отруєнь) – також спеціаліст санепідемстанції.

Комісія протягом 3 діб повинна скласти *акт за формою Н-1* у п'яти примірниках і передати його на затвердження власникові. Власник повинен протягом доби затвердити його. Один екземпляр акта надається потерпілому або особі, яка представляє його інтереси.

Групові та смертельні випадки розслідуються спеціальною комісією, яка призначається органом державного нагляду, а в разі, якщо загинуло більше 5 чоловік, комісія може призначатись Кабінетом Міністрів України.

Якщо потерпілий, або свідки не повідомили безпосереднього керівника про нещасний випадок, або якщо втрата працездатності від нього наступила не зразу, незалежно від терміну, коли він стався, розслідування такого випадку здійснюється на підставі заяви потерпілого чи особи, яка представляє його інтереси.

У разі відмови власника скласти *акт за формою Н-1* чи незгоди потерпілого або особи, яка представляє його інтереси, питання вирішується відповідним органом державного нагляду за охороною праці або в порядку, передбаченому законодавством про розгляд трудових спорів. Посадова особа органу державного нагляду за охороною праці має право, у разі необхідності, самостійно проводити розслідування нещасного випадку і видавати обов'язкові для виконання власником приписи щодо необхідності складання акта та взяття нещасного випадку на облік.

7.2. Професійні захворювання

Усі вперше виявлені хронічні професійні захворювання підлягають розслідуванню.

Їх розслідування проводиться після отримання власником повідомлення від клініки науково-дослідного інституту про встановлення його відділенням профзахворювань остаточного діагнозу щодо професійного захворювання у потерпілого.

Направлення працівника до спеціалізованого лікувально-профілактичного закладу здійснюється спеціалістом-профпатологом. Зв'язок профзахворювання з умовами праці визначається на підставі клінічних даних і санітарно-гігієнічної характеристики умов праці, яка складається санепідемстанцією за участю спеціалістів підприємства. Вона видається за запитом керівника лікувально-профілактичного закладу, що обслуговує підприємство, або спеціаліста із профпатології міста (області), завідуючого відділенням профпатології міської (обласної) лікарні.

Розслідування проводиться протягом 10 діб комісією у складі представників санепідемстанції (голова комісії), лікувально-профілактичної установи, підприємства, профспілкової організації, членом якої є хворий, або уповноваженого трудового колективу з питань охорони праці, якщо хворий не є членом профспілки.

Акт розслідування причин профзахворювання складається у п'яти примірниках протягом трьох діб після закінчення розслідування, і один примірник надається потерпілому.

8. Пожежна безпека

Пожежі завдають значної шкоди як майну громадян, так і їх здоров'ю. В середньому в Україні щодоби виникає 113 пожеж, якими знищуються матеріальні цінності майже на 500 тис. грн. Кожного дня на пожежах гине 4–6 чоловік, вогнем знищується 30–36 будівель і 2–4 одиниці техніки.

Домінуючою причиною виникнення пожеж є необережне поводження з вогнем, майже 57 відсотків людей, які загинули на пожежі, гине саме з цієї причини.

Основними причинами пожеж на виробництві є:

- необережне поводження з відкритим полум'ям при виконанні технологічних операцій – зварювання, ковка тощо;
- порушення вимог безпеки при фарбуванні (відсутність заземлення, негерметичність електричного обладнання тощо);
- порушення правил монтажу та експлуатації електроустаткування;
- порушення вимог зберігання відходів та хімічних речовин, що можуть самозайматись.

Відповідно до вимог НАПБ А.01.001-2004 (наказ МНС від 19.10.04 р. № 126 «Правила пожежної безпеки в Україні» (К., 2004 р.), на підприємстві з урахуванням його пожежної небезпеки встановлюється відповідний протипожежний режим.

Згідно з існуючими правилами працюючі *повинні*: палити лише у відведених для цього місцях, виконувати пожежонебезпечні роботи згідно з установленим порядком; зберігати легкозаймисті та займисті речовини у спеціальній тарі; додержуватись встановленого порядку прибирання та зберігання горючого пилу, відходів, шмаття; проходити навчання та інструктаж з питань пожежної безпеки.

Треба пам'ятати, що у підвальних та цокольних поверхах не допускається розміщення вибухопожежонебезпечних виробництв, зберігання та застосування легкозаймистих та горючих речовин, вибухових речовин, балонів з газом, целулоїду, горючої кіноплівки, карбїду кальцію та інших речовин і матеріалів, що мають підвищену вибухопожежну небезпеку.

Не дозволяється використовувати горища, технічні поверхи та приміщення (у т. ч. венткамери, електрощитові) під виробничі дільниці, для зберігання продукції.

Забороняється прибирати приміщення і прати одяг із застосуванням бензину, гасу та інших легкозаймистих та горючих речовин, розкидати й залишати неприбраними промаслені обтиральні матеріали. Їх необхідно прибирати в металеві ящики.

Евакуаційні шляхи і виходи повинні утримуватись вільними, нічим не зашарашуватись, двері на шляхах евакуації мають відчинятися в напрямку виходу із приміщення. Сходові клітки, сходи, коридори, проходи та інші шляхи

евакуації мають бути забезпечені евакуаційним освітленням. Треба пам'ятати, що багато випадків пожеж пов'язано із застосуванням електроприладів.

Правилами пожежної безпеки *не дозволяється*:

- експлуатація кабелів і проводів з пошкодженою або такою, що у процесі експлуатації втратила захисні властивості, ізоляцією;
- застосування саморобних електричних подовжувачів;
- підвішувати світильники безпосередньо на струмопровідні проводи, обгортати електролампи і світильники папером, тканиною або іншими горючими матеріалами;
- складування горючих матеріалів на відстані менше ніж 1 м від електроустаткування;
- використання побутових електронагрівальних приладів (прасок, чайників, кип'ятильників тощо) без негорючих підставок та в місцях, де їх застосування не передбачено технологічним процесом.

Гасіння пожежі *здійснюється*:

- а) сильним охолодженням матеріалів, що горять, за допомогою речовин, які мають велику теплоємність;
- б) ізолюванням матеріалів, що горять, від атмосферного повітря (від кисню повітря);
- в) ізоляцією матеріалів, що горять, від променистого тепла та безпосереднього впливу вогню за допомогою водяних завіс, вуглекислого снігу тощо.

Для гасіння пожежі можна застосовувати воду, водяну пару, піну, вуглекислий та інертні гази, спецпорошок, пісок та покривала. З метою забезпечення більшої ефективності при гасінні пожежі застосовуються різні засоби пожежогасіння. До них *відносяться*:

- 1) *прості засоби* – відра та гідропульти для води, ящики з піском та лопати, різні покривала (азбестові, брезентові тощо);
- 2) *хімічні засоби* – вогнегасники; технічні засоби – спеціальні пожежні машини.

Пожежні щити (стенди) встановлюються на території об'єкта з розрахунку *один щит* (стенд) на площу до 5000 м².

Такі щити повинні бути *укomплектовані*: ящиком з піском – 1 шт.; покривалом з негорючого теплоізоляційного матеріалу або повсті розміром 2x2 м (захльост) – 1 шт.; лопатами – 2 шт.; ломами – 2 шт.; сокирами – 2 шт.; вогнегасниками – 3 шт.

Вибір типу вогнегасника залежить від вогнегасної здатності, граничної площі, класу пожежі горючих речовин та матеріалів.

Порядок дій у разі пожежі

У разі виявлення пожежі (ознак горіння) необхідно: негайно повідомити про це телефоном № ____ чергового по частині, пожежну охорону. При цьому необхідно назвати місце виникнення пожежі, обстановку на пожежі, наявність людей, а також повідомити своє прізвище; повідомити про неї керівника чи відповідну компетентну посадову особу.

Ця особа повинна:

- у разі необхідності викликати інші аварійно-рятувальні служби (медичну, газорятувальну тощо);
- у разі загрози життю людей – негайно організувати їх рятування (евакуацію), використовуючи для цього наявні сили й засоби;
- видалити за межі небезпечної зони всіх працюючих, не пов'язаних з ліквідацією пожежі;
- припинити роботи в будівлі (якщо це допускається технологічним процесом виробництва), крім робіт, пов'язаних із заходами по ліквідації пожежі;
- здійснити, в разі необхідності, відключення електроенергії (за винятком систем протипожежного захисту), зупинення транспортуючих пристроїв, агрегатів, апаратів, перекриття сировинних газових, парових та водяних комунікацій, зупинення систем вентиляції в аварійному та суміжних з ним приміщеннях (за винятком пристроїв протидимового захисту) та виконати інші заходи, що сприяють запобіганню розвитку пожежі та задимленості будівлі;
- перевірити включення оповіщення людей про пожежу, установок пожежогасіння, протидимового захисту;
- організувати зустріч підрозділів пожежної охорони, надати їм допомогу у виборі найкоротшого шляху для під'їзду до осередку пожежі та до установки для підключення до водних джерел;
- одночасно з гасінням пожежі організувати евакуацію і захист матеріальних цінностей;
- забезпечити дотримання техніки безпеки працівниками, які беруть участь у гасінні пожежі.

9. Перша допомога потерпілим

9.1. При отруєннях

В тяжких випадках можливі судомоми і втрата свідомості. В такому стані потерпілому необхідно створити вільний доступ свіжого повітря, розстебнути одяг, що ускладнює дихання, а при втраті свідомості викликати лікаря. Необхідно знати, що запаморочення проходить внаслідок раптового відтоку крові від голови. Тому до приходу лікаря потерпілого кладуть так, щоб голова знаходилась нижче тулуба – таким чином створюється приток крові до голови. Під час запаморочення дають нюхати нашатирний спирт, але ні в якому разі не прикладають до голови холодних компресів.

Не можна при отруєнні давати потерпілому пити воду, оскільки порушується здатність ковтати і вода може потрапити в дихальне горло.

При зупинці дихання слід негайно приступити до виконання штучного дихання.

Отруєння етиленгліколем потребує термінового промивання шлунка до прибуття лікаря. Якщо такої можливості немає, необхідно викликати у потерпілого блювоту, тому що етиленгліколь та його водні домішки швидко всмоктуються слизовою оболонкою шлунку.

9.2. Опіки

Опік – це ушкодження тканин, викликане дією на тіло полум'я, пари, киплячих рідин, розжарених або розтоплених металів, концентрованих кислот, лугів, радіоактивного опромінення та ін. Опіки поділяють на термічні, хімічні, променеві.

Розрізняють опіки чотирьох ступенів. Опік I ступеня супроводжується почервонінням і набряклістю шкіри, пекучим болем у ділянці ушкодження. Опік II ступеня характеризується появою на почервонілій шкірі пухирів різної величини, наповнених прозорою або трохи каламутною рідиною, інтенсивним болем. При опіках III ступеня настає глибоке ушкодження шкіри. Хворий відчуває різкий біль. На шкірі утворюється твердий струп, що покриває ділянки змертвої тканини.

Найтяжчими є опіки IV ступеня, при яких ушкоджується шкіра, м'язи, сухожилля. Іноді вони обвуглюються.

Опіки, що займають понад 10 % поверхні тіла, звичайно супроводжуються тяжким порушенням загального стану потерпілого – шоком. Хворий неспокійний, скаржиться на сильний біль, просить пити. Пульс прискорений (до 100–120 ударів на хвилину), дихання поверхневе, швидке. Внаслідок всмоктування продуктів розпаду ушкоджених тканин невдовзі настає отруєння організму, що виявляється апатією, нудотою, блюванням, прискоренням пульсу.

Потерпілого насамперед треба швидко винести з небезпечної зони, погасити на ньому одяг вогнегасником, водою чи цупкою тканиною – чохлом, брезентом, ковдрою, пальтом тощо. Полум'я з одягу можна збити, притискаючи потерпілого до землі, дорожнього покриття. Одяг, що тліє, треба обережно зняти, попередньо розрізавши або розірвавши. Частини одягу, що прилипли до поверхні опіку, відривати не слід, бо це може завдати потерпілому сильного болю і погіршити його стан. При обмежених опіках I ступеня обпечену ділянку обтирають спиртом або одеколоном, а потім накладають на неї стерильну пов'язку.

Пухирі, що з'явилися на шкірі, розривати не треба, достатньо обробити їх спиртом і на уражене місце накласти стерильну пов'язку. Коли площа ушкодження велика, потрібно загорнути потерпілого в чисте простирадло, закутати ковдрою або іншими теплими речами. На обличчя пов'язку можна не накладати, достатньо прикрити його від пилу стерильною серветкою.

Не можна торкатися руками або брудними предметами, тому що рана після забруднення буде гноїтися і повільно заживати.

При опіках першого ступеня обпечену шкіру слід обмити чистою холодною водою і змочити уражене місце спиртом, горілкою, одеколоном або слабим розчином перманганату калію (марганцівкою), а потім накласти суху стерильну пов'язку. При опіках очей, викликаних впливом електричної дуги, слід прикладати холодні примочки (2 %-ний розчин борної кислоти) на очі і негайно звернутись до лікаря.

Якщо опік викликаний хімічними речовинами, обпечені ділянки тіла необхідно облити холодною водою. На опік, викликаний кислотами, накладають

пов'язку, змочену розчином питної соди (1 чайна ложка на 1 склянку води). При опіках лугами накладають пов'язку, змочену розчином столового оцту або борної кислоти (1 чайна ложка на 1 склянку води).

Опіки другого ступеня потребують накладання сухої стерильної пов'язки. Можна прикрити пошкоджене місце бинтом і тут же відправити потерпілого в лікарню

При опіках третього і четвертого ступенів потерпілого слід терміново доставити в лікувальний заклад.

9.3. При тепловому ударі

Тепловий удар – тяжкий, інколи небезпечний для життя стан, що виникає внаслідок перегріву тіла. Характерні його ознаки: головний біль, запаморочення, нудота, раптова слабкість, блювота, шум у вухах, безладна мова, слабкий пульс, різке прискорення дихання, серцебиття, сонливість, гаряча шкіра, а інколи раптова втрата свідомості та судоми. При раптовому тепловому ударі потерпілого необхідно винести на свіже повітря, покласти його в тінь, розстебнути одяг, який ускладнює дихання, напоїти підсоленою холодною водою, охолодити тіло, змочуючи водою голову та груди, створити навкруги рух повітря.

Для збудження дихання у потерпілого поплескують по обличчю мокрим рушником і дають вдихнути нашатирний спирт.

9.4. При розтягненні зв'язок, що супроводжується різким болем у суглобі й появою пухлини, необхідно туго забинтувати суглоб і створити потерпілому спокій.

9.5. При ударах

Удари також супроводжуються болем. Для ослаблення його і зменшення крововиливу слід зразу ж застосувати холод, підставити ударене місце під струмінь холодної води, прикласти лід, сніг і тощо. Можна зробити свинцеві примочки. Забезпечити потерпілому спокій. При сильних ударах необхідно викликати лікаря.

9.6. При вивихах

На вивихнутий суглоб накладають холод (зігріваючий компрес проти-показаний). Рух пошкодженої кінцівки слід обмежити накладанням фіксуючої пов'язки або шини. Якщо є рани або синяки, накладають пов'язку. Вивих не можна вправляти, а викликати лікаря.

9.7. При переломах

Ознаки перелому – різкий біль при натисканні в тій чи іншій точці пошкодженої кінцівки, ненормальна рухомість та зміна форми пошкодженої частини тіла на місці перелому, неможливість рухати пошкодженою кінцівкою. При переломі ребер біль при глибокому вдиху і покашлюванні. Переломи підрозділяються на відкриті і закриті. При відкритому переломі шкіру навкруги рани слід змастити настойкою йоду, а на рану накласти стерильну ватномарлеву пов'язку. Забороняється самостійно пробувати вправляти переломи. Необхідно забезпечити повний спокій, нерухомість пошкодженої кістки.

На поверхню зламанної кінцівки треба накласти шину із твердого матеріалу (смужки фанери, палки, дошки тощо). Довжина шини повинна бути такою, щоб вона заходила за ті два суглоби кінцівки, між якими стався перелом. Шину прив'язують до зламанної кінцівки бинтом, мотузкою або ременем. Переносити потерпілого необхідно на носилках.

9.8. При пораненнях

При пораненнях перш за все необхідно зупинити кровотечу. Якщо рана невелика, то достатньо пов'язки. Якщо пошкоджена велика артерія кінцівки (кров тече з рани переривчастим струменем або фонтанчиком), то вище рани, ближче до тулуба, накладають гумовий джгут, яким обмотують кінцівку два-три рази і зав'язують вузлом. Джгут накладають на термін не більше 1,5 години. Якщо пошкоджена вена (кров тече струменем і має темно-червоний колір), на місце кровотечі необхідно накласти тиснучу антисептичну пов'язку, а якщо вона недопомагає, то нижче рани накладають джгут.

9.9. При ураженні електричним струмом

Насамперед слід звільнити потерпілого від впливу струму. Вимкнути рубильник або викрутити запобіжники. Якщо це не можливо, відтягнути дрiт сухою дерев'яною палкою або відтягнути потерпілого використовуючи при цьому діелектричні рукавиці або підручні *ізолюючі засоби*: суху мотузку, палку, дошки тощо.

Якщо потерпілий тільки-но прийшов до тями від запаморочення, його необхідно укласти і до прибуття лікаря забезпечити повний спокій, безперервно спостерігати за диханням та пульсом. Не можна дозволяти йому рухатись, оскільки відсутність тяжких симптомів після ураження електричним струмом не виключає можливості наступного погіршення стану. Якщо потерпілий знаходиться в несвідомому стані, але у нього стійке дихання та пульс, його слід укласти, розстебнути одяг, створити приток свіжого повітря, дати понюхати нашатирний спирт, оббризкати водою. Якщо ж потерпілий в несвідомому стані, а дихання його дуже рідке і судомне, або він зовсім не дихає і у нього не можна прощупати пульс, необхідно негайно приступити до штучного дихання та масажу серця, знявши перед цим утруднюючий одяг. Штучне дихання слід робити до тих пір, поки не появиться самостійне дихання або поки не стане ясно, що наступила смерть. У всіх випадках ураження електричним струмом терміново викликати лікаря або доставити потерпілого після надання першої допомоги в лікувальний заклад.

Штучне дихання рекомендується проводити лише в тих випадках, якщо потерпілий не дихає або дихання рідке, судомне, а також якщо дихання поступово погіршується.

Якщо у потерпілого відсутній пульс, необхідно одночасно зі штучним диханням проводити зовнішній масаж серця.

КОНТРОЛЬНИЙ ЛИСТ
проходження інструктажу із заходів безпеки
(зберігається в особовій справі працівника)

1. Прізвище, ім'я, по-батькові _____
2. Підрозділ _____
3. На яку посаду приймається _____

А. Вступний інструктаж

1. Прізвище та ініціали особи, яка проводила інструктаж _____
 2. Дата проведення інструктажу _____
- Підпис _____

Б. Інструктаж із протипожежної безпеки та правил користування засобами пожежогасіння

Інструктаж із протипожежної безпеки та правил користування засобами пожежогасіння проведений _____
(дата)

_____ КИМ
(прізвище та ініціали)

Підпис _____

В. Інструктаж на робочому місці

Інструктаж із заходів безпеки на робочому місці _____
_____ у підрозділі _____
проведений керівником робіт _____
(прізвище, ім'я, по-батькові)

І засвоєний працівником _____
(прізвище, ім'я, по-батькові працівника)

Підпис працівника _____

Підпис керівника робіт _____

Г. Дозвіл

Працівника _____ дозволено допустити до роботи як _____

« ____ » _____ 200_ р.

Начальник підрозділу _____

1. При оформленні на роботу на кожного працівника заповнюється контрольний лист проходження інструктажу з техніки безпеки.

2. Контрольний лист видається на руки особі, що приймається на роботу, й одночасно повідомляється, коли і де проводиться вступний інструктаж.

3. Старший інспектор (інженер) із техніки безпеки після проведення вступного інструктажу робить у контрольному листі в розділі «А» (і в розділі «Б», якщо він проводить інструктаж з протипожежної безпеки), а також у журналі інструктажу відповідний запис.

4. Після проходження вступного інструктажу з безпеки і протипожежної безпеки відділ кадрів остаточно оформлює працівника, що приймається на роботу, і направляє його до підрозділу.

5. Працівник, який прибув до підрозділу, прикріплюється до керівника робіт, у якого проходить інструктаж на робочому місці. Після закінчення інструктажу і перевірки його засвоєння керівник робіт робить відповідний запис у контрольному листі у розділі «В» і в журналі інструктажу із заходів безпеки (додаток 41). Працівник, якого щойно прийняли на роботу, і керівник робіт ставлять свої підписи: перший у тому, що він засвоїв інструктаж, а другий – у тому, що він проінструктував працівника.

6. Розділ «Г» контрольного листа заповнює начальник підрозділу, що дає дозвіл щойно прийнятому працівнику стати до роботи після перевірки засвоєння ним проведеного керівником робіт інструктажу. Оформлений контрольний лист начальник підрозділу передає до відділу кадрів для зберігання в особовій справі працівника.

7. Без проходження вступного інструктажу щойно прийнятого працівника не можна допускати до роботи і йому не можна видавати постійну перепустку.

Додаток 37
Зразок наказу про Навчання та
підвищення рівня підготовки посадових
осіб з питань охорони праці

НАКАЗУЮ:

1. Навчання та підвищення рівня підготовки посадових осіб з питань охорони праці проводити в навчально-методичному центрі з охорони праці Житомирського військового інституту радіоелектроніки імені С.П. Корольова.

2. Начальнику Житомирського військового інституту радіоелектроніки імені С.П. Корольова:

– до 15 червня 201_ року погодити з управлінням державного нагляду за охороною праці Міністерства оборони України Положення про навчання в навчально-методичному центрі з охорони праці;

– до 23 червня 201_ року розробити навчальні програми курсів;

– до 30 червня 201_ року розробити та погодити з управлінням державного нагляду за охороною праці Міністерства оборони України план роботи навчально-методичного центру з охорони праці.

В подальшому план роботи навчально-методичного центру з охорони праці подавати на узгодження до управління державного нагляду за охороною праці Міністерства оборони України до 15 грудня наступного за звітним роком:

– до 20 липня 201_ року провести перевірку знань викладачів навчально-методичного центру з охорони праці за встановленим порядком;

– до 21 серпня 201_ року отримати дозвіл в органах Державного нагляду за охороною праці на проведення навчання з питань охорони праці посадових осіб;

– заняття в навчально-методичному центрі з охорони праці розпочати з 1 вересня 201_ року шляхом проведення одотижневих та двотижневих зборів. Атестацію осіб, що пройшли навчання, проводити за участю комісії Житомирського військового інституту радіоелектроніки імені С.П. Корольова та представника управління державного нагляду за охороною праці Міністерства оборони України.

3. Начальнику управління державного нагляду за охороною праці Міністерства оборони України, начальнику Житомирського військового інституту радіоелектроніки імені С.П. Корольова до 15 травня 201_ року назначити кваліфікаційні вимоги щодо підготовки фахівців.

4. Заступникам міністра оборони України, командувачам військових оперативних командувань, начальникам управлінь центрального апарату Міністерства оборони України та Генерального штабу Збройних Сил України, начальнику залізничних військ – начальнику управління залізничних військ, командувачам корпусів, командирам з'єднань, військових частин, начальникам військово-навчальних закладів, установ, організацій та підприємств Міністерства оборони України до 28 червня 201_ року визначити кількість кандидатів на

навчання відповідно до вимог наказів міністра оборони України від 19 вересня 1996 року № 264 «Про затвердження Положення про службу охорони праці у Збройних Силах України» та від 28 липня 1997 року № 264 «Про оголошення Типового положення про навчання, інструктаж і перевірку знань працівників з питань охорони праці та Переліку робіт з підвищеною небезпекою» і подати списки до Житомирського військового інституту радіоелектроніки імені С.П. Корольова.

Порядок оформлення Списку посадових осіб військової частини А0000, яким необхідно пройти навчання з питань охорони праці в навчально-методичному центрі з охорони праці, наведено в додатку 38.

У подальшому списки кандидатів на навчання в навчально-методичному центрі з охорони праці подавати до Житомирського військового інституту радіоелектроніки імені С.П. Корольова для узагальнення та комплектування навчальних груп: на перше півріччя – до 15 травня. (Оплату грошових витрат на відрядження посадовим особам здійснювати за місцем служби в межах лімітів заснувань, що виділяються в розпорядження відповідних командирів, начальників.).

5. Контроль за виконанням покласти на першого заступника міністра оборони України.

6. Наказ розіслати до окремої військової частини.

ЗАТВЕРДЖУЮ
ТВО командира військової
частини А0000
майор А.В. Соколов
«__» _____ 201__ року

СПИСОК

посадових осіб військової частини А0000, яким необхідно
пройти навчання з питань охорони праці в навчально-методичному центрі з
охорони праці

№ з/п	Військове звання	Прізвище, ім'я та по батькові	Займана посада	Вид навчання, на яку посаду атестується
1	2	3	4	5
1	майор	Наконечний Сергій Миколайович	Головний інженер	Повторне, голова постійно діючої комісії військової частини з питань охорони праці
2	працівник ЗСУ	Іванов Олег Миколайович	Інженер з охорони праці	Первинне, інженер з охорони праці
3	майор	Онісюк Дмитро Володимирович	Начальник ЕМВ	Повторне, член постійно діючої комісії військової частини з питань охорони праці
4	майор	Слинько Вадим Григорович	Начальник транспортного відділу (ТрВ)	Повторне, відповідальний за вантажопідйомні механізми
5	капітан	Жихарев Дмитро Юрійович	Інженер ЕМВ	Повторне, відповідальний за електрогосподарство, об'єкти підвищеної небезпеки (посудини, що працюють під тиском)
6	майор	Лабік Роман Богданович	Начальник ВЗ	Повторне, відповідальний за вантажопідйомні механізми та об'єкти підвищеної небезпеки (посудини, що працюють під тиском)

Заступник командира військової частини А0000:
майор _____ В.В.Холод
(підпис)

Військова частина А0000
(військова частина, підприємство, установа, організація)

ПРОТОКОЛ № 6
засідання комісії з перевірки
знань з питань охорони праці
17 квітня 2010 року

Комісія у складі:

голови: підполковника Наконечного С.М., головного інженера військової частини А0000

(військове звання, прізвище, ініціали, посада)

члени комісії: майор Кондрат В.Я., начальник служби пожежної безпеки
капітан Акименко М.В., інженер технічного відділу
працівник ЗСУ Іванов О.М., ст. інженер з охорони праці
працівник ЗСУ Попова А.В., голова профспілкового комітету

(військове звання, прізвище, ініціали, посада)

створена на підставі наказу від «18» січня 20__ року № 21
перевірила знання законів та нормативних актів з охорони праці згідно на-
вчання з питань охорони праці для працівників ТрВ (водії), що виконують
роботи з підвищеною небезпекою

(нормативні акти про охорону праці, за якими проводилася перевірка знань)

№ з/п	Прізвище, ім'я по-батькові	Посада, професія, розряд	Підрозділ, цех, дільниця, виробництво	Знає / не знає	Примітки
1	2	3	4	5	6
1	ЗАВГОРОДНІЙ Євген Анатолійович	водій	ТрВ	знає	
2	КОЗИНОВ Олександр Дмитрович	водій	ТрВ	знає	
3	СВИРИДЕНКО Сергій Володимирович	водій	ТрВ	знає	
4	ТИЩЕНКО Олександр Микитович	водій	ТрВ	знає	
5	РИЖКОВИЙ Володимир Ілліч	водій	ТрВ	знає	
6	ПОЛЯКОВ Володимир Миколайович	водій	ТрВ	знає	

Голова комісії: підполковник С.М. Наконечний
(підпис)

Члени комісії: майор В.Я. Кондрат
(підпис)

капітан М.В. Акименко
(підпис)

працівник. ЗСУ О.М. Іванов
(підпис)

працівник ЗСУ А.В. Попова
(підпис)

<p style="text-align: center;"> УКРАЇНА</p> <p style="text-align: center;">ПОСВІДЧЕННЯ про перевірку знань з питань охорони праці</p>	<p style="text-align: center;"><u>ВІЙСЬКОВА ЧАСТИНА А0000</u> (військова частина, установа, підприємство)</p> <p style="text-align: center;">ПОСВІДЧЕННЯ №1 Видано <u>ЗАВГОРОДНЬОМУ</u> (прізвище, Свгену Анатолійовичу ім'я та по батькові)</p> <p>посада (фах) <u>ВОДИЙ</u> місце роботи <u>Транспортний відділ</u> про те, що він (вона) пройшов(ла) навчання і виявив(ла) потрібні знання <u>Законів та нормативних актів з ОП згідно</u> <u>навчання з питань ОП для працівників,</u> (найменування нормативних актів про охорону праці, <u>що виконують роботи з підвищеною небез-</u> за якими проводилась перевірка) <u>пекою</u></p> <p>Підстава: протокол засідання комісії з пе- ревірки знань від «17» 04 2010 року № 6 Голова комісії _____ <u>Соколов</u> (підпис) (прізвище)</p> <p>М.П.</p>	<p>відомості про періодичну перевірку знань</p> <p>посада (фах) <u>ВОДИЙ</u> місце роботи <u>Транспортний відділ</u> про те, що він(вона) пройшов(ла) навчання і виявив(ла) потрібні знання <u>За-</u> <u>конів та нормативних актів з ОП згідно</u> <u>навчання з питань ОП для працівників,</u> (найменування нормативних актів про охорону праці, <u>що виконують роботи з підвищеною небез-</u> за якими проводилась перевірка) <u>пекою</u></p> <p>Підстава: протокол засідання комісії з перевірки знань</p> <p>Від «__» _____ 201_ року № ____</p> <p>Голова комісії _____ (підпис) (прізвище)</p> <p>М.П.</p>
---	--	---



ООО
ДЦУ «БЕЗПЕКА»

**ЖУРНАЛ
РЕЄСТРАЦІЇ ІНСТРУКТАЖІВ
З ПИТАНЬ ОХОРОНИ ПРАЦІ
ООО
ДЦУ «БЕЗПЕКА»
(цех, дільниця, бригада, підрозділ)**

Розпочато «___» _____ 201_ р.
Закінчено «___» _____ 201_ р.

Стор. 1

№ з/п	Дата проведення інструктажу	Прізвище, ім'я та по батькові особи, яку інструктують	Посада, професія особи, яку інструктують	Вид інструктажу (первинний, повторний, позаплановий, цільовий)	Причина проведення позапланового або цільового інструктажу
1	2	3	4	5	6

В якому обсязі проведено інструктаж	Посада, прізвище, ініціали особи, яка інструктує	Підпис		Стажування на робочому місці		
		особи, яка інструктує	особи, яку інструктують	Кількість змін з ___ до ___ (дата)	Стажування пройшов (підпис робітника)	Знання перевірів, допуск до роботи здійснив (підпис, дата)
7	8	9	10	11	12	13

Орієнтовний перелік питань первинного інструктажу для працівників

1. Загальні відомості про технологічний процес та обладнання на робочому місці, виробничій дільниці, в цеху. Основні небезпечні виробничі фактори, що виникають при цьому технологічному процесі, особливості їх дії на людей. Питання виробничої санітарії та особистої гігієни, пов'язані з виконанням роботи і перебуванням у приміщенні.
2. Безпечна організація робіт та утримання робочого місця.
3. Небезпечні зони машин, механізмів, приладів. Засоби безпеки обладнання. Вимоги щодо запобігання електротравматизму.
4. Порядок підготовки до праці (перевірка справності обладнання пускових приладів, інструменту та пристроїв, блокування, заземлення інших засобів захисту).
5. Безпечні прийоми та методи роботи у разі виникнення небезпечної ситуації.
6. Засоби індивідуального захисту на робочому місці та правила використання.
7. Схема безпечного руху працівників по території цеху, дільниці.
8. Внутрішньоцехові транспортні та вантажопідйомні засоби і механізми. Вимоги до проведення вантажно-розвантажувальних робіт та транспортування вантажу.

9. Характерні причини аварій (вибухів, пожеж тощо), випадків виробничого травматизму.

10. План ліквідації аварій, запасні виходи.

11. Засоби запобігання можливим аваріям. Обов'язки та дії працівників під час аварій. Способи застосування існуючих на дільниці засобів пожежо-гасіння, протиаварійного захисту та сигналізації, місця їх розташування.

12. Надання долікарської допомоги потерпілим.

13. Вимоги безпеки при закінченні роботи.

14. Зазначені в пунктах 1–13 питання розглядаються в поєднанні з інструкцією з охорони праці для конкретного виду робіт чи професії, вимогами технічної документації та технологічних регламентів.

Стор. 4

Види інструктажів та порядок їх проведення

Первинний інструктаж

Первинний інструктаж проводиться до початку роботи безпосередньо на робочому місці з працівниками:

- новопризначеним (постійно чи тимчасово) на посаду;
- який переводиться з одного підрозділу до іншого, який буде виконувати нову для нього роботу;
- на початку занять у кожному кабінеті, лабораторії, де навчальний процес пов'язаний з небезпечними або шкідливими хімічними, фізичними, біологічними факторами, у гуртках, перед спортивними змаганнями, вправами на спортивному знарядді, при проведенні заходів за межами території підприємства.

Повторний інструктаж

Повторний інструктаж проводиться з працівниками на робочому місці в терміни, визначені відповідними чинними галузевими нормативно-правовими актами або керівником підприємства з урахуванням конкретних умов праці, але не рідше:

- на роботах з підвищеною небезпекою – 1 раз на 3 місяці;
- для реєстрації робіт – 1 раз на 6 місяців.

Позаплановий інструктаж

Позаплановий інструктаж проводиться з працівниками на робочому місці або в кабінеті охорони праці:

- у разі введення в дію нових або внесення змін та доповнень до чинних нормативно-правових актів про охорону праці;
- у разі зміни технологічного процесу, заміни або модернізації устаткування, приладів та інструментів, вихідної сировини, матеріалів та інших факторів, що впливають на стан безпеки праці;
- у разі порушень працівниками вимог нормативно-правових актів про охорону праці, що можуть привести або призвели до травм, аварій, пожеж тощо, у разі виявлення особами, які здійснюють державний нагляд і контроль за охороною праці, незнання працівниками вимог безпеки стосовно робіт, які вони виконують;

– у разі перерви в роботі виконавця робіт більш ніж на 30 календарних днів – для робіт з підвищеною небезпекою, а для решти робіт – понад 60 днів.

Відмітка про проведення первинного та позапланового інструктажів робиться в журналі реєстрації інструктажів з питань охорони праці.

Цільовий інструктаж

Цільовий інструктаж проводиться з працівниками:

– під час виконання разових робіт (не передбачених функціональними обов'язками);

– під час ліквідації аварії, стихійного лиха;

– у разі проведення робіт, на які оформлюється наряд-допуск, розпорядження та інші документи.



ООО
ДЦУ «БЕЗПЕКА»

**ЖУРНАЛ
РЕЄСТРАЦІЇ ІНСТРУКЦІЙ
З ОХОРОНИ ПРАЦІ
ООО
ДЦУ «БЕЗПЕКА»**

Розпочато « ___ » _____ 201_ р.
Закінчено « ___ » _____ 201_ р.

Продовження додатка 42
Стор.1

№ з/п	Дата реєстрації інструкції	Найменування інструкції	Дата затвердження
1	2	3	4

Стор.2

Реєстраційний номер	Посада, прізвище та ініціали особи, яка здійснила реєстрацію	Підпис особи, яка здійснила реєстрацію	Дата перевірки інструкції	
			згідно плану	фактично
5	6	7	8	9



ООО
ДЦУ «БЕЗПЕКА»

**ЖУРНАЛ
ОБЛІКУ ВИДАЧІ ІНСТРУКЦІЙ
З ОХОРОНИ ПРАЦІ
ООО
ДЦУ «БЕЗПЕКА»**

Розпочато «___»_____ 201_ р.
Закінчено «___»_____ 201_ р.

Стор.1

№ з/п	Дата видачі інструкції	Реєстраційний номер	Найменування інструкції
<i>1</i>	<i>2</i>	<i>3</i>	<i>4</i>

Стор.2

Підрозділ, якому видана інструкція	Кількість виданих примірників	Посада, прізвище та ініціали одержувача	Підпис одержувача
<i>5</i>	<i>6</i>	<i>7</i>	<i>8</i>

ЗАТВЕРДЖУЮ
Командир військової частини А000
підполковник А.В. Соколов
« ____ » _____ 201_ р.

**ПОСАДОВА ІНСТРУКЦІЯ № ____
з питань охорони праці головного інженера**

Головний інженер (заступник командира військової частини) забезпечує впровадження нової техніки, передової технології, механізації та автоматизації виробничих процесів з метою поліпшення умов праці працюючих; він *зобов'язаний*:

1. Керувати:

- розробкою програм навчання працюючих з питань охорони праці;
- розробкою комплексних заходів з охорони праці, що входять до перспективного і поточного планів та колективного договору.

2. Організовувати:

- реконструкцію, технічне переозброєння діючих об'єктів згідно з вимогами нормативних актів про охорону праці;
- розгляд раціоналізаторських пропозицій та винаходів з питань охорони праці;
- розробку відповідно до НПАОП 0.00-8.24-05 «Перелік робіт з підвищеною небезпекою», затверджений наказом Держнаглядохоронпраці України від 26.01.2005 р. № 15 (зареєстрований в Міністерстві юстиції України 15.02.2005 р. за № 232/10512 (К., 2007 р.)), конкретного *переліку робіт з підвищеною небезпекою* та подавати розробку на затвердження командира військової частини.

3. Забезпечувати:

- контроль відповідності стандартам, технічним умовам та іншим нормативним актам про охорону праці обладнання, пристроїв та технологічних процесів, що розробляються у військовій частині;
- впровадження у військовій частині стандартів безпеки праці;
- плану роботи щодо відбору аналізів повітряного середовища, вимірювання рівня виробничих шумів, вібрації, електричних і магнітних полів;
- наявність повних і всебічних вимог з охорони праці в технічній документації, що розробляється як військовою частиною, так і сторонніми організаціями;
- своєчасне і якісне навчання працівників безпечному веденню робіт;
- своєчасне виконання перспективних та річних планів заходів щодо охорони праці;
- безпечну експлуатацію будівель і споруд;
- контроль за своєчасним виконанням комплексних заходів з охорони праці та організацією робіт з підвищеною небезпекою.

4. Затверджувати графіки проведення замірів параметрів небезпечних і шкідливих виробничих факторів.

5. Подавати, за результатами розслідувань аварій і нещасних випадків, командиру військової частини проекти наказів про усунення причин, що призвели до цих випадків або сталися внаслідок аварій, з визначенням строків виконання заходів та осіб, які відповідають за їх виконання.

Головний інженер військової частини А0000
підполковник С.М. Наконечний

ПОГОДЖЕНО
Інженер з охорони праці
працівник ЗСУ О.М. Іванов

Юрисконсульт частини
працівник ЗСУ З.А. Лазуренко

Посадову інструкцію отримав _____
(підпис) (ініціали, прізвище)

УЗГОДЖЕНО

ЗАТВЕРДЖУЮ

на засіданні профспілкового комітету
протокол № _____
від «___» _____ 201_ р.

Командир військової частини А0000
підполковник А.В.Іванов
«___» _____ 201_ р.

ІНСТРУКЦІЯ
З ОХОРОНИ ПРАЦІ № _____
ПІД ЧАС ПРОВЕДЕННЯ ВАНТАЖНО-РОЗВАНТАЖУВАЛЬНИХ
РОБІТ

1. Загальні положення

1.1. Дія інструкції поширюється на всі підрозділи підприємства.

1.2. Інструкцію розроблено на основі:

– ДНАОП 0.00-8.03-93 «Порядок опрацювання і затвердження власником нормативних актів про охорону праці, що діють на підприємстві», затверджений наказом Держнаглядохоронпраці України від 21.12.93 р. № 132, зареєстрований в Міністерстві юстиції України 07.02.94 р. за № 20/229 (К., 1993 р.);

– ДНАОП 0.00-4.15-98 «Положення про розробку інструкцій з охорони праці» (затверджене наказом Держнаглядохоронпраці України № 9 від 29.01.98 р., зареєстрованим в Міністерстві юстиції України 07.04.98 р. за № 226/2666 (К., 1998 р.));

– НПАОП-0.00-4.12-05 «Типове положення про порядок проведення навчання і перевірки знань з питань охорони праці» (затверджене наказом Держнаглядохоронпраці України від 26.01.2005 р. № 15, зареєстрованим у Міністерстві юстиції України 15.02.2005 р. за № 231/10511 (зі змінами, внесеними згідно з наказом Державного комітету України з промислової безпеки, охорони праці та гірничого нагляду № 273 від 16.11.2007 р.) (К., 2007 р.)).

1.3. За цією інструкцією особи, зайняті на вантажно-розвантажувальних роботах, інструктуються перед початком роботи (первинний інструктаж), а потім через кожні 3 місяці (повторний інструктаж).

Результати інструктажу заносяться в «Журнал реєстрації інструктажів з питань охорони праці»; в журналі після проходження інструктажу має бути підпис інструктуючої особи та особи, яку інструктують.

1.4. Власник повинен застрахувати робітників, зайнятих на вантажно-розвантажувальних роботах, від нещасних випадків та професійних захворювань.

В разі ушкодження здоров'я робітника з вини власника, він (робітник) має право на відшкодування заподіяної йому шкоди.

1.5. За невиконання цієї інструкції робітник несе дисциплінарну, матеріальну, адміністративну та кримінальну відповідальність.

1.6. До проведення вантажно-розвантажувальних робіт, переміщення і складування вантажів допускаються особи, які пройшли медичний огляд, вступний інструктаж з охорони праці, інструктаж на робочому місці та інструктаж з питань пожежної безпеки.

1.7. Особа, яка виконує вантажно-розвантажувальні роботи, повинна:

1.7.1. Дотримуватись правил внутрішнього трудового розпорядку.

1.7.2. Користуватися виданим спецодягом, спецвзуттям і засобами індивідуального захисту.

1.7.3. Не допускати на своє робоче місце сторонніх осіб.

1.7.4. Виконувати тільки ту роботу, за якої було проінструктовано і яка доручена керівником робіт.

1.7.5. Не виконувати вказівок і розпоряджень, які суперечать правилам охорони праці.

1.7.6. Пам'ятати про особисту відповідальність за виконання правил охорони праці та безпеку товаришів по роботі.

1.7.7. Надавати першу медичну допомогу потерпілим при нещасних випадках.

1.8. Адміністрація підприємства зобов'язана забезпечувати персонал спецодягом, спецвзуттям та іншими запобіжними пристроями.

1.9. Під час проведення вантажно-розвантажувальних робіт і переміщення вантажів можливий вплив на персонал наступних небезпечних і шкідливих *виробничих факторів*: підвищене фізичне навантаження; ураження електричним струмом; підвищена загазованість повітря робочої зони; підвищена температура повітря робочої зони; знижена температура повітря робочої зони.

1.10. Працівники зобов'язані знати і виконувати правила пожежо- та вибухобезпеки. Захаращення приміщень, проходів не допускається.

Паління дозволяється тільки у спеціально відведених і обладнаних місцях.

2. Вимоги безпеки перед початком роботи

2.1. Керівник вантажно-розвантажувальних робіт повинен особисто перевірити стан транспортних засобів і вантажів, що знаходяться в них, вибрати безпечний метод виконання робіт.

2.2. Бригади, зайняті на вантажно-розвантажувальних роботах, повинні бути забезпечені спеціальним інвентарем та інструментами, що відповідає вимогам безпеки. Відповідальність за справний стан інвентарю й інструментів несе керівник робіт.

2.3. Механізований спосіб вантажно-розвантажувальних робіт за допомогою кранів, навантажувачів і засобів малої механізації необхідно застосовувати для вантажів масою більше 50 кг, а також під час підйому вантажів на висоту 3 м і більше.

2.4. Гранично допустима вага вантажу при підйомі й переміщенні його постійно протягом робочої зміни для жінок не повинен перевищувати 7 кг.

Гранично допустима вага вантажу при підйомі і переміщенні його при чергуванні з іншою роботою (до 2 разів на годину) для жінок не повинна перевищувати 10 кг.

3. Вимоги безпеки під час виконання роботи

3.1. Місце проведення вантажно-розвантажувальних робіт повинно мати достатнє освітлення (природне і штучне). Освітленість повинна бути рівномірною без засліплювальної дії світильників на працюючих. Типи освітлювальних приладів для критих складів потрібно обирати в залежності від умов середовища і характеру вантажів.

3.2. Не допускається перебування людей і пересування транспортних засобів у зоні можливого падіння вантажів під час вантаження і розвантаження, а також під час переміщення вантажів підйимально-транспортним обладнанням.

3.3. Способи укладання вантажів повинні *забезпечувати*:

- стійкість штабелів, пакетів і вантажів, що знаходяться в них;
- механізоване забирання штабеля і підйом вантажу навісними захопами підйимально-транспортного обладнання;
- безпеку працюючих на штабелі або біля нього;
- можливість застосування і нормального функціонування засобів захисту працюючих і пожежної техніки;
- циркуляцію повітряних потоків при природній або штучній вентиляції закритих складів;
- дотримання вимог до охоронних зон ліній електропередач, вузлів інженерних комунікацій та енергопостачання.

3.4. Перенесення матеріалів на носилках по горизонтальному шляху допускається лише у виняткових випадках на відстань не більше 50 м, а по сходах і драбинах взагалі заборонене.

3.5. Під час перенесення ящиків і предметів, які за своєю формою не дають можливості легко підняти їх за верхні частини, необхідно підвести ці предмети ломом, підкласти підставку і тільки після цього підняти руками.

3.6. Перекичувати вантажі круглої форми (бочки, барабани та інші) по горизонтальній поверхні необхідно так, щоб робітник знаходився позаду предмета, що перекичується. Тягнути вантаж на собі забороняється. Не допускається, щоб бочки котилися швидше за робочий крок. Похилі площини або схили, по яких спускається вантаж, повинні бути досить міцними і мати пристосування, що оберігає від його сковзання і розкочування. Забороняється перебувати будь-кому попереду вантажу, що скочується по похилій площині.

3.7. Бутлі з кислотами й іншими їдкими речовинами допускається переносити вручну тільки удвох і у відповідному спецодязі на відстань до 20 м за умов, що бутлі надійно закриті пробками, щільно вміщені в кошики або ящики з міцними і справними ручками та днищами. Забороняється носити бутлі з кислотами та їдкими речовинами на собі, а також підіймати їх за горловину.

3.8. Балони зі стиснутими або зрідженими газами переміщуються на двоколісних возиках, в обмежених умовах – вручну двома робітниками на спеціальних носилках із зігнутими ручками під час підйому балона не більше, ніж на 0,5 м від рівня землі. Конструкція возиків і носилок повинна передбачати пристрій, який фіксує положення балона і запобігає його падінню. Вентилі балонів мають бути закриті запобіжними ковпаками.

3.9. Перекидання вручну «по ланцюжку» дрібних вантажів (цегли, каменя та інших) забороняється.

3.10. Перенесення вживаних пиломатеріалів повинно проводитися після очищення їх від цвяхів та інших металевих кріпильних засобів.

4. Вимоги безпеки після закінчення роботи

4.1. Прибрати і скласти у спеціально відведеному місці інструменти, пристрої і т.п.

4.2. Упорядкувати робоче місце.

4.3. Зняти спецодяг і засоби індивідуального захисту.

4.4. Спецодяг, засоби індивідуального захисту скласти у відведене для них місце.

4.5. Про всі помічені несправності обладнання й інструменту потрібно доповісти керівнику робіт.

5. Вимоги безпеки в аварійних ситуаціях

5.1. Про кожний нещасний випадок, аварію потерпілий або очевидець нещасного випадку повинен негайно доповісти керівникові.

Керівник організовує надання першої медичної допомоги, транспортування потерпілого в лікувальну установу.

Для розслідування причин нещасного випадку до прибуття комісії необхідно зберегти обстановку на місці випадку такою, якою вона була в момент випадку, якщо це не загрожує життю інших працівників, не посилить аварійної ситуації.

5.2. Якщо є потерпілі, слід надати їм першу медичну допомогу; за необхідності, викликати швидку медичну допомогу.

5.3. Надання першої медичної допомоги.

5.3.1. Надання першої медичної допомоги при ураженні електричним струмом.

У разі ураження електричним струмом необхідно негайно звільнити потерпілого від дії електричного струму, відключивши електроустановку від джерела живлення, а при неможливості відключення – відтягнути його від струмопровідних частин за одяг або застосувавши підручний ізоляційний матеріал.

У разі відсутності у потерпілого дихання і пульсу необхідно зробити йому штучне дихання і непрямий (зовнішній) масаж серця, звернувши увагу на зіниці. Розширені зіниці свідчать про різке погіршення кровообігу мозку. При такому стані необхідно негайно приступити до оживлення потерпілого і викликати швидку медичну допомогу.

5.3.2. Перша допомога при пораненні.

Для надання першої допомоги при пораненні необхідно розкрити індивідуальний пакет, накласти стерильний перев'язочний матеріал, що міститься у ньому, на рану і зав'язати її бинтом.

Якщо індивідуального пакета якимсь чином не буде, то для перев'язки необхідно використати чисту носову хустинку, чисту полотняну ганчірку та ін. На те місце ганчірки, що припадає безпосередньо на рану, бажано накапати

декілька крапель настойки йоду, щоб одержати пляму розміром більше рани, а після цього накласти ганчірку на рану. Особливо важливо застосовувати настойку йоду зазначеним чином при забруднених ранах.

5.3.3. Перша допомога при переломах, вивихах, ударах.

При переломах і вивихах кінцівок необхідно пошкоджену кінцівку укріпити шиною, фанерною пластикою, палицею, картоном або іншим подібним предметом.

Ушкоджену руку можна також підвісити за допомогою перев'язки або хустки до шиї та прибинтувати до тулуба.

При переломі черепа (несвідомий стан після удару голови, кровотеча з вух або рота) необхідно прикласти до голови холодний предмет (грілку з льодом або снігом, чи холодною водою) або зробити холодну примочку.

При підозрінні на перелом хребта необхідно потерпілого покласти на дошку, не підіймаючи його, чи повернути потерпілого на живіт обличчям униз, наглядаючи при цьому, щоб тулуб не перегинався, з метою уникнення ушкодження спинного мозку.

При переломі ребер, ознакою якого є біль при диханні, кашлю, чханні, рухах необхідно туго забинтувати груди чи стягнути їх рушником під час видиху.

5.3.4. Перша допомога при опіках кислотами і лугами.

При попаданні кислоти або лугу на шкіру ушкоджені ділянки необхідно ретельно промити струменем води протягом 15–20 хвилин, після цього пошкоджену кислоту поверхню слід обмити 5 %-м розчином питної соди, а обпечену лугом – 3 %-м розчином борної кислоти або розчином оцтової кислоти.

При попаданні на слизову оболонку очей кислоти або лугу необхідно очі ретельно промити протоковою водою протягом 15–20 хвилин, після цього промити 2 %-м розчином питної соди, а при ураженні очей лугом – 2 %-м розчином борної кислоти.

При опіках порожнини рота лугом необхідно полоскати рот 3 %-м розчином оцтової кислоти або 3 %-м розчином борної кислоти, при опіках кислоту – 5 %-м розчином питної соди. При попаданні кислоти в дихальні шляхи необхідно дихати розпиленням за допомогою пульверизатора 10 %-м розчином питної соди, при попаданні лугу – розпиленням 3 %-м розчином оцтової кислоти.

5.3.5. Перша допомога при теплових опіках.

При опіках вогнем, парою, гарячими предметами ні в якому разі не можна відкривати пухирі, які утворюються, та обв'язувати опіки бинтом.

При опіках першого ступеня (почервоніння) обпечене місце обробляють ватою, змоченою етиловим спиртом.

При опіках другого ступеня (пухирі) обпечене місце обробляють спиртом, 3 %-м марганцевим розчином або 5 %-м розчином таніну. При опіках третього ступеня (зруйнування шкіряної тканини) накривають рану стерильною пов'язкою та викликають лікаря.

5.3.6. Перша допомога при кровотечі. Для того, щоб зупинити кровотечу, необхідно:

- підняти поранену кінцівку вверх;
- кровоточиву рану закрити перев'язочним матеріалом (із пакета), складеним у клубочок, притиснути 2 зверху, не торкаючись самої рани, потримати протягом 4–5 хвилин; якщо кровотеча зупинилася, то, не знімаючи накладеного матеріалу, поверх нього покласти ще одну подушечку з іншого пакета чи кусок вати і забинтувати поранене місце (з деяким натиском);
- при сильній кровотечі, яку не можна зупинити пов'язкою, застосовується здавлювання кровоносних судин, які живлять поранену область, за допомогою згинання кінцівок у суглобах, а також пальцями, джгутом або закруткою; при великій кровотечі необхідно терміново викликати лікаря.

5.3.7. Перша допомога при попаданні сторонніх тіл під шкіру чи в очі.

Вилучати стороннє тіло можна лише в тому випадку, коли є впевнення, що це можна зробити легко і повністю. Після його видалення слід змастити місце поранення настойкою йоду; накласти пов'язку. Сторонні тіла з очей краще всього вилучати промиванням струменем води, направляючи струмінь від зовнішнього кута ока (від скроні) до внутрішнього (до носа). Терти очі не слід.

5.4. У разі виникнення пожежі слід викликати пожежну частину та приступити до гасіння її наявними засобами пожежогасіння.

5.5. Виконувати всі вказівки керівника робіт з ліквідації небезпеки.

Інструкцію розробив :

Начальник відділу зберігання майор ЛАБІК Р.Б.
(посада, військове звання, підпис, прізвище та ініціали)

УЗГОДЖЕНО :

Головний інженер військової частини А0000

підполковник НАКОНЕЧНИЙ С.М.
(посада, військове звання, підпис, прізвище та ініціали)

Інженер з охорони праці
працівник ЗСУ ІВАНОВ О.М.
(посада, військове звання, підпис, прізвище та ініціали)

Інструкцію з охорони праці
отримав та ознайомився: _____
(підпис, прізвище та ініціали)



Міністерство оборони України

НАКАЗ
КОМАНДИРА ВІЙСЬКОВОЇ ЧАСТИНИ А0000

«19» січня 2010 р.

м. Лозова

№ 18

Про організацію виконання робіт з підвищеною небезпекою

На виконання Закону України «Про охорону праці» від 14 жовтня 1992 р. № 2694-ХІІ (К., 1992 р.) і постанови Кабінету Міністрів України від 27 січня 1993 р. № 64 «Про заходи щодо виконання Закону України «Про охорону праці» та з метою своєчасної і якісної організації безпечного виконання робіт з підвищеною небезпекою в 2010 році

НАКАЗУЮ:

Затвердити Перелік робіт з підвищеною небезпекою, що додається.

Затвердити Перелік робіт з підвищеною небезпекою, які виконуються за наряд-допуском, що додається.

Затвердити Перелік разових робіт, що додається.

Інженеру з охорони праці перевірити наявність і повноту викладення вимог безпеки в інструкціях з охорони праці на усі роботи з підвищеною небезпекою та разових робіт, передбачених Переліками.

Надати право видачі наряду-допуску на виконання робіт з підвищеною небезпекою:

– головному інженеру – у повному обсязі «Переліку робіт з підвищеною небезпекою», затвердженого мною на 2010 рік;

– помічнику командира з МТЗ – за п.п. 1–4, 10, 13–16, 19–28 «Переліку робіт»;

– начальнику ЕМВ – за п.п. 1–9, 12, 16, 18–22, 24–25, 28 «Переліку робіт»;

– начальнику ТрВ – за п.п. 1–5, 10–13, 17–18 «Переліку робіт»;

– начальнику зберігання – за п.п. 13, 17, 29 «Переліку робіт».

Навчання та подання відповідних спеціалістів, що виконують роботи з підвищеної небезпеки, до щорічної атестації покласти на начальників цехів, відділів, служб частини.

Контроль за виконанням наказу покласти на інженера з охорони праці працівника ЗСУ Іванова О.М.

Наказ оголосити усьому особовому складу частини у частині, що стосується, а до осіб, зазначених у цьому наказі, – під розпис.

КОМАНДИР ВІЙСЬКОВОЇ ЧАСТИНИ А0000

майор

А.В. Іванов

ЗАТВЕРДЖУЮ
Командир військової частини А0000
майор А.В. Іванов
« ____ » _____ 201_ р.

**ПЕРЕЛІК
робіт з підвищеною небезпекою**

1. Електрозварювальні, газополум'яні, наплавочні й паяльні роботи.
2. Роботи в охоронних зонах ліній електропередач.
3. Роботи на кабельних лініях і діючих електроустановках.
4. Роботи на повітряних лініях зв'язку, які перетинають лінії електропередач, контактні проводи.
5. Роботи із застосуванням ручних електро- і пневмомашин та інструментів.
6. Транспортування та зберігання промислових вибухових матеріалів та їх знешкодження.
7. Роботи з надзвичайно займистими, легкозаймистими, займистими та вибухонебезпечними речовинами.
8. Роботи, пов'язані з технічним обслуговуванням вибухонебезпечних виробництв, цехів, дільниць, об'єктів, засобів пожежної сигналізації та систем автоматичного пожежогасіння. Пожежно-технічне обстеження будинків та висотних споруд. Виїзд особового складу підрозділів пожежної охорони по тривозі.
9. Транспортування, зберігання, експлуатація балонів зі стисненими, зрідженими газами.
10. Обслуговування агрегатів і котлів, що працюють на газі.
11. Роботи з профілактики і технічного обслуговування газового господарства.
12. Виконання газонебезпечних робіт.
13. Злив, очистка, нейтралізація резервуарів, тари та інших ємностей з під нафтопродуктів, кислот, лугів та інших шкідливих речовин.
14. Роботи з отруйними, шкідливими, токсичними речовинами.
15. Роботи з дезактивації, дезінсекції, дератизації та дезінфекції приміщень.
16. Нанесення лако-фарбувальних покриттів, ґрунтовок та шпаклівок на основі нітрофарб, полімерних композицій (поліхлорвінілових, епоксидних тощо).
17. Обробка деревини та інших речовин антисептичними та вогнезахисними сумішами і речовинами.
18. Вулканізаційні роботи.
19. Обслуговування і ремонт акумуляторних батарей.

20. Обслуговування генераторних ацетиленових установок.
21. Чистка вентиляційних каналів та повітропроводів.
22. Аварійно-рятувальні роботи, гасіння пожеж, боротьба з повінню.
23. Роботи в колодязях, траншеях.
24. Роботи у замкнених просторах (смістях, боксах).
25. Роботи верхолозні та на висоті.
26. Монтаж та демонтаж будинків, споруд, а також відновлення та зміцнення їх аварійних частин.
27. Обстеження димарів, вентиляційних каналів і дахів при капітальному ремонті будинків та споруд.
28. Роботи по ремонту, фарбуванню, очистці від снігу та пилу дахів будівель за відсутності огорож.
29. Робота на конструкціях мостових кранів.
30. Вантажно-розвантажувальні роботи за допомогою машин і механізмів.
31. Такелажні та стропальні роботи. Випробування стропів.
32. Технічне обслуговування, експлуатація, ремонт і демонтаж вантажопідіймальних машин і механізмів, конвеєрів, технологічного і верстатного обладнання, електроустановок та ліній електропередач.
33. Монтаж, демонтаж і накачування шин автотранспортних засобів.
34. Обслуговування і ремонт елементів підвіски автомобілів, гідро підйомників на автомобілях-самоскидах та самоскидних причепах, їх зняття і установка.
35. Ремонт паливної апаратури двигунів внутрішнього згорання.
36. Керування тракторами і самохідним технологічним устаткуванням.
37. Роботи в індивідуальних засобах захисту.
38. Роботи на копіювальних та розмножувальних машинах.
39. Обслуговування верстатів по обробці деревини і металів.
40. Пожежно-технічне обстеження об'єктів з підвищеною пожежною, вибуховою небезпекою.
41. Охорона колективної та приватної власності, об'єктів.
42. Монтаж, ремонт і профілактичне обслуговування засобів охоронної сигналізації.

Інженер з ОП
Працівник ЗСУ

О.М. Іванов

ЗАТВЕРДЖУЮ
Командир військової частини А0000
майор А.В. Іванов
« ____ » _____ 201_ р.

ПЕРЕЛІК
робіт з підвищеною небезпекою, які виконуються згідно з
наряд-допуском

1. Будівельно-монтажні роботи в охоронних зонах повітряних ліній електропередач, газопроводів, а також складів легкозаймистих або горючих рідин, горючих або зріджених газів.
2. Будівельно-монтажні роботи, що виконуються в колодязях, шурфах або закритих ємностях.
3. Будівельно-монтажні роботи, що виконуються в будівлях і спорудах, що знаходяться в аварійному стані.
4. Будівельно-монтажні роботи, що виконуються в межах зон із постійно діючими небезпечними виробничими факторами.
5. Установлення і робота стрілового крана на відстані менше ніж 30 м від крайнього проводу лінії електропередачі.
6. Ремонт в електроустановках без зняття напруги.
7. Роботи на пристроях зв'язку в розподільчих пристроях.
8. Роботи на повітряних лініях електропередач:
 - без зняття напруги на струмопровідних частинах і поблизу них;
 - без зняття напруги на відстані від струмопровідних частин, що перебувають під напругою;
 - з підніманням вище ніж 3 м від землі;
 - з розбиранням конструкцій частин опори;
 - з відкопуванням стійок опори на глибину більш ніж 0,5 м;
 - з розчищенням траси повітряних ліній електропередачі, коли обрубання гілок чи сучків пов'язане з небезпечним наближенням людей до проводів або ймовірністю падіння гілок і сучків на проводи.
9. Роботи в електроустановках підстанцій і на кабельних лініях напругою понад 1000 В: зі зняттям напруги; без зняття напруги на відстані від струмопровідних частин, що перебувають під напругою, коли потрібно встановлення тимчасових огорожень; із застосуванням у розподільчих пристроях механізмів і вантажопідійомних машин; без зняття напруги на струмопровідних частинах та поблизу них.
10. Підйом, опускання та переміщення великовагових (вище встановлених чинним законодавством норм підйому вантажів та переноски вантажів вручну) предметів (вантажів) без використання підйомно-транспортного обладнання.

11. Буксирування машин, механізмів і обладнання та транспортування негабаритних вантажів.
12. Монтаж, демонтаж і ремонт вантажопідійомних машин, а також ремонт підрейкових шляхів.
13. Навантаження та розвантаження круглого лісу (кряжу) без використання вантажопідійомних машин.
14. Розбирання, укріплення та відновлення аварійних частин та елементів будівель та споруд.
15. Ремонтно-будівельні та прибиральні роботи на дахах будівель і споруд висотою понад 5 м.
16. Робота в котлованах, траншеях, ямах глибиною понад 2 м.
17. Роботи на лініях залізниці, що експлуатуються.
18. Підйом і установка щогл і ферм та інших важковагових конструкцій, габарити яких перевищують довжину стріли вантажопідійомної машини.
19. Робота в бункерах, баках, резервуарах, танках, цистернах, колодязях, тунелях, шахтах.
20. Електрозварювальні та інші вогневі роботи всередині й зовні резервуарів, тари та інших ємностей з-під паливних, вибухових та агресивних речовин, а також зварювальні роботи під водою при монтажах і будівельних роботах.
21. Злив, очистка, нейтралізація резервуарів, тари та інших ємностей з-під нафтопродуктів, а також кислот, лугів та інших агресивних речовин та сумішей.
22. Ізоляційні роботи, пов'язані з використанням бітумних мастик, епоксидних смол та інших токсичних матеріалів.
23. Просочування деревини антисептичними та вогнезахисними сумішами.
24. Ремонт і чистка ацетиленових генераторів.
25. Підготовка та проведення технічного огляду резервуарів.
26. Розбирання будівель та споруд.
27. Укріплення та відновлення аварійних частин та елементів будівель та споруд.
28. Роботи на висоті за умови відсутності лісів, риштувань, драбин та інших спеціальних пристроїв і в непристосованих умовах, в тому числі й очистка дахів будівель від снігу.
29. Знищення шляхом підризу, випалювання та спалювання боєприпасів, вибухових речовин та порохів.

Інженер з ОП
Працівник ЗСУ

О.М. Іванов

ЗАТВЕРДЖУЮ
Командир військової частини А000
майор А.В. Іванов
« ____ » _____ 201_ р.

**ПЕРЕЛІК
разових робіт**

Ремонтні роботи у приміщеннях, що виконуються неспеціалістами будівельного фаху (облицювання стін та підлоги плиткою, склярницькі роботи, ремонт підлоги із застосуванням синтетичних матеріалів).

1. Транспортування тварин.
2. Вирубання дерев і корчування пнів.

Інженер з ОП
Працівник ЗСУ

О.М. Іванов

НАРЯД-ДОПУСК
на виконання тимчасових вогневих робіт
на об'єктах військової частини

Виданий: начальнику дільниці Овдєєнку Олександр Миколайовичу
(посада або кваліфікація виконавця робіт, прізвище та ініціали)

На виконання робіт з випалювання металевих капсульних втулок із латунних гільз газовим різаком
(вказати, які конкретно вогневі роботи виконуватимуться, їх характер і зміст)

Місце проведення робіт: Відкритий майданчик металообробку в/ч А000
(ділянка або установка, апарат, приміщення, територія тощо)

Час проведення робіт: початок о 08.00 год. 25.01.10 р.
(час, дата)

закінчення о 15.00 год. 30.01.10 р.
(час, дата)

Заходи щодо забезпечення пожежної безпеки робіт: Слід користуватись захисними окулярами, відповідним спецодягом. Повинні бути засоби гасіння (пісок, вода, вогнегасник). Забезпечити посудиною (для охолодження різак). Перевірити міцність і щільність приєднання газових шлангів до пального і редукторів, справність різак, шлангів і редукторів. Балони мають знаходитись на відстані не менше 1 метра від приладів опалення і 5 метрів – від інших джерела тепла. При за палюванні різак слід спочатку відкрити вентиль кисню, потім відкрити вентиль пропану і лише після короткочасної перевірки шлангів запалити горючу суміш газів. При перевірці різак слід зупинити роботу, різак погасити і повністю охолодити у посудині з водою. Стежити, щоб відрізані частини не впали на працюючих. При гасінні різак спочатку закрити вентиль пропану, а потім – вентиль кисню. Гасити пропан слід вуглекислотними вогнегасниками чи сухим піском (водою заборонено). По закінченню робоче місце прибрати, попередити начальника дільниці про за

(заходи, які необхідно виконувати під час підготовки об'єкта до виконання робіт, під час їх проведення і після закінчення)

кінчення робіт і про всі несправності, помічені під час робіт. Все обладнання (кисневі та пропанові балони, редуктори, шланги тощо) зачинити в обладнаному приміщенні.

Особа, відповідальна за пожежну безпеку за місцем проведення робіт
Начальник дільниці по підготовці металообробку до відправки
(посада)

Овдєєнку Олександр Миколайович 25.01.10 року
(прізвище та ініціали, підпис, дата)

Наряд видано Головним інженером в/ч А0000 Наконечним Сергієм
(посада, прізвище та ініціали,

Миколайовичем «25» 01 2010 року
(підпис особи, яка видала наряд-допуск)

Проведення робіт узгоджено: Начальник служби пожежної безпеки
військової частини 25.01.10 р. Міхєєв Ігор Миколайович
(дата, підпис, прізвище та ініціали,

за необхідності – додаткові вимоги)

за необхідності – додаткові вимоги)

за необхідності – додаткові вимоги)

Інструктаж щодо заходів пожежної безпеки отримав, з переліком протипожежних заходів, які необхідно виконати, ознайомлений:

газорізальник Набоков Андрій Сергійович, 25.01.10 р.
(підпис, прізвище та ініціали виконавця робіт, дата)

газорізальник Набоков Андрій Сергійович, 26.01.10 р.
(підпис, прізвище та ініціали виконавця робіт, дата)

газорізальник Набоков Андрій Сергійович, 27.01.10 р.
(підпис, прізвище та ініціали виконавця робіт, дата)

газорізальник Набоков Андрій Сергійович, 28.01.10 р.
(підпис, прізвище та ініціали виконавця робіт, дата)

газорізальник Набоков Андрій Сергійович, 29.01.10 р.
(підпис, прізвище та ініціали виконавця робіт, дата)

газорізальник Набоков Андрій Сергійович, 30.01.10 р.
(підпис, прізвище та ініціали виконавця робіт, дата)

Роботи закінчені, робоче місце упорядковано до пожежобезпечного стану:

15.00 год. 25.01.10 р. Набоков Андрій Сергійович
(час, дата, підпис, прізвище та ініціали виконавця робіт)

15.00 год. 26.01.10 р. Набоков Андрій Сергійович
(час, дата, підпис, прізвище та ініціали виконавця робіт)

15.00 год. 27.01.10 р. Набоков Андрій Сергійович
(час, дата, підпис, прізвище та ініціали виконавця робіт)

15.00 год. 28.01.10 р. Набоков Андрій Сергійович
(час, дата, підпис, прізвище та ініціали виконавця робіт)

15.00 год. 29.01.10 р. Набоков Андрій Сергійович
(час, дата, підпис, прізвище та ініціали виконавця робіт)

15.00 год. 30.01.10 р. Набоков Андрій Сергійович
(час, дата, підпис, прізвище та ініціали виконавця робіт)

Пожежобезпечний стан місця, де проводилися вогневі роботи, перевірів:

17.00 год. 25.01.10 р. Овдєєнко Олександр Миколайович
(час, дата, підпис, прізвище та ініціали особи, яка відповідає за пожежну безпеку за місцем проведення робіт)

17.00 год. 26.01.10 р. Овдєєнко Олександр Миколайович
(час, дата, підпис, прізвище та ініціали особи, яка відповідає за пожежну безпеку за місцем проведення робіт)

17.00 год. 27.01.10 р. Овдєєнко Олександр Миколайович
(час, дата, підпис, прізвище та ініціали особи, яка відповідає за пожежну безпеку за місцем проведення робіт)

17.00 год. 28.01.10 р. Овдєєнко Олександр Миколайович
(час, дата, підпис, прізвище та ініціали особи, яка відповідає за пожежну безпеку за місцем проведення робіт)

17.00 год. 29.01.10р. Овдєєнко Олександр Миколайович
(час, дата, підпис, прізвище та ініціали особи, яка відповідає за пожежну безпеку за місцем проведення робіт)

17.00 год. 30.01.10р. Овдєєнко Олександр Миколайович
(час, дата, підпис, прізвище та ініціали особи, яка відповідає за пожежну безпеку за місцем проведення робіт)

Примітки:

1. Наряд-допуск видається командиром військової частини (керівником підприємства), його заступником, головним інженером.

2. Дозвіл на проведення тимчасових вогневих робіт видається тільки на одну зміну. Якщо такі роботи будуть проводитися протягом декількох змін (днів), повторних дозволів не потрібно. В таких випадках на кожну наступну зміну після повторного огляду місця проведення робіт підтверджується раніше виданий дозвіл, про що робиться запис.

3. Дозволи на проведення робіт повинні надходити начальнику служби пожежної безпеки перед їх виконанням.

4. Проведення робіт та їх продовження має узгоджуватися з начальником служби пожежної безпеки військової частини (підприємства).

5. На вихідні або святкові дні дозвіл на проведення тимчасових вогневих робіт оформляється окремо. Посадові особи частини повинні організувати контроль за проведенням робіт.

6. Постійні місця проведення вогневих робіт на відкритих майданчиках і у спеціальних майстернях, обладнаних відповідно до вимог пожежної безпеки, визначаються наказом командира військової частини.

7. До проведення зварювальних та інших вогневих робіт допускаються особи, які пройшли у встановленому порядку перевірою випробування з питань пожежної безпеки з видачею спеціального посвідчення.

8. Перевірка впорядкування робочого місця до пожежобезпечного стану здійснюється особою, відповідальною за пожежну безпеку за місцем проведення тимчасових вогневих робіт.

Начальник служби пожежної безпеки військової частини зобов'язаний:

– узгоджувати Наряд-допуск на виконання тимчасових вогневих робіт на об'єктах військової частини;

– реєструвати наряд-допуск на проведення вогневих робіт у журналі реєстрації. Після закінчення вогневих робіт наряд-допуск на вогневі роботи остаточно оформлюється та зберігається у начальника служби пожежної безпеки.

ЖУРНАЛ
реєстрації інструктажів
з питань пожежної безпеки

(назва військової частини, підприємства, організації, навчального закладу)

Розпочато « ___ » _____ 20__ р.

Закінчено « ___ » _____ 20__ р.

Продовження додатка 51
стор. 1

№ з/п	Дата проведення	Вид інструктажу (вступний, первинний, цільовий, повторний, позаплановий) та назва або номер інструкції, з якої отримано інструктаж	Прізвище, ім'я та по батькові особи, яку інструктують	Посада (професія) особи, яку інструктують (для вступного інструктажу – найменування підрозділу, куди направляється особа)
1	2	3	4	5

стор. 2

Прізвище, ініціали, посада особи, яка інструктує	Підписи		Примітка
	особи, яку інструктують	інструктуючої особи	
6	7	8	9

Пропозиції щодо ведення журналу

В журналі робляться записи про інструктаж осіб, які поступають на роботу, про проведення первинного, цільового (при видачі наряд-допуску), повторного та позапланового інструктажів, про всі проведені заняття і бесіди щодо заходів пожежної безпеки з особовим складом у підрозділах військової частини та особами, призначеними для супроводу транспортів із вогненебезпечним майном.

ВІЙСЬКОВА ЧАСТИНА А0000

НАРЯД-ДОПУСК №__
на виконання робіт з підвищеною небезпекою
«__» вересня 201_року

1. Відповідальному виконавцю робіт Начальнику відділу зберігання ракет
(посада, військове звання, прізвище, ініціали)

та б/п майору ЛАБІК Р.Б. доручається провести ВРР з виробами 9М21 за допо-
могою автокрана КРАЗ 255 на ВРМ № 4
(вказується місце виконання роботи, зміст роботи)

2. Перелік і послідовність (за необхідності) заходів безпеки:

а) **під час підготовки робочого місця** Перед тим, як стати до роботи, кранівник повинен пересвідчитися у справності всіх механізмів, металоконструкцій та інших частин крана, а також у стані ґрунту на місці наступної роботи крана. Для цього кранівник повинен: оглянути механізми крана, їх кріплення і гальма, а також ходову частину; перевірити змащення передач, підшипників і канатів, а також стан мастильних пристроїв і сальників; оглянути в доступних місцях стан канатів та їх кріплення, стріли, а також укладку канатів у рівчаках блоків і барабанів. Перевірити наявність і справність устаткування та приладів безпеки на крані (обмежувача вантажопідіймальності або вантажного моменту, всіх кінцевих вимикачів, покажчика вантажопідіймальності у залежності від вильоту стріли, покажчика нахилу крана тощо). Кран необхідно встановлювати на всі додаткові опори, передбачені для даної характеристики крана. Підкладати під додаткові опори нестійкі підкладки, які можуть руйнуватися або з яких може зісковзнути опора під час підіймання вантажу чи повороту крана, не дозволяється. Перевірити у стропальника наявність посвідчення на право виконання стропальних робіт. Встановивши кран, кранівник пред'являє його особі, відповідальній за безпечне переміщення вантажів кранами, яка перевіряє правильність установа крана згідно з ПВР чи технологічною картою і дає дозвіл на початок роботи, про що в дорожньому листі робить запис «установа крана перевірів, роботу дозволяю». Кранівник не повинен ставати до роботи на крані у разі наявності будьяких несправностей.

(вказуються конкретні заходи безпеки)

б) **під час виконання робіт** Під час роботи механізмів кранівник не повинен відволікатися від своїх прямих обов'язків, а також здійснювати чистку, змащування і ремонт механізмів. РЧ 9М21 піднімати та завантажувати на автомобіль тільки за допомогою справних чалок та строп. Зачіпку вантажу проводити тільки за крюки II на закупорюванні 9ЯБ16. Виконувати роботу краном тільки за сигналом стропальника. Якщо стропальник подає

сигнал, діючи всупереч інструкції, то кранівник за таким сигналом не повинен здійснювати маневр крана. За пошкодження, спричинені дією крана, внаслідок виконання неправильно поданого сигналу, несуть відповідальність як кранівник, так і стропальник, який подав неправильний сигнал. Обмін сигналами між стропальником і кранівником повинен здійснюватися за встановленим на підприємстві порядком. Сигнал «Стій!» кранівник зобов'язаний виконувати незалежно від того, хто його подає. Перед підійманням вантажу попередити стропальника та всіх, хто знаходиться біля крана, про необхідність покинути зону підіймання вантажу, а також про можливе опускання стріли. Переміщення вантажу можна здійснювати лише за відсутності людей у зоні роботи крана. Під час роботи крана людям забороняється знаходитись поруч із платформою, а також виходити на неповоротну частину, щоб не бути затиснутим між поворотною і неповотною частинами крана. Встановлювати гак підіймального механізму над вантажем так, щоб під час підіймання виключався скісний натяг вантажного каната. Під час підіймання вантажу необхідно попередньо підняти його на висоту не більше 200–300 мм для перевірки правильності стропування вантажів і надійності дії гальма. Під час підіймання вантажу відстань між обіймою гака та блоками на стрілі повинна бути не менша, ніж 500 мм. Вантажі, які переміщуються у горизонтальному напрямку, необхідно попередньо підняти на 500 мм вище за предмети, що зустрічаються на шляху. Під час підіймання, опускання та переміщення вантажу, що знаходиться поблизу стіни, колони, штабеля, залізничного вагона, автомашини, верстата або іншого обладнання, попередньо пересвідчитися у відсутності стропальника (зачіплювача) та інших людей між вантажем, що підіймається, опускається або переміщується, та зазначеними частинами будинку, обладнанням, транспортними засобами, а також у неможливості черкання стрілою або вантажем, що підіймається, за стіни, колони, вагони тощо. Уважно стежити за канатами. У випадку спадання їх із барабанів або блоків, утворення петель, виявлення пошкоджень канатів, необхідно припинити роботу крана. Робота крана поблизу ЛЕП має виконуватися під безпосереднім керівництвом особи, відповідальної за безпечне проведення робіт з переміщення вантажів кранами. Кранівнику забороняється: підіймати чи кантувати вантаж, маса якого перевищує вантажопідіймальність крана для даного вильоту стріли. Якщо кранівник не знає маси вантажу, то він повинен одержати такі відомості в особи, відповідальної за безпечне проведення робіт з переміщення вантажів кранами, опустити стрілу з вантажем до вильоту, при котрому вантажопідіймальність крана буде меншою за масу вантажу, що підіймається, здійснювати різке гальмування під час повороту стріли з вантажем, звільняти краном зацемлені вантажем знімні вантажозахоплювальні пристрої (стропи, ланцюги, траверси, захвати тощо) укласти вантаж на електричні кабелі та трубопроводи, а також на краю укосу або траншеї, підіймати вантаж із людьми, які

перебувають на ньому, а також вантаж, що вирівнюється масою людей або підтримується руками. При наближенні грози, сильному вітрі, швидкість якого перевищує допустиму для роботи даного крана та зазначену в його паспорті, кранівник повинен виконати вказівку інструкції заводу-виробника щодо запобігання уgonу крана вітром.

(вказуються конкретні заходи безпеки або номери пунктів, параграфів правил чи інструкцій з охорони праці)

в) після закінчення робіт Не залишати вантаж у підвішеному положенні, а опустити його на землю. Встановити стрілу і гак згідно з рекомендаціями заводу-виробника. Знімні вантажозахоплюючі пристрої, підкладки під опори скласти у відведене для них місце. Поставити кран у призначене для стоянки місце, загальмувати його. Зупинити двигун, вимкнути рубильник електричного крана у кабіні. Рубильник перед гнучким кабелем повинен бути вимкнений і запертий на замок. Доповісти керівнику робіт про всі недоліки, які мали місце під час роботи

3. Дозвіл на виконання робіт в охоронній зоні ЛЕП (зв'язку, радіофікації) отримано _____ (найменування організації, номер і дата дозволу)

4. Початок роботи «__» вересня 2010 року

Закінчення роботи «__» вересня 2010 року

5. Відповідальним керівником робіт призначити Начальника відділу зберігання ракет та боєприпасів майора ЛАБІК Б.Р
(посада, військове звання, прізвище, ініціали)

6. Особою, що допускає до виконання робіт, призначити Начальника відділу зберігання ракет та боєприпасів майора ЛАБІК Р.Б.
(посада, військове звання, прізвище, ініціали)

7. Особою, що видає наряд-допуск, призначити Головного інженера в/ч А0000 підполковника Наконечного Сергія Миколайовича
(посада, військове звання, прізвище, ініціали)

8. Склад команди і відмітка про проведення інструктажу

Прізвище, ініціали	Посада, професія	Номер посвідчення на виконання відповідних робіт з підвищеною небезпекою	Найменування документів, на підставі яких проведений інструктаж	Підписи	
				Особи, що допускає до виконання робіт (відповідального керівника робіт)	Членів команди
1	2	3	4	5	6
ЛАБІК Роман Богданович	нач. ВЗ		Інструкція з ОП		
СВИРИДЕНКО Сергій Володимирович	водій		№ 73 для машиніста		

1	2	3	4	5	6
МІСЯЙЛО Володимир Миколайович	інженер ВЗ		автокрана		
ПРОЛОГАЄВ Микола Іванович	технік ВЗ		№ 70 Під час НРР РЧ		
СЛИНЬКО Вадим Григорович	нач. ТрВ		9М21		
БАШТОВИЙ Мирослав Леонідович	командир 310 ОТР		-""-		
КУРИЛКА Тамара Іванівна	зав. схов.		-""-		
КОЗИНОВ Олександр Дмитрович	водій автокрана		-""-		

Відповідальний керівник робіт _____ (Лабік)
(підпис)

9. Заходи, передбачені в підпункті «а» пункту 2, виконані.

Робоче місце підготовлене до проведення робіт.

Особа, що допускає до виконання робіт

(відповідальний виконавець) _____ (Лабік)
(підпис)

10. Підготовку робочого місця для проведення зварювальних та інших вогневих робіт, робіт з вибухонебезпечними виробами і речовинами перевірів:

(дата, підпис начальника служби пожежної безпеки)

11. Підготовку робочого місця перевірів.

Виконання робіт дозволяю з «__» год. «__» хв. «__» ____ 201__ року

Відповідальний керівник робіт _____ (Лабік)
(підпис)

12. Наряд-допуск отримав «__» год. «__» хв. «__» ____ 201__ року

Відповідальний виконавець робіт _____ (Лабік)
(підпис)

13. Робота за нарядом-допуском закінчена о «__» год. «__» хв. «__» ____ 201__ р.

Робоче місце прибрано, команда виведена.

Заходи, передбачені в підпункті «в» пункту 2, виконано. Наряд-допуск зда-ний.

Відповідальний виконавець робіт _____ (Лабік)
(підпис)

Особа, що допускає до виконання робіт _____ (Лабік)
(підпис)

Відповідальний керівник робіт _____ (Лабік)
(підпис)

14. Наряд-допуск перевірений вересня 2010 р. Наконечний С.М.
(дата і підпис особи, що видала наряд-допуск)



МІНІСТЕРСТВО ОБОРОНИ УКРАЇНИ

ВІЙСЬКОВА ЧАСТИНА А0000

**ЖУРНАЛ
ОБЛІКУ ВИКОНАННЯ РОБІТ
З ПІДВИЩЕННОЮ НЕБЕЗПЕКОЮ
ВІЙСЬКОВОЇ ЧАСТИНИ А000**

Розпочато « ___ » _____ 201_ р.
Закінчено « ___ » _____ 201_ р.

Стор.1

№ з/п	Зміст робіт	Місце виконання робіт	Дата і час	
			Початку виконання робіт	Закінчення виконання робіт
1	2	3	4	5

Стор.2

Прізвище та ініціали				Результати контролю за виконанням робіт
Особи, що видає наряд-допуск	Відповідального керівника робіт	Особи, що допускає до виконання робіт	Відповідального виконання робіт	
6	7	8	9	10

Класифікатор

подій, що призвели до нещасного випадку невиробничого характеру

Код	Найменування події
1000	Події, пов'язані з транспортом, у тому числі:
1001	вхід, вихід із транспортного засобу (автомобіля, автобуса, поїзда, метрополітену, тролейбуса, канатної дороги тощо)
1002	дорожньо-транспортні пригоди, з них
1003	наїзд або зіткнення транспортних засобів (автомобіля, мото- і велотехніки, засобів міського електротранспорту, поїздів)
1004	інші пригоди, пов'язані з дорожньо-будівельною, сільськогосподарською технікою тощо
1100	Події, пов'язані з використанням газу в побуті
1200	Випадкові падіння потерпілого, у тому числі:
1201	під час пересування
1202	з висоти
1203	в колодязі, ями, ємності тощо
1300	Випадкова дія механічних сил, у тому числі:
1301	падіння, обрушення предметів, матеріалів, породи тощо
1302	обрушення будівель, споруд та їх елементів
1400	Дія предметів та деталей, що рухаються, обертаються, розлітаються
1500	Ураження електричним струмом, у тому числі:
1501	у разі доторкання до лінії електропередачі та обірваних проводів
1502	у разі перебування на електропостачальних спорудах
1503	у разі користування побутовими електроприладами
1600	Вибухи, у тому числі:
1601	боєприпасів, вибухових матеріалів
1700	Вплив екстремальних температур (крім пожеж), що призвів до опіків, теплових ударів чи обморожень
1800	Пожежа
1900	Випадкові отруєння, у тому числі:
1901	продуктами харчування та безалкогольними напоями
1902	алкогольними напоями
1903	наркотичними засобами, психотропними речовинами та прекурсорами
1904	грибами
1905	ліками та медикаментозними препаратами
1906	іншими хімічними та отруйними речовинами
2000	Дія іонізуючого, радіоактивного, електромагнітного випромінювання
2100	Самогубство, самопошкодження
2200	Голодування, виснаження
2300	Утоплення
2400	Вбивство чи нанесення ушкоджень іншою особою
2500	Використання або контакт із вогнепальною зброєю
2600	Контакти з тваринами, комахами, отруйними рослинами та іншими представниками фауни і флори
2700	Техногенне та стихійне лихо, дія сил природи
2800	Інші

Класифікатор причин нещасного випадку невиробничого характеру

Код	Найменування причин
100	Конструктивні недоліки, недосконалість, недостатня надійність, у тому числі:
101	побутової техніки та приладів
102	транспортних засобів
110	Незадовільний технічний стан, у тому числі:
111	транспортних засобів
112	побутової техніки та побутових приладів
113	споруд, будинків, конструкцій
114	доріг, проїздів, проходів тощо
120	Відсутність або недоліки документації з експлуатації чи користування побутовими приладами, устаткуванням, предметами, речовинами тощо
130	Порушення або недотримання норм і правил безпеки, у тому числі:
131	правил дорожнього руху
132	правил пожежної безпеки
133	вимог безпеки під час експлуатації технічних засобів, устаткування побутових приладів
140	Порушення або недотримання санітарно-гігієнічних норм і вимог, особистої гігієни, у тому числі:
141	реалізація неякісних, небезпечних та фальсифікованих товарів
142	споживання неякісних харчових продуктів, напоїв, грибів
150	Відсутність систем сигналізації, оповіщення, вентиляції, захисних пристроїв, огорожень
160	Недостатня інформованість населення
170	Особиста необережність
180	Незадовільний психофізіологічний стан, перебування у стані алкогольного, наркотичного сп'яніння, токсикологічного отруєння
190	Протиправні дії інших осіб
200	Інші

Класифікатор місця подій

Код	Найменування місця подій
10	Навчально-виховний заклад (дитячий садок, школа, інтернат, коледж, інститут тощо)
11	Адміністративний будинок тощо
12	Лікувально-профілактичний заклад або донорський пункт
13	Видовищний або спортивний заклад (кінотеатр, театр, стадіон, плавальний басейн, зоопарк тощо)
14	Місце організованого відпочинку (санаторій, профілакторій, будинок та база відпочинку, атракціон, парк, організований пляж, спортивний та оздоровчий табір, туристична база та база відпочинку тощо)
15	Місце для занять спортом (стадіон, спортивний зал, футбольне поле, ковзанка, кінноспортивна база, спортивний майданчик тощо)
16	Торговельний об'єкт (ринок, магазин) або об'єкт громадського харчування (ресторан, кафе, їдальня тощо)
17	Місце неорганізованого відпочинку та туризму (ліс, річка, неорганізований пляж, гори, печери тощо)
18	Місце проживання (квартира, житловий будинок, дача, домашні та господарські приміщення тощо)
19	Спеціальне місце перебування (гуртожиток, лікарня, госпіталь, дитячий будинок, будинок для престарілих, притулок тощо)
20	Дача, садова та присадибна ділянки, город, гараж
21	Дорога, вулиця, тротуар, стежка, сходи
22	Транспортні засоби (автобус, трамвай, метрополітен тощо)
23	Ліфт будинку
24	Інші місця

ЖУРНАЛ

реєстрації нещасних випадків не виробничого характеру

(найменування лікувально-профілактичного закладу)

№ з/п	Прізвище, ім'я та по батькові потерпілого, рік народження	Професія (посада) або рід занять	Адреса потерпілого	Місце, де стався нещасний випадок	Дата і час травмування	Дата і час звернення до лікувально-профілактичного закладу	Подія, що призвела до нещасного випадку	Діагноз	Вид травми згідно з кодами міжнародної класифікації хвороб (МКХ-10)	Висновок про наявність алкогольного чи наркотичного сп'яніння
1	2	3	4	5	6	7	8	9	10	11

ПОВІДОМЛЕННЯ

про нещасний випадок невиробничого характеру

«__» _____ 201__ р.

Лікувально-профілактичний заклад, куди звернувся
або доставлений потерпілий _____

Повідомлення надіслано _____

(найменування районної держадміністрації або виконавчого органу

міської, районної у місті ради, органу внутрішніх справ, органу прокуратури)

Прізвище, ім'я та по батькові потерпілого _____

Дата народження _____

Рід занять _____

Адреса потерпілого _____

(Автономна Республіка Крим, область, район, населений пункт, вулиця, будинок, квартира)

Місце, де стався нещасний випадок _____

Дата і час травмування _____

(число, місяць, рік, година)

Дата і час звернення до лікувально-профілактичного
закладу _____

(число, місяць, рік, година)

Діагноз _____

Вид травми згідно з кодами міжнародної класифікації хвороб (МКХ-10) _____

Подія, що призвела до нещасного випадку _____

Висновок про наявність алкогольного
чи наркотичного сп'яніння _____

_____ (посада медичного працівника)

_____ (підпис)

_____ (ініціали та прізвище)

Додаток 59
Зразок наказу про призначення
проведення розслідування
за фактом травмування
(невиробничого характеру)



МІНІСТЕРСТВО ОБОРОНИ УКРАЇНИ
НАКАЗ
КОМАНДИРА ВІЙСЬКОВОЇ ЧАСТИНИ А0000

18.10.10 р.

м. Лозова

№ 649

Про призначення розслідування
за фактом травмування працівниці відділу
матеріально-технічного забезпечення (МТЗ)
Криворучко Т.М.

Згідно постанови Кабінету Міністрів України від 22 березня 2001 р.
№ 270 «Про затвердження Порядку розслідування та обліку нещасних випад-
ків невинного характеру», з метою визначення обставин та причин трав-
мування Криворучко Т.М.

НАКАЗУЮ:

1. Призначити комісію у складі:
Голова комісії: інженер з охорони праці працівник ЗСУ Іванов О.М.;
Члени комісії: помічник командира з МТЗ начальник відділу МТЗ капі-
тан Мурашко В.С.;
інспектор з кадрів (голова профспілкового комітету)
працівник ЗСУ Попова А.В.
2. Вище зазначеній комісії протягом 10 календарних днів за результа-
тами розслідування нещасного випадку скласти *акт за формою НТ* та надати
мені для затвердження.
3. Інженеру з охорони праці облікувати даний випадок із записом до
журналу реєстрації нещасних випадків невинного характеру.
4. Наказ довести до особового складу в частині що стосується.
5. Контроль за виконанням наказу залишаю за собою.

КОМАНДИР ВІЙСЬКОВОЇ ЧАСТИНИ А0000
підполковник А.В. Сколов

ЗАТВЕРДЖУЮ

Командир військової частини А0000

підполковник А.В. Соколов

«_____» _____ 2010 р.

АКТ

службового розслідування за фактом отримання невинної травми працівницею ЗСУ Криворучко Тетяною Миколаївною

На підставі наказу командира військової частини А0000 «Про проведення розслідування за фактом травмування працівниці ЗСУ Криворучко Т.М.» від 18.10.10 р. № 649, з метою визначення обставин та причин травмування, у військовій частині була створена комісія у складі:

Голова комісії: інженер з охорони праці працівник ЗСУ Іванов О.М.;

Члени комісії: помічник командира з МТЗ начальник відділу МТЗ капітан Мурашко В.С.;

інспектор з кадрів (голова профспілкового комітету) працівник ЗСУ Попова А.В.

В ході розслідування комісією було встановлено: 18.09.10 р. перебуваючі вдома, приблизно о 13⁰⁰ працівниця відділу МТЗ Криворучко Т.М. вийшла з будинку на вулицю, під час переходу дороги наступила на нерівну поверхню асфальту та підвернула ногу. Внаслідок чого отримала травму лівої ноги. 18.09.10 р. звернулася у лікарню, де був встановлений діагноз – *розрив зв'язок*.

Висновок: Керуючись під час проведення розслідування постановою Кабінету Міністрів України від 22 березня 2001 р. № 270 «Про затвердження Порядку розслідування та обліку нещасних випадків невинного характеру», а саме п. 11 комісією з розслідування встановлено, що даний нещасний випадок стався, коли потерпіла перебуваючі вдома під час переходу дороги наступила на нерівну поверхню асфальту та підвернула ногу, отримала травму лівої ноги. Травмування слід вважати невинного характеру. За результатами розслідування складений *акт за формою НТ*.

Пропозиції: Під час проведення розслідування були взяті до уваги листок непрацездатності, а також пояснення потерпілої та свідка (доньки), які додаються.

Додатки:

1. Витяг з наказу командира військової частини «Про проведення розслідування за фактом травмування працівниці ЗСУ Криворучко Т.М.» від 18.10.10 р. № 649 – 1 арк.;

2. Листи непрацездатності з Лозівської ЦРЛ серія АВД № 404436 від 20.10.10 р. – 1 арк.;
3. Пояснення працівниці відділу МТЗ Криворучко Т.М. – 1 арк.;
4. Пояснення свідка (доньки) Романенко В.В. – 1 арк.;
5. Акт про нещасний випадок форма НТ – 1 арк.

Голова комісії: працівник ЗСУ

О.М. Іванов

Члени комісії: капітан

В.С. Мурашко

працівник ЗСУ

А.В. Попова

ЗАТВЕРДЖУЮ
Командир військової частини А0000
підполковник А.В. Соколов
(підпис)

«__» жовтня 2010 р.
МП

АКТ №__
про нещасний випадок не виробничого характеру

1. Криворучко Тетяна Миколаївна
(прізвище, ім'я та по батькові потерпілого)

2. Дата народження 28 липня 1962 року 48
(число, місяць, рік)

3. Стать жіноча 320

4. Рід занять: працюючий, непрацюючий, дитина дошкільного віку, учень, студент працююча 410

5. Дата і час нещасного випадку 18 вересня 2010 р. 13⁰⁰

1	8	0	9	1	0
число		місяць		рік	
		1	3	0	0
годин			хвилин		

6. Адреса потерпілого:

область	<u>Харківська</u>	
район	<u>Лозівський</u>	
населений пункт	<u>Лозова</u>	

вулиця, будинок, квартира мікрорайон 6, буд.2-а, кв. 47

7. Місце, де стався нещасний випадок Місце проживання. 18

8. Стислий виклад обставин нещасного випадку Потерпіла, перебуваючі вдома, вийшла з будинку на вулицю, під час переходу дороги наступила на нерівну по верхню асфальту та підвернула ногу. Внаслідок чого отримала травму лівої ноги

9. Подія, що призвела до нещасного випадку Випадкове падіння потерпілої під час пересування 1201

10. Причини нещасного випадку Особиста необережність 170

11. Наслідки нещасного випадку Несмертельний
(смертельний, несмертельний)

12. Перебування потерпілого у стані алкогольного чи наркотичного сп'яніння, тверезий

твереза

123

13. Заходи, які необхідно здійснити для усунення причин травмування:

№ з/п	Зміст заходу	Виконавець – посада, місце роботи, ініціали та прізвище	Термін виконання
1.	Довести даний випадок невиробничого травмування до особового складу відділу МТЗ, провести позапланові інструктажі з питань охорони праці.	Заступник командира з МТЗ начальник відділу МТЗ	10.10.10 р.

14. Висновок комісії:

Потерпіла Криворучко Тетяна Миколаївна отримала травму лівої ноги, внаслідок особистої необережності.

(зміст порушення нормативно-правових актів із зазначенням винних осіб)

15 Назва організації, яка проводила

розслідування Військова частина А0000

Голова комісії Інженер з охорони праці
(посада)

О.М. Іванов

Члени комісії Заступник командира з МТЗ
начальник відділу МТЗ
(посада)

В.С. Мурашко

Інспектор з кадрів (голова профспілкового комітету)
(посада)

А.В. Попова

(підпис)

(ініціали та прізвище)

«__» жовтня 2010 р.

Пояснення до заповнення акта за формою НТ про нещасний випадок невиробничого характеру

Акт складається з текстової й кодової частин, які заповнюються відповідно до загальноприйнятих (установлених) термінів, міжгалузевих і спеціально розроблених класифікаторів.

Коди слід вносити до прямокутників, які розташовані з правого боку аркуша.

Кодифікуванню підлягають акти за формою НТ, які складені у разі нещасного випадку зі смертельним наслідком.

Пункт 2. Зазначається число, місяць і рік народження, а у прямокутнику – вік потерпілого (кількість повних років) на час настання нещасного випадку.

Наприклад: 50 років і 5 місяців –

Пункт 3. Стать: 310 – чоловіча, 320 – жіноча.

Пункт 4. Рід занять: 410 – працюючий, 420 – непрацюючий, 430 – дитина дошкільного віку, 440 – учень, 450 – студент.

Наприклад: Працюючий –

4	1	0
---	---	---

Пункт 5. У першому рядку число та місяць зазначаються за їх порядковими номерами, а рік – двома останніми цифрами.

Наприклад: 18 вересня 2010 р. –

1	8	0	9	1	0
---	---	---	---	---	---

У другому рядку зазначається час, коли стався нещасний випадок.

Наприклад: 13 год. 00 хв. –

1	3	0	0
---	---	---	---

Пункт 6. Заповнюється відповідно до Класифікатора об'єктів адміністративно-територіального устрою України (КОАТУУ).

Пункт 7. Заповнюється відповідно до Класифікатора місця подій, зазначеного у додатку 56 (місце проживання – 18).

Пункт 9. Заповнюється відповідно до Класифікатора подій, що призвели до нещасного випадку, зазначеного у додатку 54 (Випадкове падіння потерпілої під час пересування – 1201).

Пункт 10. Заповнюється відповідно до Класифікатора причин нещасного випадку, зазначеного у додатку 55 – у прямокутнику зазначається основна причина нещасного випадку. (Особиста необережність – 170).

Пункт 11. У разі смерті потерпілого зазначається –

4	5
---	---

Пункт 12. Перебування потерпілого у стані алкогольного сп'яніння – 121, наркотичного – 122, тверезий – 123 (*твереза*).

Запис робиться на підставі висновку, що складається лікарем, який проводив огляд потерпілого.

Пункт 15. Заповнюється відповідно до загального міжгалузевого класифікатора «Система позначення органів державного управління» (СПОДУ) або загального міжгалузевого класифікатора «Єдиний державний реєстр підприємств та організацій України» (ЄДРПОУ) – Військова частина А0000.



МІНІСТЕРСТВО ОБОРОНИ УКРАЇНИ

ВІЙСЬКОВА ЧАСТИНА А0000

**ЖУРНАЛ
РЕЄСТРАЦІЇ НЕЩАСНИХ ВИПАДКІВ
НЕВИРОБНИЧОГО ХАРАКТЕРУ**

Розпочато « ____ » _____ 201 р.

Закінчено « ____ » _____ 201_р.

Стор.1

№ з/п	Прізвище, ім'я та по батькові потерпілого, рік народження	Професія (посада) або рід занять	Адреса потерпілого	Місце, де стався нещасний випадок	Дата, час травмування
1	2	3	4	5	6

Стор.2

Дата і час звернення до лікувально-профілактичного закладу	Дата складення акта за формою	Подія, що призвела до нещасного випадку	Причини травмування	Діагноз	Дата видачі акта за формою НТ та підпис особи, яка його отримала
7	8	9	10	11	12

Продовження додатка 63

1	2	3	4	5	6	7	8	9	10	11
1600	Вибухи									
1700	Вплив екстремальних температур (крім пожеж)									
1800	Пожежа									
1900	Випадкові отруєння, у тому числі:									
1901	продуктами харчування та безалкогольними напоями									
1902	алкогольними напоями									
1903	наркотичними засобами, психотропними речовинами та прекурсорами									
2000	Дія випромінювань									
2100	Самогубство, самопошкодження									
2200	Голодування, виснаження									
2300	Утоплення									
2400	Вбивство чи нанесення ушкоджень іншою особою									
2500	Використання або контакт із вогнепальною зброєю									
2600	Контакти з представниками флори і фауни									
2700	Техногенне та стихійне лихо, дія сил природи									
2800	Інші									

Примітка: Графи 3, 6 лікувально-профілактичними закладами не заповнюються.

Порядок розслідування та ведення обліку нещасних випадків (НВ) невиробничого характеру, професійних захворювань і аварій

Розслідування нещасних випадків проводиться з метою визначення їх обставин та причин. На підставі результатів розслідування розробляються заходи щодо запобігання подібним випадкам, а також щодо вирішення питань соціального захисту потерпілих.

№ з/п	Найменування	Постанова КМУ від 22.03.01 р. № 270 для працівників (застарілий від 5.05.97 р. № 421)	Постанова КМУ від 30.11.11 р. № 1232 (застарілий від 25.08.04 р. № 1112 для працівників)	Наказ МОУ від 06.02.01 р. № 36 зі змінами від 23.03.09 р. № 128 для військовослужбовців захворювання
		Невиробничого характеру	Виробничого характеру	Гр. НВ – отримані травми ЛЕГКОГО ступеня
1	2	3	4	5
1	Місце травмування на території України (які сталися з громадянами України, іноземцями, та особами без громадянства)	<u>Травми, не пов'язані з виконанням трудових обов'язків:</u> – на роботу (з роботи) на авто, що не належить підприємству; – переміщення ж/д, авто, літак, метро; – рятування людей, власності, підтримання правопорядку; – виконання робіт у домашньому господарстві; – донорської функції; – участь у мітингах, спорт. змаганнях; – користування зброєю, б/п; – вчинення протиправних дій; – використання газу у побуті; – перебування (лікарня, торгівля);	<u>Травми, пов'язані з виконанням трудових обов'язків:</u> Працівники, що працюють за трудовим договором (контрактом) незалежно від форм власності: – прямування до/чи відрядження; – отруєння – захворювання більше 1 зміни; – захворювання на день і більше; – травми, що пов'язані з виконанням трудових обов'язків; – на роботу (з роботи) на авто, що належить підприємству; – перерва, мед. огляд та ін.;	<u>Військовослужбовці:</u> – під час проходження та виконання обов'язків в/служби (зборів); – захворювання на день і більше. <u>Якщо командировка:</u> – розслідує НВ та частина, де стався НВ. <u>Якщо курсант стажування:</u> – розслідує НВ та частина, де стався НВ (визивають представника навчального закладу); – отримані внаслідок заподіяних тілесних ушкоджень іншою особою, отруєння, самогубства,

1	2	3	4	5
		– отримані внаслідок заподіяних тілесних ушкоджень іншою особою, отруєння, самогубства, опіки, обмороження, утоплення, ураження електричним струмом, блискавкою, травми, отримані внаслідок стихійного лиха, контакту з тваринами тощо.	– у разі раптового погіршення здоров'я працівника, отруєння; – інфекційні захворювання; – у разі смерті на підприємстві, вбивства; – надурочний час, ліквідація аварії.	опіки, обмороження, утоплення, ураження електричним струмом, блискавкою, травми, отримані внаслідок стихійного лиха, контакту з тваринами тощо.
2	Негайно (по телефону) повідомляє про НВ безпосереднього начальника (командира)	Особа, що виявила, свідок або потерпілий	Особа, що виявила, свідок або потерпілий	Особа, що виявила, свідок або потерпілий
3	Підтвердження (факту НВ)	Факт ушкодження здоров'я внаслідок нещасного випадку встановлює і засвідчує лікувально-профілактичний заклад. Документом, який підтверджує ушкодження здоров'я особи, є листок непрацездатності чи довідка лікувально-профілактичного закладу, пояснювальна потерпілого, свідків.	Командир підрозділу негайно організує доставку у медпункт або лікувальний заклад. РАПОРТОМ повідомляє: Командира частини; інженера з ОП; профспілку. (забезпечення збереження обставин НВ)	Командир підрозділу негайно організовує доставку потерпілого до медпункту або лікувального закладу. РАПОРТОМ повідомляє командира частини (забезпечення збереження обставин НВ)
4	Лікувальний заклад повідомляє про НВ протягом доби та веде реєстрацію в журналі НВ (якщо потерпілий сам звернувся, доставили)	– підприємство де працює; <u>якщо зі смертельним наслідком (груповий НВ):</u> – районну держадміністрацію (міську раду); ТАКОЖ, якщо від зброї та б/п: – органи внутрішніх справ; – органи прокуратури; – органи ДАІ (якщо аварії)	протягом доби екстрене повідомлення (додаток 58) про НВ: – підприємство, де працює; – робочий орган виконавчої дирекції фонду соц. страхування (Лещенко); – держсанепідемстанцію (якщо отруєння)	Командира частини (якщо не повідомив командир підрозділу); При отруєнні санітарноепідемстанцію нагляду ЗСУ (додаток 100)

1	2	3	4	5
5	Розслідування зі смертельним наслідком (групових випадків), контакту зі зброєю, б/п проводиться за участю	Органів внутрішніх справ; прокуратури.	Органів внутрішніх справ; прокуратури.	Спеціальне розслідування Контроль здійснюють вищі посадові особи ЗСУ.
6	Керівник негайно повідомляє (крім випадків зі смертельним наслідком)	У разі відмови організації провести розслідування, надходження від лікувального закладу повідомлення – районна Держадміністрація протягом доби <u>призначає комісію</u> : – представник профспілки; – представник організації, де працює; – представник з ОП; – експерти страхової компанії; Керівник організації протягом доби з часу надходження рішення про уповноваження її на проведення розслідування призначає комісію у складі не менше трьох осіб.	– робочий орган виконавчої дирекції фонду соц. страхування (Лещенко); – органи держ. пож. охорони; – установу санепідемслужби; – керівника підприємства (якщо прикомандирований)	– старшого командира; – орган нагляду (за ОП, СЕС, ДАІ, у деяких випадках прокуратуру); – командира частини (якщо прикомандирований).
7	Керівник підприємства протягом доби призначає комісію не менше трьох осіб. (Потерпіла особа або її представник не входить до	голова – визначає керівник (інженер з ОП); члени: – представник профспілки; – начальник підрозділу, де стався НВ; НВ;	голова – визначає керівник (інженер з ОП); члени – представник профспілки; – начальник підрозділу де стався НВ; – представник виконавчої дирекції Фонду (Лещенко)	Голова – один із заступників; Члени: – командир підрозділу, де стався НВ; – інженер з ОП; – начальник медичної служби

1	2	3	4	5
	складу комісії, але може бути присутній на засіданнях)		– представник санепідемслужби якщо отруєння	
8	Розслідування на підставі	– листок непрацездатності, – пояснення потерпілого (резольція командира про розслідування); – свідчення очевидців.	– наказу командира; – роботодавець одержав від Держнаглядохоронпраці припис Н-9 проводить розслідування протягом 5 діб повідомляє про заходи, та покарання винних.	Рапорт потерпілого; рапорт командира підрозділу де, стався НВ; Довідка з лікувального закладу (діагноз)
9	Розслідування протягом	Розслідування нещасного випадку проводиться протягом 10 календарних днів після утворення комісії (обстежити, установити обставини НВ)	Протягом 3 діб (обстежити, установити обставини НВ та осіб)	Протягом 3 діб (обстежити, установити обставини НВ)
10	Комісія має право	– одержувати усні, письмові пояснення; – залучати спеціалістів (за узгодженням з командиром); – проводити лабораторні дослідження; (витрати за рахунок підприємства, В/Ч)	– одержувати усні, письмові пояснення; – залучати спеціалістів (за узгодженням з командиром); – проводити лабораторні дослідження (витрати за рахунок В/Ч)	– одержувати усні, письмові пояснення; – залучати спеціалістів (за узгодженням з командиром); – проводити лабораторні дослідження (витрати за рахунок В/Ч)
11	За результатами розслідування складається	Акт ф.НТ (Невиробничий Травматизм) складається на кожного потерпілого окремо (додаток 61). Для складання акта за формою НТ використовуються <u>класифікатори</u>	Акт ф.Н-5 – акт розслідування (додаток 77); Акт ф.Н-1 – акт про НВ (додаток 78). Картка П-5 (якщо отруєння) – СЕС (додаток 65).	Акт розслідування (службового) (додаток 94). Акт ф.НВ-1 – акт про НВ (додаток 97). При отруєнні складається картка обліку проф. захворювань

1	2	3	4	5
		<u>подій</u> , що призвели до нещасного випадку (додаток 54), <u>причин нещасного випадку</u> (додаток 55), <u>місця подій</u> (додаток 56).		НВ-2 (додаток 101)
12	Акти затверджуються та завіряються печаткою	Командир (за підписом усіх членів комісії)	Командир (за підписом усіх членів комісії)	Командир у термін до 5 діб після закінчення розслідування
13	Розслідування продовжено на підставі клопотання голови комісії згідно наказу керівника організації (за необхідності)	У разі потреби цей термін може бути продовжений керівником органу (організації), який призначив розслідування.	за заявою потерпілого, якщо не було розслідування – протягом 1 місяця після надходження заяви. Також ведеться розслідування і береться на облік НВ у разі втрати працездатності не одразу	протягом 15 діб
14	Затверджені примірники актів надсилаються	Акт ф.НТ (Невиробничий Травматизм) 1-й екз. – потерпілому; 2-й екз. – організації, де стався НВ (у діло); 3-й екз. – районній Держадміністрації (на їх запит); 4-й – копія міліції, прокуратурі (на їх запит).	<u>Протягом 3 діб надсилаються:</u> Акт ф. Н-5 1-й екз. – потерпілому; 2-й екз. – робочому органу соц. страх. від НВ у Лозівському р-ні (Харченко); 3-й екз. – організації, де стався НВ; Акт ф. Н-1 (1-й, 2-й, 3-й екз. разом з актом ф.Н-5); 4-й екз. – керівнику організації, де стався НВ; 5-й екз. – представнику виконавчої дирекції Фонду соц. страхування (Лещенко), м. Лозова; 6-й екз. – профспілці;	Акт ф. НВ-1 1-й екз. організації, де стався НВ; 2-й екз. – командирі підрозділу; 3-й екз. – органу нагляду (за ОП, СЕС, ДАІ, у деяких випадках прокуратуру); 4-й екз. – командирі частини; 5-й екз. – командирі взводу; 6-й екз. – начальнику підприємства, де залучався до робіт в/сл. (якщо відрядження); Акт розслідування (службового)

1	2	3	4	5
			7 – КОПІЯ держадміністрації. Картка П-5 (отруєння) – СЕС	у діло та куди відправили Акт ф. НВ-1.
15	Акти разом з повідомленням зберігаються в організації разом з матеріалами розслідування протягом	45 років з працюючими особами; з непрацюючими особами зберігаються протягом трьох років у архіві районної держадміністрації	45 років зберігаються в організації разом з матеріалами розслідування	
16	Реєстрація НВ в держадміністрації, за якими складався Акт	Реєстрація нещасних випадків, за результатами розслідування яких укладаються акти за формою НТ, проводиться районними держадміністраціями (виконавчими органами міських, районних у містах рад) та організаціями, які проводили розслідування, у журналі за встановленою формою (додаток 62).		
17	Облік НВ (реєстрація на підприємстві)	Журнал (додаток 62)	Журнал (додаток 68)	Журнал (додаток 88)
18	Зберігається Акт – на підприємстві (якщо потерпілі не працюють (звільнились) – у Держадміністрації)	3 роки	У разі ліквідації підприємства – у державному архіві	5 років

1	2	3	4	5
19	Не визначається НВ:	<p style="text-align: center;"><u>Складається Акт НТ</u></p> <p>Нещасні випадки розслідуються незалежно від того, чи був потерпілий у стані алкогольного або наркотичного <u>сп'яніння</u>:</p> <ul style="list-style-type: none"> – наказом усунення від виконання службових обов'язків; – за місцем постійного проживання; – використання авто в особистих цілях; – у разі навмисного заподіяння шкоди, під час скоєння злочину; – самогубства (за наявністю офіційних висновків уповноважених органів (є рішення суду, прокуратури)) 	<p>не визначається НВ та не складається Акт Н-1 та НВ-1:</p> <ul style="list-style-type: none"> – у стані алкогольного (наркотичного) сп'яніння – наказом усунення від виконання службових обов'язків; – використання авто, інструментів, механізмів в особистих цілях; – у разі навмисного заподіяння шкоди, під час скоєння злочину; – самогубства (за наявністю офіційних висновків уповноважених органів (є рішення суду, прокуратури)); – у разі навмисного заподіяння в/сл. шкоди своєму здоров'ю; – під час виконання дій, що не входять до службових обов'язків – за місцем постійного проживання. 	
20	Організація здійснює запропоновані комісією заходи щодо:	Усунення причин подібних випадків, про що повідомляє районну держадміністрацію (вище командування) у термін, зазначений в Акті		

1	2	3	4	5
21	Повідомлення про наслідки НВ	Облік нещасних випадків та аналіз причин їх виникнення проводять районні держадміністрації (виконавчі органи міських, районних у містах рад) на підставі звітів про нещасні випадки за встановленою формою (додаток 58), які щомісяця надсилаються лікувально-профілактичними закладами.	По закінченню непрацездатності у разі СМЕРТІ роботодавець складає повідомлення Н-2 (додаток 69) у термін 10 діб. Надсилає всім органам, де зберігається ф.Н-1 (додаток 78) (зберігається разом з актом)	По закінченню непрацездатності у разі СМЕРТІ командир складає повідомлення про наслідки НВ (додаток 103) у термін 10 діб. Надсилає всім органам, де зберігається ф.НВ-1 (зберігається разом з Акт розслідування (службового) (додаток 94).
22	Факт приховування НВ з працівником іншого підприємства (прикомандированого) також проводиться розслідування за участю представників того підприємства	Розслідування призначає наказом вищий за посадою начальник. Винні притягаються до відповідальності		
23	Перелік документів, що зберігаються в матеріалах розслідування (матеріали розслідування надсилаються в комплекті). На вимогу потерпілого голова	1. Витяг з наказу; 2. Пояснення потерпілого, свідчення очевидців; 3. Головному лікарю Лозівської ЦРЛ Жовтому І.Ю. – надати діагноз (за необхідності); 4. ЦРЛ с.Катеринівка – повідомляє про звернення потерпілого; 5. Копія – Листок непрацездатності;	1.Витяг з наказу про призн. розсл; 2. Повідомлення Нач-ку відділення виконавчої дирекції Фонду соц. страхування (Харченко); 3. Запит – Головному лікарю Лозівської ЦРЛ Жовтому І.Ю. –надати діагноз;	1. Витяг з наказу; 2. Головному лікарю – надати діагноз; 3. ЦРЛ с.Катеринівка – повідомляє про звернення потерпілого (Рапортом нач.мед); 4. Повідомлення про НВ – від держадміністрації (в деяких випадках);

1	2	3	4	5
	комісії зобов'язаний ознайомити його з документами	6. Пояснювальні записки; 7. Протокол опитування; 8. Акт службового розслідування; 9. Акт ф.НТ про розслідування – 3-й екз.	4. Медичний висновок (діагноз); 5. Повідомлення – ЦРЛ с.Катеринівка – повідомляє про звернення потерпілого; 6. Повідомлення про НВ (в деяких випадках); 7. Копія – табеля; інструктажів; 8. Запит про продовження розслідування (Денисенко М.М., якщо необхідно до 1 місяця); 9. Пояснювальні записки; 10. Протокол опитування; 11. Ескіз місця події, фото; 12. Протокол огляду місця події; 13. Акт ф. Н-5 розслідування – 3-й екз. 14. Акт ф. Н-1 про розслідування – 6-й екз.; 15. Протокол засідання комісії – 15 % знизити одноразову страхову виплату (особиста необережність); 16. Прокурору (матеріали розслідування) – м. Харків, вул. Руднева	5. Копія – лист наряду; інструктажів; 6. Запит про продовження розслідування (іноді); 7. Пояснювальні записки; 8. Протокол опитування; 9. Ескіз місця події, фото; 10. Протокол огляду місця події; 11. Акт розслідування; 12. Акт ф. НВ-1 про розслідування; 13. При отруєнні – Картка обліку проф. захворювань ф. НВ-2; 14. Матеріали розслідування – військовому Прокурору Харківського гарнізону, м. Харків, вул. Руднева 36 (61050)

**КАРТКА ОБЛІКУ
професійного захворювання (отруєння)**

Дата
заповнення

Реєстраційний
номер

№ з/п	Найменування події	Код
1	Автономна Республіка Крим, область _____	
2	Район, місто, село _____	
3	Орган, до сфери управління якого належить підприємство _____	
4	Основний вид економічної діяльності підприємства, код згідно з КВЕД _____	
5	Найменування підприємства, код згідно з ЄДРПОУ _____	
6	Цех, дільниця _____	
7	Дата отримання повідомлення про професійне захворювання (отруєння) _____	
8	Кількість одночасно потерпілих (з урахуванням даного потерпілого) _____	
9	Прізвище, ім'я та по батькові потерпілого _____	
	Стать:	
10	чоловіча – 1	
	жіноча – 2	
11	Вік (повних років) _____	
12	Професія (посада) _____	
13	Стаж роботи за професією (посадою) _____	
14	Стаж роботи в умовах дії шкідливого виробничого фактора, що спричинив професійне захворювання (отруєння) _____	
15	Шкідливі виробничі фактори, що спричинили професійне захворювання (отруєння) згідно з Гігієнічною класифікацією праці: основний _____ (найменування згідно з Гігієнічною класифікацією праці)	
16	супутній _____ (найменування згідно з Гігієнічною класифікацією праці)	
	Параметри факторів _____	
	У тому числі:	
17	основного _____	
18	супутнього _____	

	Обставини виникнення професійного захворювання (отруєння)	
19	_____	
20	_____	
	Вид професійного захворювання:	
21	захворювання – 1	
	отруєння – 2	
	Форма професійного захворювання:	
22	гостра – 1	
	хронічна – 2	
	Діагноз:	
23	основний _____	
24	супутній – виробничо-обумовлений (пов'язаний з роботою)	

	Стадії захворювання (1-а, 2-а, 3-а):	
25	основного	
26	супутнього	
	Професійне захворювання (отруєння) виявлено:	
27	під час медичного огляду – 1, під час звернення до лікувально-профілактичного закладу – 2	
28	Діагноз встановлено:	
	лікувально-профілактичним закладом – 1	
	відділенням професійної патології – 2	
	установою медичного профілю – 3	
	спеціалізованим профпатологічним лікувально-профілактичним закладом – 4	
29	Тяжкість захворювання:	
	без втрати працездатності – 1	
	із втратою працездатності – 2	
	смерть – 3	
30	Пенсіонер:	
	не працює – 1	
	працює – 2	
31	Заходи, вжиті закладом державної санітарно-епідеміологічної служби	

(підпис санітарного лікаря)

(ініціали та прізвище)

М. П.

Класифікатор
(види, причини, місце події нещасного випадку,
який пов'язаний з виробництвом

1. Вид події, що призвела до нещасного випадку

- 01 – пригоди (події) на транспорті.
 - 01.1 – дорожньо-транспортна пригода на дорогах (шляхах) загального користування, у тому числі:
 - 01.1.1 – наїзд транспортних засобів на потерпілого.
 - 01.2 – дорожньо-транспортна пригода на території підприємства, у тому числі:
 - 01.2.1 – наїзд транспортних засобів на потерпілого.
 - 01.3 – авіаційна подія.
 - 01.4 – морська та річкова подія.
 - 01.5 – транспортна подія на залізничному транспорті.
- 02 – падіння потерпілого, у тому числі:
 - 02.1 – під час пересування.
 - 02.2 – з висоти.
 - 02.3 – в колодязь, ємність, яму тощо.
- 03 – падіння, обрушення, обвалення предметів, матеріалів, породи, ґрунту тощо, у тому числі:
 - 03.1 – обрушення, обвалення будівель, споруд та їх елементів.
 - 03.2 – обвалення та обрушення породи, ґрунту тощо.
 - 03.3 – падіння, зсув, перекидання технологічних транспортних засобів.
 - 03.4 – падіння устаткування (обладнання) або їх конструктивних елементів.
- 04 – дія предметів та деталей, що рухаються, розлітаються, обертаються у тому числі:
 - 04.1 – дія рухомих і таких, що обертаються, деталей обладнання, машин і механізмів.
 - 04.2 – дія предметів, що розлітаються внаслідок вибуху або руйнування приладів, посудин, які перебувають під тиском, у вакуумі.
- 05 – ураження електричним струмом, у тому числі:
 - 05.1 – у разі доторкання до ліній електропередачі та обірваних дротів.
 - 05.2 – у разі наближення на недопустиму відстань до струмопровідних частин, що перебувають під напругою.
 - 05.3 – у разі дії блискавки.
- 06 – дія температур.
 - 06.1 – дія підвищених температур (крім пожежі).
 - 06.2 – дія низьких температур (обмороження).
- 07 – дія шкідливих і токсичних речовин.
- 08 – дія іонізуючого випромінювання.

- 09 – показники важкості праці.
- 10 – показники напруженості праці.
- 11 – ушкодження внаслідок контакту з тваринами, комахами, іншими представниками фауни, а також флори.
- 12 – утоплення.
- 13 – асфіксія.
- 14 – навмисне вбивство або травма, заподіяна іншою особою.
- 15 – техногенна аварія.
- 16 – стихійне лихо.
- 17 – пожежа.
- 18 – вибух.
- 19 – самогубство.
- 20 – зникнення працівника.
- 21 – газодинамічне явище.
- 22 – погіршення стану здоров'я.
- 23 – інші види.

2. Причини настання нещасного випадку

Технічні:

- 01 – конструктивні недоліки, недосконалість, недостатня надійність засобів виробництва.
- 02 – конструктивні недоліки, недосконалість, недостатня надійність транспортних засобів.
- 03 – неякісне розроблення або відсутність проектної документації на будівництво, реконструкцію виробничих об'єктів, будівель, споруд, інженерних комунікацій, обладнання, устаткування тощо.
- 04 – неякісне виконання будівельних робіт.
- 05 – недосконалість технологічного процесу, його невідповідність вимогам безпеки.
- 06 – незадовільний технічний стан.
у тому числі:
 - 06.1 – виробничих об'єктів, будівель, споруд, інженерних комунікацій, території.
 - 06.2 – засобів виробництва.
 - 06.3 – транспортних засобів.
- 07 – незадовільний стан виробничого середовища (перевищення гранично допустимого рівня небезпечних та шкідливих виробничих факторів).
- 08 – інші.

Організаційні:

- 09 – незадовільне функціонування, недосконалість або відсутність системи управління охороною праці.
- 10 – недоліки під час навчання безпечним прийомам праці.
У тому числі:
 - 10.1 – відсутність або неякісне проведення інструктажу.

- 10.2 – допуск до роботи без навчання та перевірки знань з охорони праці.
 - 11 – неякісне розроблення, недосконалість інструкцій з охорони праці або їх відсутність.
 - 12 – відсутність у посадових інструкціях визначення функціональних обов'язків з питань охорони праці.
 - 13 – порушення режиму праці та відпочинку.
 - 14 – відсутність або неякісне проведення медичного обстеження (професійного відбору).
 - 15 – невикористання засобів індивідуального захисту через незабезпеченість ними.
 - 16 – виконання робіт з відключеними, несправними засобами колективного захисту, системами сигналізації, вентиляції, освітлення тощо.
 - 17 – залучення до роботи працівників не за спеціальністю (професією).
 - 18 – порушення технологічного процесу.
 - 19 – порушення вимог безпеки під час експлуатації обладнання, устаткування, машин, механізмів тощо.
 - 20 – порушення вимог безпеки під час експлуатації транспортних засобів.
 - 21 – порушення правил безпеки руху (польотів).
 - 22 – незастосування засобів індивідуального захисту (у разі їх наявності).
 - 23 – незастосування засобів колективного захисту (у разі їх наявності).
 - 24 – порушення трудової і виробничої дисципліни, у тому числі:
 - 24.1 – невиконання посадових обов'язків.
 - 24.2 – невиконання вимог інструкцій з охорони праці.
 - 25 – інші.
- Психологічні:
- 26 – алкогольне, наркотичне, токсикологічне отруєння.
 - 27 – алкогольне, наркотичне, токсикологічне сп'яніння.
 - 28 – низька нервово-психічна стійкість.
 - 29 – незадовільні фізичні дані або стан здоров'я.
 - 30 – незадовільний психологічний клімат у колективі.
 - 31 – травмування (смерть) внаслідок протиправних дій інших осіб.
 - 32 – особиста необережність потерпілого.
 - 33 – інші причини.

3. Обладнання, устаткування, машини, механізми, транспортні засоби, експлуатація яких призвела до настання нещасного випадку

- 311 – устаткування енергетичне.
- 313 – устаткування для чорної та кольорової металургії.
- 314 – устаткування гірничошахтне.
- 315 – устаткування підіймально-транспортне (крани).
- 316 – устаткування підіймально-транспортне (конвеєри).
- 317 – устаткування підіймально-транспортне (крім кранів і конвеєрів).
- 318 – устаткування і рухомий склад залізниць.

331 – машини електричні малої потужності.

332 – електродвигуни змінного струму потужністю від 0,25 кВт і більше.

334 – електродвигуни вибухозахищені, врубово-комбайнові й електробури.

336 – машини електричні постійного струму.

337 – генератори змінного струму, перетворювачі, підсилювачі електромашинні, електростанції та електроагрегати живлення.

338 – машини електричні великі, агрегати електромашинні, турбо- і гідрогенератори.

341 – трансформатори і трансформаторне устаткування, апаратура високовольтна, силова перетворювальна техніка, прилади силові напівпровідникові, детектори ядерного і нейтронного випромінювання, електрохімічні перетворювачі інформації.

342 – апарати електричні напругою до 1000 В.

343 – комплектне обладнання напругою до 1000 В.

344 – устаткування спеціальне технологічне, шинодроти низької напруги.

345 – електротранспорт (крім засобів міського транспорту і моторвагонних поїздів), електроустаткування для електротранспорту і підймальнотранспортних машин.

346 – устаткування світлотехнічне і вироби електроустановлювальні, лампи електричні, вироби культурно-побутового призначення і широкого вжитку.

348 – джерела струму хімічні, фізичні, генератори електрохімічні та термоелектричні.

361 – устаткування хімічне і запасні частини до нього.

362 – устаткування для переробки полімерних матеріалів і запасні частини до нього.

363 – насоси (відцентрові, парові та привідні поршневі).

364 – устаткування кисневе, криогенне, компресорне, холодильне, для газополум'яного оброблення металів, насоси, агрегати вакуумні й високовакуумні, комплектні технологічні лінії, установки та агрегати.

365 – устаткування целюлозно-паперове.

366 – устаткування нафтопромислове, бурове, геологорозвідувальне і запасні частини до нього.

367 – устаткування технологічне і апаратура для нанесення лакофарбового покриття на вироби машинобудування.

368 – устаткування нафтогазопереробне.

381 – верстати металорізальні.

382 – машини ковальсько-пресові (без машин з ручним і ножним приводами).

383 – устаткування деревообробне.

384 – устаткування технологічне для ливарного виробництва.

385 – устаткування для гальванопокриття виробів машинобудування.

386 – устаткування для зварювання тертям, холодного зварювання і допоміжне зварювальне обладнання.

- 451 – автомобілі.
- 452 – автомобілі спеціалізовані, автопоїзди, автомобілі-тягачі, кузови і фургони, причепа, тролейбуси, автотавантажувачі, мотоцикли, велосипеди.
- 472 – трактори.
- 473 – машини сільськогосподарські.
- 474 – машини для тваринництва, птахівництва і кормо-виробництва.
- 481 – машини для землерийних і меліоративних робіт.
- 482 – машини дорожні, устаткування для приготування будівельних сумішей.
- 483 – устаткування і машини будівельні.
- 484 – устаткування для промисловості будівельних матеріалів.
- 485 – устаткування технологічне для лісозаготівельної і торф'яної промисловості, машинобудування комунальне.
- 486 – устаткування для кондиціонування повітря і вентиляції.
- 493 – устаткування і прилади для опалення і гарячого водопостачання.
- 511 – устаткування технологічне і запасні частини до нього для легкої промисловості.
- 512 – устаткування технологічне і запасні частини до нього для вироблення хімічного волокна.
- 513 – устаткування технологічне і запасні частини до нього для харчової, м'ясної, молочної та рибної промисловості.
- 514 – устаткування технологічне і запасні частини до нього для борошно-мельних, комбікормових підприємств та зернохосовищ.
- 515 – устаткування технологічне і запасні частини до нього для торгівлі, громадського харчування та блоків харчування, устаткування холодильне і запасні частини до нього, вироби культурно-побутового призначення та господарського вжитку.
- 516 – устаткування поліграфічне і запасні частини до нього.
- 517 – устаткування технологічне і запасні частини до нього для скляно-ситалової промисловості, кабельної промисловості, для розвантаження, розфасування та упакування мінеральних добрив і отрутохімікатів.
- 525 – устаткування та оснащення спеціальне для ремонту та експлуатації тракторів і сільськогосподарських машин, транспортування та складської переробки вантажів, пуску і налагоджування, технічного обслуговування та ремонту машин і устаткування тваринницьких та птахівницьких ферм, а також конструкції, устаткування та оснащення споруд захищеного ґрунту.
- 945 – устаткування медичне.
- 947 – устаткування технологічне для медичної промисловості і запасні частини до нього.
- 968 – устаткування, інвентар та приладдя для театральнo-видовищних підприємств і закладів культури.

ПЕРЕЛІК**обставин, за яких настає страховий випадок державного соціального страхування громадян від нещасного випадку на виробництві та професійного захворювання**

Виконання потерпілим трудових (посадових) обов'язків за режимом роботи підприємства, у тому числі у відрядженні.

Перебування на робочому місці, на території підприємства* або в іншому місці, пов'язаному з виконанням трудових обов'язків чи завдань роботодавця, починаючи з моменту прибуття потерпілого на підприємство до його відбуття, який повинен фіксуватися відповідно до правил внутрішнього трудового розпорядку, в тому числі протягом робочого та наурочного часу.

Підготовка до роботи та приведення в порядок після закінчення роботи знарядь виробництва, засобів захисту, одягу, а також виконання заходів особистої гігієни, пересування по території підприємства перед початком роботи і після її закінчення.

Виконання завдань роботодавця в неробочий час, під час відпустки, у вихідні, святкові та неробочі дні за його письмовим розпорядженням.

Проїзд на роботу чи з роботи на транспортному засобі, що належить підприємству, або на іншому транспортному засобі, наданому роботодавцем відповідно до укладеного договору.

Використання власного транспортного засобу в інтересах підприємства з дозволу або за письмовим дорученням роботодавця чи керівника робіт.

Виконання дій в інтересах підприємства, на якому працює потерпілий, зокрема дій щодо запобігання аваріям або рятування людей та майна підприємства, будь-яких дій за дорученням роботодавця, участь у спортивних змаганнях, інших масових заходах та акціях, які проводяться підприємством самостійно або за рішенням вищих органів за наявності відповідного рішення (наказу, розпорядження тощо) роботодавця.

Ліквідація наслідків аварії, надзвичайної ситуації техногенного або природного характеру на виробничих об'єктах і транспортних засобах, що використовуються підприємством.

Надання підприємством шефської (благодійної) допомоги іншим підприємствам, установам, організаціям за наявності відповідного рішення (наказу, розпорядження тощо) роботодавця.

Перебування потерпілого у транспортному засобі або на його стоянці, на території вахтового селища, у тому числі під час змінного відпочинку, якщо настання нещасного випадку пов'язане з виконанням потерпілим трудових обов'язків або з впливом на нього небезпечних чи шкідливих виробничих факторів або середовища.

Прямування потерпілого до об'єкта (між об'єктами) обслуговування за затвердженими маршрутами або до будь-якого об'єкта за дорученням роботодавця.

Прямування потерпілого до/чи з місця відрядження згідно з установленим завданням, у тому числі на транспорті будь-якого виду та форми власності.

Раптова серцева смерть потерпілого внаслідок гострої серцево-судинної недостатності під час перебування на підземних роботах (видобування корисних копалин, будівництво, реконструкція, технічне переоснащення і капітальний ремонт шахт, рудників, копалень, метрополітенів, підземних каналів, тунелів та інших підземних споруд, проведення геологорозвідувальних робіт) або після підйому потерпілого на поверхню з даною ознакою, що підтверджено медичним висновком.

Скоєння самогубства працівником плавскладу на суднах морського, річкового та рибпромислового флоту в разі перевищення обумовленого колективним договором строку перебування у рейсі або його смерті під час перебування у рейсі внаслідок впливу психофізіологічних, небезпечних чи шкідливих виробничих факторів.

Оголошення потерпілого померлим унаслідок його зникнення, пов'язаного з нещасним випадком, під час виконання ним трудових (посадових) обов'язків.

Заподіяння тілесних ушкоджень іншою особою або вбивство потерпілого під час виконання чи у зв'язку з виконанням ним трудових (посадових) обов'язків або дій в інтересах підприємства, незалежно від порушення кримінальної справи, крім випадків з'ясування потерпілим та іншою особою особистих стосунків невиробничого характеру, що підтверджено висновком компетентних органів.

Одержання потерпілим травми або інших ушкоджень внаслідок погіршення стану його здоров'я, яке сталося під впливом небезпечного виробничого фактора чи середовища у процесі виконання трудових (посадових) обов'язків, що підтверджено медичним висновком.

Раптове погіршення стану здоров'я потерпілого під час виконання трудових (посадових) обов'язків унаслідок впливу небезпечних чи шкідливих виробничих факторів та/або важкості чи напруженості трудового процесу, що підтверджено медичним висновком, або непроходження ним обов'язкового медичного огляду, передбаченого законодавством, а робота, що виконувалася, протипоказана потерпілому відповідно до медичного висновку про стан його здоров'я.

Перебування потерпілого на території підприємства або в іншому місці роботи під час перерви для відпочинку та харчування, яка встановлюється згідно з правилами внутрішнього трудового розпорядку підприємства, технологічної перерви, а також під час перебування потерпілого на території підприємства у зв'язку з проведенням виробничої наради, отриманням заробітної плати, проходженням обов'язкового медичного огляду тощо або проведенням з дозволу чи за ініціативою роботодавця професійних та кваліфікаційних конкурсів, спортивних змагань та тренувань чи заходів, передбачених колективним договором, якщо настання нещасного випадку пов'язане з впливом небезпечних чи шкідливих виробничих факторів, що підтверджено медичним висновком.

Вплив на здоров'я потерпілого шкідливих чи небезпечних виробничих факторів, унаслідок яких у нього виявлено професійне захворювання.

* Під територією підприємства слід розуміти земельну ділянку, яка надана йому у користування, а також ділянку, яку віднесено до території підприємства згідно з рішенням відповідної сільської, селищної, міської ради.



МІНІСТЕРСТВО ОБОРОНИ УКРАЇНИ

**ЖУРНАЛ
РЕЄСТРАЦІЇ ОСІБ, ЩО ПОТЕРПІЛИ ВІД
НЕЩАСНИХ ВИПАДКІВ НА ВИРОБНИЦТВІ
ВІЙСЬКОВА ЧАСТИНА А0000**

(найменування підприємства,

робочого органу виконавчої дирекції Фонду соціального
страхування від нещасних випадків на виробництві та
професійних захворювань)

Розпочато «___» _____ 201 р.
Закінчено «___» _____ 201_ р.

Стор.1

№ з/п	Дата і час події	Прізвище, ім'я та по батькові потерпілого	Професія (посада)	Місце події (цех, дільниця, об'єкт тощо)	Обставини і причини настання нещасного випадку
1	2	3	4	5	6

Продовження додатка 68

Стор.2

Наслідки нещасного випадку, діагноз захворювання (отруєння), пов'язаний з умовами праці	Заходи щодо запобігання нещасним випадкам	Відмітка про виконання заходів	Дата видачі актів за формою Н-5 і Н-1, прізвище, ім'я та по батькові, підпис особи, яка їх отримала	Прізвище, ім'я та по батькові, підпис особи, яка зареєструвала нещасний випадок
7	8	9	10	11

Примітка: Журнал зберігається на підприємстві протягом **45 років**.

Додаток 69
Повідомлення за формою Н-2

(найменування підприємства,	(найменування організації,
код згідно з ЄДРПОУ,	прізвище, ім'я та
реєстраційні відомості про підприємство	по батькові її керівника
як платника єдиного внеску на	чи особи, яким
загальнообов'язкове державне	надсилається повідомлення,
соціальне страхування)	адреса)

ПОВІДОМЛЕННЯ
про наслідки нещасного випадку, що стався ____ 20__ р.

з ____
(професія (посада), прізвище, ім'я та по батькові потерпілого)

(акти за формою Н-5 і Н-1 (у разі наявності) про нещасний випадок
від ____ 20__ р. № ____)

1. Діагноз згідно з листком непрацездатності або довідкою
лікувально-профілактичного закладу _____

2. Найменування лікувально-профілактичного закладу, що встановив діагноз

3. Наслідок нещасного випадку

(потерпілий одужав, переведений на легшу роботу,

установлено інвалідність I, II, III групи, помер)

4. Тривалість виконання потерпілим легшої роботи,
робочих днів _____

5. Звільнено (згідно з листком непрацездатності) від роботи з ____ 20__ р. по
____ 20__ р., тривалість тимчасової непрацездатності,
робочих днів _____

6. Витрати підприємства, зумовлені нещасним випадком (усього), гривень

у тому числі за рахунок коштів Фонду соціального страхування від нещасних випадків та професійного захворювання (далі – Фонд)

а саме:

1) сума відшкодування витрат згідно з листком непрацездатності, усього _____

у тому числі за рахунок коштів Фонду _____

2) сума витрат на поховання потерпілого, усього _____

у тому числі за рахунок коштів Фонду _____

3) сума відшкодування витрат потерпілому в разі його переведення на легшу роботу, усього _____

у тому числі за рахунок коштів Фонду _____

4) сума штрафів, що сплачена посадовими особами підприємства за порушення вимог законодавства про охорону праці, пов'язаних з нещасним випадком,

у тому числі за його приховування _____

5) вартість зіпсованого у зв'язку з нещасним випадком (аварією) устаткування, інструменту, зруйнованих будівель, споруд _____

6) інші витрати _____

у тому числі за рахунок коштів Фонду _____

Роботодавець _____ (підпис) _____ (ініціали та прізвище)

Головний бухгалтер _____ (підпис) _____ (ініціали та прізвище)

М. П.

Примітки:

1. Кодування повідомлення є обов'язковим.
2. Пункт 1 кодується згідно з Міжнародною статистичною класифікацією хвороб та споріднених проблем охорони здоров'я (МКХ-10).

3. У пунктах 4 і 5 тривалість тимчасової непрацездатності кодується за кількістю робочих днів.

4. У пункті 6 зазначається загальна сума усіх витрат, у тому числі за рахунок коштів Фонду.

Сума виплат потерпілому вказується згідно з листком непрацездатності.

Сума усіх витрат підприємства та сума виплат потерпілому визначається у гривнях.

Додаток 70
Припис за формою Н-9

Державний Герб України

**ДЕРЖАВНА СЛУЖБА ГІРНИЧОГО НАГЛЯДУ
ТА ПРОМИСЛОВОЇ БЕЗПЕКИ УКРАЇНИ**

_____ (найменування територіального органу Держгірпромнагляду)

_____ 20__ р.
(місце складення припису)

ПРИПИС № _____

_____ (посада, найменування підприємства, ініціали та прізвище роботодавця або посадової

_____ особи робочого органу Фонду соціального страхування від нещасних

_____ випадків на виробництві та професійних захворювань)

Мною _____ (посада, ініціали та прізвище посадової особи

_____ територіального органу Держгірпромнагляду)

під час розгляду матеріалів щодо нещасного випадку, який стався

«__» _____ 20__ р. о __ год. __ хв.

з _____ (професія (посада), прізвище, ім'я та по батькові потерпілого)

у _____ (найменування підприємства, установи, організації)

встановлено, що нещасний випадок _____ (стислий опис місця події)

_____ стався за таких обставин _____ (послідовність подій,

_____ дії потерпілого

_____ та інших осіб,

причетних до нещасного випадку)

На підставі статей 22 і 39 Закону України «Про охорону праці» _____
а також у зв'язку з _____
(незгодою з висновками розслідування, надходженням скарги,

дорученням Держгірпромнагляду, вимогою органів прокуратури, відмови роботодавця скласти або затвердити
акти за формою Н-5 і Н-1, приховуванням нещасного випадку тощо)

одержаних _____ 20__ р. відповідно до вимог пункту 34 Порядку проведення розслідування та ведення обліку нещасних випадків, професійних захворювань і аварій на виробництві,

Пропоную: провести повторне (додаткове) розслідування нещасного випадку, визнати чи не визнати нещасний випадок таким, що пов'язаний з виробництвом, скласти акт за формою Н-5 (у разі визнання його таким, що пов'язаний з виробництвом), затвердити (переглянути) акт за формою Н-1, встановити причини нещасного випадку, осіб, дії або бездіяльність яких призвели до нещасного випадку, розробити план заходів щодо запобігання подібним нещасним випадкам, усунути порушення в оформленні актів, привести їх у відповідність до вимог зазначеного Порядку (у разі уточнення діагнозу, встановлення нових обставин або отримання уточнених висновків чи свідчень щодо обставин нещасного випадку (необхідне підкреслити).

(посада)

(підпис)

(ініціали та прізвище)

М. П.

Припис одержав

(посада)

(підпис)

(ініціали та прізвище)

_____ 20__ р.



МІНІСТЕРСТВО ОБОРОНИ УКРАЇНИ
Н А К А З
КОМАНДИРА ВІЙСЬКОВОЇ ЧАСТИНИ А0000

24.02.10 р.

м. Лозова

№ 93

Про призначення розслідування
за фактом отримання травми працівником
ВОХОР Соломком В.В.

Згідно з вимогами Постанови Кабінету Міністрів України від 25 серпня 2004 р. № 1112 «Про порядок проведення розслідування та ведення обліку нещасних випадків, професійних захворювань і аварій на виробництві» та з метою визначення обставин та причин отримання травми 21.02.10 р. працівником ВОХОР Соломком Володимиром Вікторовичем, під час несення служби у варті наказую:

1. Призначити комісію з розслідування нещасного випадку у складі:

Голова комісії: інженер з охорони праці прац. ЗСУ Іванов О.М.;

Члени комісії: головний інженер майор Наконечний С.М.;

інспектор з кадрів (голова профспілкового комітету)
працівник ЗСУ Попова А.В.;

страховий експерт з охорони праці відділу виконавчої дирекції ФСНБУ в Лозівському районі (за згодою) Лещенко В.М.

2. Вище призначеній комісії на протязі одного місяця провести розслідування за фактом отримання травми працівником ВОХОР Соломкою В.В., за результатами нещасного випадку скласти відповідні акти та надати мені для затвердження до 8.00 год. 22.03.10 р.

3. Інженеру з охорони праці облікувати даний випадок.

4. Начальнику відділу кадрів і стройового складені акти разом з матеріалами розслідування зберігати в архіві військової частини за встановленим порядком.

5. Контроль за виконанням наказу залишаю за собою.

Наказ довести до всього особового складу в частині, що стосується, до осіб указаних в наказі – під розпис.

Командир військової частини А0000
майор

А.В. Соколов



МІНІСТЕРСТВО ОБОРОНИ УКРАЇНИ
ВІЙСЬКОВА ЧАСТИНА
А-0829
код 07902533

«___» _____ 200__ р.

№ _____
64601, м. Лозова, Харківської обл.

Начальнику відділення виконавчої дирекції
Фонду
соціального страхування від нещасних випадків на виробництві та професійних захворювань України в Лозівському районі Харківської області
Харченко В.В.
(прізвище, ім'я та по батькові)

ПОВІДОМЛЕННЯ
про нещасний випадок (НВ), крім випадків зі смертельним наслідком та групових

Дата нещасного випадку
21 лютого 2010 р. 02-00

Військова частина А0000
(підприємство)

м. Лозова, вул. Блюхера
(адреса підприємства)

Оборонна
(галузь)

(міністерство, орган виконавчої влади, до сфери управління якого належить підприємство)

МІСЦЕ НЕЩАСНОГО ВИПАДКУ І ЙОГО СТИСЛА ХАРАКТЕРИСТИКА
Охоронний периметр технічної території військової частини.

ВІДОМОСТІ ПРО ПОТЕРПІЛОГО

№ 3/П	Прізвище, ім'я, по батькові	Рік народження, стать, професія (посада), місце роботи, стаж роботи, загальний стаж роботи за фахом, сімейний стан, кількість дітей та роки їх народження, характер травм
1.	СОЛОМКО Володимир Вікторович	1957 р., чоловіча, стрілець ВОХОР 1 рік 3 міс., 26 років 9 міс. Одружений. Доньки – 1979 р., 1983 р. Травма – перелом по аксиллярній лінії III-IV ребер.

СТИСЛІ ОБСТАВИНИ ТА ПЕРЕДБАЧУВАНІ ПРИЧИНИ НВ

За попередніми даними встановлено, що 21.02.10 р. о 02.00 потерпілий при несенні служби, під час пересування на посту.

Дата, час подачі інформації 24.02.2010 р. о 11 год. 00 хв.

Командир військової частини А0000
майор

А.В. Соколов



МІНІСТЕРСТВО ОБОРОНИ УКРАЇНИ
ВІЙСЬКОВА ЧАСТИНА

— А-0829 —
код 07902533

«___» _____ 200__ р.

№ _____

64601, м. Лозова, Харківської обл.

Додаток 73
Зразок листа про направлення
Представника Фонду

Начальнику відділення виконавчої дирекції
Фонду соціального страхування від нещасних
випадків на виробництві та професійних за-
хворювань України в Лозівському районі Хар-
ківської області

Харченко В.В.

(прізвище, ім'я та по батькові)

Просимо Вас направити представника Фонду до військової частини А0000 для участі в розслідуванні нещасного випадку, який трапився з працівником ВОХОР Соломком Володимиром Вікторовичем 21.02.2010р. о 02 годині 00 хвилин.

Командир військової частини А0000
майор А.В. Соколов

Додаток 74
Зразок запиту Головному лікарю
про надання інформації

64601
вул. Блюхера,
м. Лозова, Харківської обл.
Тел. 2-20-45
Факс 2-20-45
Вих. № 662 від 24.02.2010 р.

р/р. 35211001000981
код 07902533
ЛУДКУ ГУДКУ в Харківській обл.
МФО 851011
Головному лікарю
Лозівської ЦРЛ Жовтому І.Ю.

Для складання матеріалів розслідування нещасного випадку, який стався 21 лютого 2010 року приблизно о 02 годині 00 хв. з Соломком Володимиром Вікторовичем 1957 року народження, працівником ВОХОР, внаслідок випадкового падіння потерпілого під час пересування, просимо Вас надати інформацію про установлений діагноз і його код, а також про наявність в організмі потерпілого алкоголю, наркотичних або отруйних речовин і медичний висновок про ступінь важкості травми.

Командир військової частини А0000
майор

А.В. Соколов



ЛОЗІВСЬКА РАЙОННА ДЕРЖАВНА АДМІНІСТРАЦІЯ
ХАРКІВСЬКОЇ ОБЛАСТІ

**Комунальний заклад охорони здоров'я
Лозівська центральна районна лікарня**

64662 с. Катеринівка Лозівський район. тел. (факс) 2-30-54
E-mail lozcert @ukrpost ua

25.02.2010 р. № 27

на № _____ від _____

Командиру військової частини А0829
майору Андрейченку А.В.

На Ваш запит від 24.02.2010 року № 662 повідомляємо Вас, що Соломко Володимир Вікторович 1957 року народження звернувся до лікаря травматолога зі скаргами на біль в районі грудної клітки справа. Зі слів травми отримав на роботі 21.02.2010 року о 2⁰⁰ при перевірці території, впав, вдарився грудною кліткою.

Діагноз: тупа травма ребер справа. Перелом III–IV ребер по аксиллярній лінії.

На час звернення був тверезий.

Згідно наказу № 370 про ступінь тяжкості – травма трактується як легка.

Лікар-травматолог

В.І. Зирянов

Заступник головного лікаря з
поліклінічного розділу

В.І. Карпенко

ПОВІДОМЛЕННЯ
про нещасний випадок

1. Дата і час нещасного випадку: 21.02.2010 року, 02 год. 00 хв.
2. Найменування підприємства, органу виконавчої влади, до сфери управління якого належить підприємство: військова частина А0000, Міністерство оборони України
3. Місце, де стався нещасний випадок (виробництво, цех, дільниця, приміщення, вибій тощо) і його стисла характеристика: біля «отсічних воріт» на території внутрішнього периметра 1-го поста, технічної території військової частини, внаслідок падіння.
4. Відомості про потерпілого (потерпілих):

прізвище, ім'я та по батькові	<u>Соломко Володимир Вікторович</u>
рік народження	<u>1957 р.</u>
професія (посада)	<u>стрілець ВОХОР</u>
місце роботи	<u>військова частина А0000</u>
стаж роботи: – загальний	<u>26 років 9 міс.</u>
– за професією	<u>1 рік 3 міс.</u>
сімейний стан	<u>одружений</u>
характер травм	<u>тупа травма ребер з права</u> <u>перелом III-IV ребер по аксиллярній лінії,</u> <u>травма трактується як легка</u>
5. Стислий опис обставин і ймовірні причини нещасного випадку:

20.02.10 працівник ЗС України Соломко Володимир Вікторович був призначений до складу внутрішньої варти загону ВОХОР вартовим 2-го посту другої зміни. 21.02.2010 року о 02 год. 00 хв. Соломко В.В. під час пересування на 2-й пост послизнувся та впав, потім підвівся і продовжив пересування до 2-го посту. При поверненні після несення служби у вартове приміщення, скарг на стан здоров'я від Соломко В.В. не було.
6. Ініціали та прізвище державного інспектора з охорони праці, який контролює підприємство, де стався (сталася) нещасний випадок (аварія)_____
7. Ініціали та прізвище страхового експерта
Фонду соціального страхування від нещасних випадків на виробництві та професійних захворювань, закріпленого за підприємством, де стався нещасний випадок В.М. Лещенко
8. Дата і час передачі інформації, «24»лютого 2010 р. о «11» год. «00» хв. ініціали та прізвище особи, яка її передала О.М. Іванов

Командир військової частини А000
майор

А.В. Соколов

ПРОТОКОЛ**огляду місця, де стався (сталася) нещасний випадок (аварія)**

«21» лютого 2010 р. о 02 год. 00 хв.

з стрільком ВОХОР Соломко Володимиром Вікторовичем

(професія (посада), прізвище, ім'я, по батькові потерпілого)

у військовій частині А0000 (Міністерство оборони України)

(найменування підприємства та органу, до сфери управління якого належить підприємство)

Голова комісії: інженер з охорони праці

працівник ЗСУ в/ч А0000

О.М. Іванов

(ініціали, прізвище)

Члени комісії: головний інженер в/ч А0000

С.М. Наконечний

(ініціали, прізвище)

Голова профспілкового комітету

працівник ЗСУ в/ч А0000

А.В. Попова

(ініціали, прізвище)

Страховий експерт з охорони праці відділу

виконавчої дирекції ФСНВУ в Лозівському районі

В.М. Лещенко

(ініціали, прізвище)

У період з 10 год. 00 хв. 3 березня 2010 р. до 11 год. 00 хв. 3 березня 2010 р. оглянула місце, де стався (сталася) нещасний випадок (аварія) приблизно о 2 год. 00 хв. 21.02.10 р. з Соломко В.В., який виконував обов'язки вартового та отримав травмування (забій грудної клітки) внаслідок падіння під час пересування на 2-й пост.

Нещасний випадок стався на території охоронного периметра, технічної території військової частини А0000 біля «отсічних воріт» на 1-му посту. Територія 1-го поста з обох сторін відокремлена зовнішньою та внутрішньою огорожею охоронного периметра. Відстань між огорожами становить близько 40–50 м. Висота зовнішньої огорожі – 3,5 м., внутрішньої – 2,0 м. Обидві огорожі перетягнуті металевими колючими дротами, відстань між дротами становить приблизно 10–15 см. Вздовж зовнішньої огорожі периметра проходять стовпи, які обладнані ліхтарями, що здійснюють вночі освітлення підступів до охоронного периметра (поста). Відстань між стовпами 40–50 м. Територія посту обладнана 5 точками зв'язку, відстань між точками зв'язку становить 200 м. Дорога, по якій пересуваються стрільці, очищена від снігу та посипана піском.

Голова комісії

О.М. Іванов

(підпис) (ініціали, прізвище)

Члени комісії

С.М. Наконечний

(підпис) (ініціали, прізвище)

В.М. Лещенко

(підпис) (ініціали, прізвище)

А.В. Попова

(підпис) (ініціали, прізвище)

ЗАТВЕРДЖУЮ

Командира військової частини А0000
(посада роботодавця або керівника органу, який призначив комісію)

майор А.В. Соколов
(підпис) (ініціали та прізвище)

«19» березня 2010 р.
М.П.

А К Т

розслідування нещасного випадку (аварії), що стався (сталася)
«21» лютого 2010 р. о 02 год. 00 хв.

на (у) військовій частині А0000; Міністерство оборони України
(найменування підприємства та органу, до сфери управління якого
належить підприємство)

11 березня 2010 р.
(дата складання акту)

м. Лозова, Харківської обл.
(місце складання акту)

Комісія призначена наказом
від «24» лютого 2010 р. № 93 командира військової частини А0000
(найменування органу, яким призначена комісія)

у складі голови:

Іванов Олег Миколайович
(прізвище, ім'я та по батькові)

інженер з охорони праці
військової частини А0000
(посада, місце роботи)

членів комісії:

Наконечний Сергій Миколайович
(прізвище, ім'я та по батькові)

головний інженер
військової частини А0000
(посада, місце роботи)

Попова Алла Володимирівна
(прізвище, ім'я та по батькові)

голова профспілкового комітету
військової частини А0000
(посада, місце роботи)

за участю:

Лещенко В'ячеслава Миколайовича
(прізвище, ім'я та по батькові)

Страхового експерта з охорони
праці відділу виконавчої дирекції
ФСНВУ в Лозівському районі
(посада, місце роботи)

провела у період з «24» лютого по «18» березня 2010 р. (спеціальне) розсліду-
вання нещасного випадку (аварії), що стався (сталася) у військової частині
А0000 з 1 (одним) потерпілим
(зазначається місце події і кількість потерпілих, у тому числі зі смертельним наслідком)

1. Відомості про потерпілого (потерпілих)

Соломко Володимир Вікторович, 1957 року народження, стрілок ВОХОР, стаж роботи – 26 років 9 місяців, у тому числі за професією у військовій частині А0000 – 1 рік 3 місяців. Вступний інструктаж з охорони праці проводився 13.11.2008 р.; первинний – 13.11.2008 року; повторний інструктаж проводився 07.10.2009 року.; цільовий інструктаж проводився 15.02.10 р.

Первинний медичний огляд проводився 12.11.2008 року, періодичний – не проводився.

Наслідки нещасного випадку – не смертельний, потерпілий знаходиться вдома.

2. Характеристика об'єкта, ділянки та місця, де стався нещасний випадок (аварія)

Нещасний випадок стався на території охоронного периметра, технічної території військової частини А0000 біля «отсічних воріт» на 1-му посту. Територія 1-го поста з обох сторін відокремлена зовнішньою та внутрішньою огорожею охоронного периметра. Відстань між огорожами становить близько 40–50 м. Висота зовнішньої огорожі – 3,5 м, внутрішньої – 2,0 м. Обидві огорожі перетягнуті металевими колючими дротами, відстань між дротами становить приблизно 10–15 см. Вздовж зовнішньої огорожі периметра проходять стовпи, які обладнані ліхтарями, що здійснюють вночі освітлення підступів до охоронного периметра (поста). Відстань між стовпами 40–50 м. Територія посту обладнана 5 точками зв'язку, відстань між точками зв'язку становить 200 м. Доріжка, по якій пересуваються стрільці, очищена від снігу та посипана піском.

3. Обставини, за яких стався нещасний випадок (аварія)

20.02.2010 року о 09 год. 30 хв. працівник ЗС України Соломко В.В. на розводі добового наряду військової частини А0000 був призначений до складу внутрішньої варті загону ВОХОР вартовим другого посту першої зміни.

Перед розводом Соломко В.В. пройшов медичне обстеження в медичному пункті військової частини та інструктаж з питань охорони праці у класі теоретичної підготовки варті, який проводив заступник начальника загону ВОХОР працівник ЗС України Терехова О.О.

21.02.2010 року о 02 год. 00 хв. Соломко В.В. під час пересування на 2-й пост по дорозі периметра технічної території, яка очищена від снігу і посипана піском, раптово послизнувся та впав. Після падіння, не відчувши ніякого болю, Соломко В.В. самостійно підвівся і продовжив пересування до 2-го поста. Разом з ним до розташування своїх постів, згідно табелю постів, йшли стрільки Гашков М.А. і Воробйов О.С. Після того, як Соломко В.В. самостійно підвівся, Гашков М.А. і Воробйов О.С. запитали його, як він себе почуває, на що він відповів, що почувається нормально.

По прибуттю попередньої зміни начальник варту Займенцев В.О. був повідомлений стрільцем Гашковим М.А., що Соломка В.В. при пересуванні до 2-го посту впав, але почувається нормально і продовжує нести варту. По закінченню несення варту о 06 год. 00 хв. Соломка В.В. був змінений і, після повернення у вартове приміщення о 06 год. 40 хв., скарг на стан здоров'я від Соломка В.В. не поступало. При перевірці несення служби вартового Соломка В.В. начальником варту Займенцевим В.О. та відповідальним по військовій частині майором Федяй В.М. скарг на стан здоров'я від Соломка також не було. По закінченню вартової зміни, приблизно о 10 год. 40 хв., Соломка В.В. разом з іншими стрільками зміни пішов додому.

На другий день 22.02.2010 року Соломка В.В., відчувши біль із правого боку, який не проходив, а 23.02.2010 року посилювався, вирішив звернутися до лікарні. Після обстеження у лікаря-травматолога Лозівської міської лікарні та проведення рентгенівських знімків було встановлено, що внаслідок падіння Соломка В.В. отримав травму ребер справа, був виданий лікарняний лист.

Розслідування даного нещасного випадку проведено за заявою Соломка В.В., поданою 24.02.2010 року.

4. Причини нещасного випадку (аварії):

1. Невиконання вимог «Інструкції з охорони праці від 25.11.09 р. № 25 для працівника воєнізованої охорони» (особиста необережність потерпілого).

5. Заходи щодо усунення причин нещасного випадку (аварії):

№ з/п	Найменування заходів	Термін виконання	Виконавець	Відмітка про виконання
1.	Провести позаплановий інструктаж з питань охорони праці з підлеглим особовим складом військової частини з аналізом причин та обставин нещасного випадку.	до 23.03.2010 р.	Начальники служб, відділів, командири підрозділів	
2.	Провести позачергове навчання та перевірку знань з питань охорони праці з працівниками ВОХОР.	до 01.04.2010 р.	Інженер з ОП начальник загону ВОХОР	

6. Висновок комісії:

1. Розглянувши матеріали розслідування даного нещасного випадку, комісія з розслідування встановила:

– нещасний випадок зі стрільком ВОХОР Соломком Володимиром Вікторовичем стався в робочий час, під час виконання ним своїх службових обов'язків;

– згідно п.14 «Порядку розслідування та ведення обліку нещасних випадків, професійних захворювань і аварій на виробництві», затвердженого постановою Кабінету Міністрів України від 30 листопада 2011 р. № 1232, нещасний випадок зі стрільком ВОХОР Соломком Володимиром Вікторовичем вважається таким, що пов'язаний з виробництвом;

– про нещасний випадок скласти Акт за формою Н-1, взяти його на облік у військовій частині.

2. Особи, дії або бездіяльність яких призвели до нещасного випадку:

Стрілець ВОХОР працівник ЗС України Соломко Володимир Вікторович, який порушив:

– вимоги пункту 3, розділу 3 «Інструкції з охорони праці № 25 від 25.11.09 р. для працівника воєнізованої охорони», а саме: при обході території дотримуватись заходів особистої безпеки.

3. Члени комісії з розслідування зустрілися з потерпілим. В ході зустрічі розглянуто питання надання соціальної і матеріальної допомоги, роз'яснено потерпілому його права відповідно до законодавства.

7. Перелік матеріалів, що додаються:

1. Рапорт заступника начальника загону ВОХОР від 24.02.10 р. Терехової О.О. – 1 арк.;
2. Витяг з наказу командира військової частини від 24.02.10 р. № 93 – 1 арк.;
3. Заява Соломко В.В. від 24.02.10 р. – 1 арк.;
4. Протокол огляду місця, де стався нещасний випадок (аварія) – 1 арк.;
5. Лист начальнику відділення виконавчої дирекції ФСНВУ в Лозівському районі від 24.02.10 р. № 663 – 1 арк.;
6. Лист головному лікарю Лозівської ЦРЛ від 24.02.10 р. № 662 – 1 арк.;
7. Довідка з Лозівської ЦРЛ від 25.02.10 р. № 27 – 1 арк.;
8. Пояснювальна записка Соломко В.В. – 1 арк.;
9. Протокол опитування потерпілого Соломко В.В. – 1 арк.;
10. Пояснювальна записка Займенцева В.О. – 1 арк.;
11. Протокол опитування Займенцева В.О. – 1 арк.;
12. Пояснювальна записка Гашкова М.А. – 1 арк.;
13. Протокол опитування Гашкова М.А. – 1 арк.;
14. Пояснювальна записка Воробйова О.С. – 1 арк.;
15. Протокол опитування Воробйова О.С. – 1 арк.;
16. Пояснювальна записка майора Федяй В.М. – 1 арк.;
17. Пояснювальна записка ст. сержанта Дубина Ю.В. – 1 арк.;
18. Пояснювальна записка Матафонова Д.О. – 1 арк.;
19. Контрольний лист проходження навчання та інструктажу з питань охорони праці Соломко В.В. – 1 арк.;
20. Журнал реєстрації вступного інструктажу в/ч А0000 – 2 арк.;
21. Журнал реєстрації інструктажів з питань охорони праці ВОХОР – 7 арк.;

22. Відомість про доведення заходів безпеки під час ожеледиці особового складу ВОХОР від 15.02.10 р. – 3 арк.;
23. Графік чергувань особового складу ВОХОР на лютий 2010 року – 2 арк.;
24. Посадова інструкція № 289/292 з питань охорони праці командира підрозділу – 2 арк.;
25. Інструкція з охорони праці від 25.11.09 р. № 25 для працівника ВОХОР – 3 арк.

Голова комісії

О.М. Іванов
(підпис) (ініціали, прізвище)

Члени комісії

С.М. Наконечний
(підпис) (ініціали, прізвище)

В.М. Лещенко
(підпис) (ініціали, прізвище)

А.В. Попова
(підпис) (ініціали, прізвище)

Пояснення стосовно заповнення акта форми Н-5

Пункт 1. У разі групового нещасного випадку зазначаються відомості про кожного потерпілого.

Відомості про членів сім'ї, які перебувають на утриманні потерпілого, можуть бути викладені у формі таблиці.

Пункт 2. Якщо нещасний випадок стався внаслідок аварії, зазначаються категорія аварії, обсяги втрати продукції (у натуральному виразі та в гривнях), розмір матеріальних втрат, спричинених аварією (у гривнях).

Пункт 4. Після викладення кожної причини відзначається, які вимоги законодавства про охорону праці та захист населення і територій від надзвичайних ситуацій, інструкцій з безпечного ведення робіт і посадових інструкцій було порушено (із зазначенням статті, розділу, пункту тощо).

Пункт 5. Заходи щодо усунення причин настання нещасного випадку (аварії) можуть бути викладені у формі таблиці або перелічені у тексті із зазначенням строків і відповідальних за їх виконання.

ЗАТВЕРДЖУЮ

Командира військової частини

(посада роботодавця або керівника органу, який призначив

A0000

комісію)

майор

(підпис)

А.В. Соколов

(ініціали та прізвище)

«19» березня 2010 р.

М.П.

АКТ №

про нещасний випадок, пов'язаний з виробництвом

Соломко Володимир Вікторович

(прізвище, ім'я та по батькові)

1. Дата і час нещасного випадку 21 лютого 2010 року

21	20	01
----	----	----

година, хвилина 02 годин 00 хвилин

02	00
----	----

2. Найменування підприємства, працівником якого є потерпілий військова частина A0000

2.1. Адреса підприємства, працівником якого є потерпілий:
Автономна Республіка Крим, область Харківська

63

Район Лозівський

63	11
----	----

Населений пункт с. Катеринівка

63	11
----	----

2.2. Форма власності державна

31

2.3. Міністерство, орган, до сфери управління якого належить підприємство Міністерство оборони України

04	25
----	----

2.4. Реєстраційні відомості підприємства (страхувальника) у Фонді соціального страхування від нещасних випадків на виробництві та професійних захворювань:

20	27	00	02	27
----	----	----	----	----

2.5. Реєстраційний номер страхувальника 2027000227

2.6. Дата реєстрації 04.05.2001 р.

04	05	01
----	----	----

2.7. Найменування основного виду діяльності та його код згідно з
КВЕД діяльність у сфері оборони

75	22	0
----	----	---

2.8. Встановлений клас професійного ризику виробництва 1

1

2.9. Найменування і місце знаходження підприємства, де стався нещасний випадок військова частина А0000, вул. Блюхера; м. Лозова; Харківської обл.

2.10. Цех, дільниця, місце нещасного випадку
Територія охоронного периметра технічної території військової частини А0000, пост № 1.

3. Відомості про потерпілого:

3.1. Стать: чоловіча, жіноча чоловіча

01

3.2. Число, місяць, рік народження 16 липня 1957 року

52

3.3. Професія (посада) стрілець ВОХОР
розряд

3.4. Стаж роботи загальний 26 років 9 місяців

26

3.5. Стаж роботи за професією (посадою), під час якої стався
нешасний випадок 1 рік 3 місяці

01

3.6. Ідентифікаційний код: 2101600956

21	01	60	09	56
----	----	----	----	----

4. Проведення навчання потерпілого та інструктажів з охорони праці:

4.1. Навчання за професією чи видом роботи, під час виконання якої
стався нещасний випадок 13 листопада 2008 року

13	11	08
----	----	----

Проведення інструктажів

4.2. Вступного 13 листопада 2008 року

13	11	08
----	----	----

4.3. Первинного 13 листопада 2008 року

13	11	08
----	----	----

4.4. Повторного 07 жовтня 2009 року

07	10	09
----	----	----

4.5. Цільового 15 лютого 2010 року

15	02	10
----	----	----

4.6. Перевірка знань за професією чи видом роботи, під час
виконання якої стався нещасний випадок (для робіт підвище-
ної небезпеки)

14	11	09
----	----	----

5. Проходження медоглядів

--	--	--

5.1. Попередній

12 листопада 2008 року

12	11	08

5.2. Періодичний

не проводиться

6. Обставини, за яких стався нещасний випадок

20.02.2010 року о 09 год. 30 хв. працівник ЗС України Соломко В.В. на розводі добового наряду військової частини А0000 був призначений до складу внутрішньої варті загону ВОХОР вартовим другого посту першої зміни.

Перед розводом Соломко В.В. пройшов медичне обстеження в медичному пункті військової частини та інструктаж з питань охорони праці у класі теоретичної підготовки варті, який проводив заступник начальника загону ВОХОР працівник ЗС України Терехова О.О.

21.02.2010 року о 02 год. 00 хв. Соломко В.В. під час пересування на 2-й пост по дорозі периметра технічної території, яка очищена від снігу і посипана піском, раптово послизнувся та впав. Після падіння, не відчувши ніякого болю, Соломко В.В. самостійно підвівся і продовжив пересування до 2-го посту. Разом з ним до розташування своїх постів, згідно табелю постів, йшли стрілки Гашков М.А. і Воробйов О.С. Після того, як Соломко В.В. самостійно підвівся, Гашков М.А. і Воробйов О.С. запитали його, як він себе почуває, на що він відповів, що почувається нормально.

По прибуттю попередньої зміни начальник варті Займенцев В.О. був повідомлений стрільцем Гашковим М.А., що Соломко В.В. при пересуванні до 2-го посту впав, але почуває себе нормально і продовжує нести варту. По закінченню несення варті о 06 год. 00 хв. Соломко В.В. був змінений і, після повернення у вартове приміщення о 06 год. 40 хв., скарг на стан здоров'я від Соломко В.В. не поступало. При перевірці несення служби вартового Соломко В.В. начальником варті Займенцевим В.О. та відповідальним по військовій частині майором Федяй В.М. скарг на стан здоров'я від Соломко В.В. також не було. По закінченню вартової зміни, приблизно о 10 год. 40 хв., Соломко В.В. разом з іншими стрілками зміни пішов додому.

На другий день 22.02.2010 року Соломко В.В., відчувши біль із правого боку, який не проходив, а 23.02.2010 року посилювався, вирішив звернутися до лікарні. Після обстеження у лікаря-травматолога Лозівської міської лікарні та проведення рентгенівських знімків було встановлено, що внаслідок падіння Соломко В.В. отримав травму ребер справа, був виданий лікарняний лист.

Розслідування даного нещасного випадку проведено за заявою Соломко В.В., поданою 24.02.2010 року.

6.1. Вид події падіння під час пересування.

02	1
----	---

6.2. Шкідливий фактор та його значення

--	--

7. Причини нещасного випадку
невиконання вимог Інструкції з охорони праці

24	2
----	---

8. Устаткування, машини, механізми, транспортні засоби, експлуатація яких призвела до нещасного випадку

9. Діагноз згідно з листком непрацездатності або довідкою лікувально-профілактичного закладу тупа травма ребер справа, перелом III-IV ребер по аксиллярній лінії

9.1 Перебування потерпілого у стані алкогольного чи наркотичного сп'яніння 00
ні

10. Особи, які допустили порушення законодавства про охорону праці Стрілець ВОХОР працівник ЗС України Соломко Володимир Вікторович, який порушив:

– вимоги пункту 3, розділу 3 «Інструкції з охорони праці від 25.11.09 р. № 25 для працівника воєнізованої охорони», а саме: «при обході території дотримуватись заходів особистої безпеки....»

11. Свідки нещасного випадку стрілець ВОХОР працівник ЗС України Воробйов Олександр Сергійович (м. Лозова, м-н. 5, буд. 10, кв. 105); стрілець ВОХОР працівник ЗС України Гашков Микола Андрійович (м. Лозова, м-н. 4, буд. 38, кв. 123);

12. Заходи щодо усунення причин нещасного випадку

№ з/п	Найменування заходів	Термін виконання	Виконавець	Відмітка про виконання
1.	Провести позаплановий інструктаж з питань охорони праці з підлеглим особовим складом військової частини з аналізом причин та обставин нещасного випадку.	до 23.03.2010р.	Начальники служб, відділів, командири підрозділів	
2.	Провести позачергове навчання та перевірку знань з питань охорони праці з працівниками ВОХОР.	до 01.04.2010р.	Інженер з ОП начальник загону ВОХОР	

Голова комісії: інженер з охорони праці
працівник ЗСУ в/ч А0000 О.М. Іванов
(підпис) (ініціали, прізвище)

Члени комісії: головний інженер в/ч А0000 С.М. Наконечний
(підпис) (ініціали, прізвище)

Голова профспілкового комітету
Працівник ЗСУ в/ч А0000 А.В. Попова
(підпис) (ініціали, прізвище)

Страховий експерт з охорони праці відділу
виконавчої дирекції ФСНВУ в Лозівському районі В.М. Лещенко
(підпис) (ініціали, прізвище)

ПОЯСНЕННЯ**для заповнення актів форми Н-1 та форми НПВ**

Акт складається з текстової і кодової частин, які заповнюються відповідно до міжгалузевих, галузевих класифікаторів з використанням установлених термінів.

Коди зазначаються у клітинках.

Кодування відомостей актів форми Н-1 та форми НПВ обов'язкове.

Пункт 1. У першому рядку число та місяць кодуються відповідно до їх порядкових номерів, а рік – двома останніми цифрами,

наприклад: *дата 21 лютого 2010 року кодується так: |2|1| 0| 2 | 1 | 0|*

У другому рядку зазначається і кодується час, коли стався нещасний випадок, наприклад: *час 02 годин 00 хвилин кодується так: |0| 2 | 0 | 0 |*

Пункт 2. Найменування підприємства кодується відповідно до Єдиного державного реєстру підприємств і організацій України (ЄДРПОУ).

військова частина А0000

Адреса підприємства кодується відповідно до Класифікатора

Об'єктів адміністративно-територіального устрою України (КОАТУУ).
область Харківська

Найменування органу, до сфери управління якого належить підприємство, кодується відповідно до загального міжгалузевого класифікатора «Система позначення органів державного управління» (СПОДУ) 1.74.001.

Назва цеху, дільниці кодується відповідно до галузевого класифікатора (кодифікатора), а якщо його немає, зазначається назва цеху, дільниці відповідно до затвердженого переліку підрозділів підприємства.

Стать кодується так: *1 – чоловіча | 01 |*, *2 – жіноча*. Зазначається число, місяць і рік народження, а кодується число повних років потерпілого на час настання нещасного випадку.

Наприклад: 16 липня 1957 року | 52 |

Професія (посада), розряд (клас) записуються і кодуються відповідно до Державного класифікатора професій (ДК 003:2010).

У разі, коли потерпілий має кілька професій, зазначається та, під час роботи за якою стався нещасний випадок.

Зазначається і кодується число повних років стажу роботи (загального, за основною професією (посадою), на яку оформлений потерпілий, за виконуваною роботою, під час якої стався нещасний випадок).

Наприклад: 26 років 9 місяців | 26 |; 15 років | 15 |; 5 років | 5 |

Якщо стаж не досягає року, в текстовій частині зазначається кількість місяців (днів), а кодується, наприклад, так: *1 рік 3 місяці 2 дні | 01 |*

Пункт 4. Заповнюється відповідно до Типового положення про навчання з питань охорони праці, затвердженого наказом Держнаглядохоронпраці, дата кодується, як у пункті 1.

Наприклад: *14.11.09* – дата проведення (завершення) навчання за професією, вступного, первинного, повторного або цільового інструктажу, останньої перевірки знань з охорони праці *|1| 4 | 1 | 1 | 0 | 9|*

У разі відсутності даних для заповнення будь-якої позиції навпроти неї ставляться нулі *| 00 |*

Пункт 5. Заповнюється відповідно до Положення про медичний огляд працівників певних категорій, затвердженого наказом МОЗ.

Попередній 12 листопада 2008 року | 1 | 2 | 1 | 1 | 0 | 8|

Дата кодується, як у пункті 1.

Пункт 6. Під час опису обставин нещасного випадку дається стисла характеристика умов праці та дій потерпілого, викладається послідовність подій, що відбувалися перед настанням нещасного випадку, описується процес праці, а також зазначається, хто керував роботою або організував її.

Відомості про вид події зазначаються і кодуються відповідно до розділу 1, наведеного нижче класифікатора.

Відомості про шкідливий або небезпечний фактор та його значення зазначаються відповідно до ГОСТ 12.0.003 «Небезпечні та шкідливі виробничі фактори. Класифікація».

падіння під час пересування. 21 | 02 | 1 |

Шкідливий фактор кодується відповідно до класифікатора № 6, затвердженого наказом МОЗ.

Пункт 7. Зазначаються і кодуються три причини нещасного випадку відповідно до розділу 2 наведеного нижче класифікатора.

Основна причина нещасного випадку зазначається і кодується першою.

невиконання вимог Інструкцій з охорони праці 242 | 24 | 2 |

Якщо причин нещасного випадку більше ніж три, інші причини зазначаються лише у текстовій частині акта.

Пункт 8. Устаткування кодується відповідно до розділу 3, наведеного нижче класифікатора.

Наприклад: верстати металорізальні | 381|

устаткування гірничошахтне – | 314|

Пункт 9. Діагноз зазначається згідно з листком непрацездатності або довідкою лікувально-профілактичного закладу і кодується відповідно до Міжнародної статистичної класифікації хвороб та споріднених проблем здоров'я (МХК-10).

тупа травма ребер справа, перелом III-IV ребер по аксиллярній лінії

У разі перебування потерпілого у стані алкогольного чи наркотичного сп'яніння кодується – | 1 |

Запис робиться на підставі висновку, що складається лікарем, який проводив огляд потерпілого.

Ні | 00|

Пункт 10. Зазначаються посадові особи і працівники, у тому числі потерпілий, працівники іншого підприємства або сторонні особи, які допустили порушення вимог законодавства про охорону праці і дії чи бездіяльність яких стали основною або супутньою причиною нещасного випадку (відповідно до пункту 7).

«при обході території дотримуватись заходів особистої безпеки»

Закони та інші нормативно-правові акти про охорону праці кодуються відповідно до Державного реєстру міжгалузевих і галузевих нормативних актів про охорону праці.

Пункт 12. Зазначається кожний захід окремо. Не слід вносити до цього пункту заходи щодо накладення стягнень.

_____ (найменування лікувально-профілактичного
 _____ закладу,
 _____ ініціали та прізвище керівника)
 _____ (найменування підприємства,
 _____ ініціали та прізвище керівника)

ЕКСТРЕНЕ ПОВІДОМЛЕННЯ
 про звернення потерпілого з посиланням на нещасний
 випадок на виробництві

1. Прізвище, ім'я та по батькові потерпілого _____
2. Вік _____
 (роки, місяці)
3. Місце проживання _____
4. Найменування і місцезнаходження підприємства, працівником якого є потерпілий _____
5. Попередній діагноз _____
6. Дата: захворювання _____ 20__ р.
 встановлення діагнозу _____ 20__ р.
 госпіталізації _____ 20__ р.
7. Місце госпіталізації _____
 (найменування лікувально-профілактичного закладу)
8. Шкідливий виробничий фактор, який спричинив захворювання (отруєння) _____
9. Дата і час передачі первинної інформації _____

_____ (посада особи, яка надіслала повідомлення) _____ (підпис) _____ (ініціали та прізвище)

_____ (посада особи, яка одержала повідомлення) _____ (підпис) _____ (ініціали та прізвище)

_____ (найменування підприємства)

Е С К І З

місця, де стався (сталася) нещасний випадок (аварія)

_____ 201__ р. о _____ год. _____ хв.

з _____

(професія (посада), прізвище, ім'я та по батькові потерпілого)

До події

Після події

Голова комісії:

_____ (підпис)

_____ (ініціали та прізвище)

Члени комісії:

_____ (підпис)

_____ (ініціали та прізвище)

Ескіз склав:

_____ (підпис)

_____ (ініціали та прізвище)

Додаток 82

Зразок Заяви стрілка ВОХОР
на проведення розслідування НВ

*Інженеру з охорони праці в/ч А0829
На підставі заяви Соломка В.В. прове-
сти службове розслідування з 24.01.10
року згідно керівних документів
Командир в/ч А0829
майор _____ (Андрейченко)
24.02.2010 року*

*Начальнику загону ВОХОР
від стрільця
Соломка В.В.*

Заява

Прошу Вас провести розслідування нещасного випадку, який стався зі мною 21.02.2010 року о 2 годині під час пересування на 2-й пост, де я послизнувся, впав та вдарився спиною. З отриманою травмою звернувся до лікарні тільки 23.02.2010 року, начальнику загону ВОХОР повідомив 24.02.2010 року.

24.02.2010

_____ (Соломка)
(підпис)

Протокол
опитування потерпілого (потерпілих), свідків та інших осіб,
причетних до нещасного випадку (аварії), що стався (сталася)
24 лютого 2010 р. о 11 год. 15 хв.

Стрілець загону ВОХОР Соломко Володимир Вікторович
(професія посада), прізвище, ім'я та по батькові потерпілого, або

_____ (або)

_____ (категорія і характер аварії)

Прізвище, ім'я та по батькові опитуваної особи:

стрілець загону ВОХОР Соломко Володимир Вікторович
(професія (посада) прізвище, ім'я та по батькові опитуваного)

Харківська область, Лозівський район, с. Катеринівка, вул. Могильченко, буд. 29
(місце проживання)

Працівник ЗС України стрілець загону ВОХОР Соломко Володимир Вікторович
(у довільній формі викладається розповідь про подію, що розслідується. Після запису відомих опитуваному фактів особю, яка проводить опитування, ставляться запитання для уточнення)

Запитання:

Чи проводяться з Вами інструктажі з питань охорони праці? Якщо так, хто їх проводить?

Відповідь:

Проводяться, проводить начальник ВОХОР або його заступник

Запитання:

Коли і де саме проводяться інструктажі з питань охорони праці?

Відповідь:

Інструктажі з питань охорони праці проводяться у класі теоретичної підготовки варту кожен день з особовим складом варту, що заступає

Запитання:

Що до Вас доводить начальник, або його заступник під час проведення інструктажу?

Відповідь:

Доводять інструкції які визначають порядок несення служби у Варті. Обов'язки вартових, що їм забороняється, табель постів та інше.

Запитання:

Чи проводили з Вами 15.02.10 року цільовий інструктаж щодо заходів безпеки під час ожеледиці. Якщо так, то хто проводив?

Відповідь:

Так, 15.02.10 року з нами проводив інструктаж щодо заходів безпеки під час ожеледиці заступник начальника ВОХОР Терехова О.О., за вказівкою інженера з охорони праці, під особистий розпис.

Запитання:

Як Ви вважаєте, що стало причиною Вашого падіння?

Відповідь:

Особиста необережність під час пересування на 2-й пост.

Протокол прочитав (прочитала), записано з моїх слів правильно

_____ (підпис) _____ В.В. Соломко (ініціали та прізвище)

Опитування провів і протокол склав

Інженер з О.П. _____ О.М. Іванов _____
(посада особи, яка проводить опитування) (підпис) (ініціали та прізвище)

24.02.10 р.

(дата опитування)

Пояснювальна записка
потерпілого (потерпілих), свідків та інших осіб, причетних до
нещасного випадку (аварії), що стався (сталася)
24 лютого 2010 р. о 10 год. 00 хв.

зі стрільцем загону ВОХОР Соломком Володимиром Вікторовичем
(професія посада), прізвище, ім'я та по батькові потерпілого)

Воробійов Олександр Сергійович, стрілець загону ВОХОР військової частини
A0829
(прізвище, ім'я та по батькові особи,

що дає пояснення, її професія (посада), місце роботи)

Місце проживання:

Харківська область, Лозівський район, с. Герсіванівка, вул. Василькова, буд.
34
(місце проживання)

Я, Воробійов Олександр Сергійович стрілець загону ВОХОР військової частини A0829, заступаючи на пост № 1 21.02.2010 року о 2-й годині побачив, що стрілець ВОХОР Соломко В.В., який йшов попереду мене (висувався на свій пост № 2), послизнувся і впав. Після цього він піднявся і продовжив рух. Я запитав у нього, як він себе відчуває? Він відповів, що нормально.

О.С. Воробійов 24.02.2010 року
(підпис) (ініціали та прізвище) (дата подання пояснювальної записки)

ВІДОМОСТІ
про збитки, заподіяні аварією,
що сталася _____ 201__ р. о ____ год. ____ хв.

на

(найменування підприємства та

органу, до сфери управління якого воно належить)

1. Категорія і масштаб аварії _____

2. Прямі втрати, пов'язані з ліквідацією аварії, усього (тис. гривень)

у тому числі:

на підприємстві, де сталася аварія _____

на інших підприємствах _____

від ураження населення, житлового фонду і майна громадян

від забруднення навколишнього природного середовища _____

3. Втрати, пов'язані з невиробленою продукцією, усього (тис. гривень)

у тому числі:

на підприємстві, де сталася аварія _____

на інших підприємствах _____

Роботодавець

Головний бухгалтер

М. П.

_____ 20__ р.



МІНІСТЕРСТВО ОБОРОНИ УКРАЇНИ

ВІЙСЬКОВА ЧАСТИНА А0000

**ЖУРНАЛ
РЕЄСТРАЦІЇ АВАРІЙ
У ВІЙСЬКОВІЙ ЧАСТИНІ
А0000**

Розпочато « ____ » _____ 201_ р.
Закінчено « ____ » _____ 201_ р.

Стор.1

№ з/п	Число, місяць, рік, час виникнення аварії	Категорія і характер аварії	Причини і стислий опис обставин виникнення аварії
1	2	3	4

Продовження додатка 86

Стор.2

Матеріальні втрати від аварії, тис. гривень	Тривалість простою об'єкта від початку аварії до введення в експлуатацію, годин (діб)	Заходи, запропоновані комісією з розслідування причин аварії	Відмітка про здійснення заходів
5	6	7	8



МІНІСТЕРСТВО ОБОРОНИ УКРАЇНИ

ВІЙСЬКОВА ЧАСТИНА А-0000

**ЖУРНАЛ
ОБЛІКУ ПРОФЕСІЙНИХ
ЗАХВОРЮВАНЬ (ОТРУЄНЬ)
У ВІЙСЬКОВІЙ ЧАСТИНІ
А0000**

Розпочато « ____ » _____ 201 р.

Закінчено « ____ » _____ 201 р.

Стор.1

з/ п	Військове звання, найменування професії (посада)	Прізвище, ім'я, та батькові хворого	Стать	Вік (повних років)	Найменування підприємства, військової частини, підрозділу	Найменування органу управління підприємства	Найменування цеху, дільниці	Стаж служби (роботи)		Вид профзахворювання (отруєння): гостре або хронічне
								загальний	у контакті зі шкідливими виробничими факторами	
1	2	3	4	5	6	7	8	9	10	11

Найменування шкідливих факторів згідно з Гігієнічною класифікацією праці, які сприяли виникненню професійного захворювання (отруєння)	Діагнози		Захворювання встановлено		Найменування спеціалізованого профпатологічного лікувальнопрофілактичного закладу, що встановив остаточний діагноз	Наслідки професійного захворювання					
	основний	супутній	під час медичного огляду	лікувально-профілактичним закладом		тимчасова втрата працездатності	тимчасове переведення на іншу роботу	здагний працювати за професією	стійка втрата працездатності	група інвалідності	смерть
12	13	14	15	16	17	18	19	20	21	22	23

Можливі варіанти запису: без втрати працездатності; з тимчасовою втратою працездатності; тимчасово переведений на іншу роботу; смерть (протягом перших 2 днів після нещасного випадку); працездатний у своїй професії чи на посаді; стійка втрата працездатності у своїй професії чи на посаді; інвалідність (група); діагноз захворювання віддаленого наслідку; помер.



МІНІСТЕРСТВО ОБОРОНИ УКРАЇНИ

ВІЙСЬКОВА ЧАСТИНА А-0000

**ЖУРНАЛ
РЕЄСТРАЦІЇ ПОТЕРПІЛИХ
ВІЙСЬКОВОСЛУЖБОВЦІВ
ВІД НЕЩАСНИХ ВИПАДКІВ
ВІЙСЬКОВОЇ ЧАСТИНИ А0000**

Розпочато « ____ » _____ 201 р.

Закінчено « ____ » _____ 201_ р.

Стор.1

Реєстраційний номер*	Дата і час події	Посада	Військове звання потерпілого	Прізвище, ім'я та по батькові потерпілого	Число, місяць, рік народження потерпілого	Яким військовим комісаріатом був призначений
1	2	3	4	5	6	7

Продовження додатка 88

Стор.2

Місце події	Короткі обставини і причини нещасного випадку	Діагноз та наслідки нещасного випадку	Заходи щодо запобігання подібним випадкам	Відмітка про виконання запобіжних заходів	Дата видачі акта за формою НВ-1 і підпис особи, яка його отримала
8	9	10	11	12	13

Додаток 89
Зразок сторінки журналу реєстрації
хворих у медпункті в/частини

№ з/п	Прізвище, ім'я та по батькові	Військове звання	Звернення	Підрозділ	Діагноз	Призначене лікування
1	2	3	4	5	6	7
25/ 57	Яковенко А.В.	сер-жант	I	310	17.02.10 р. стрептодермія обох нижніх кінцівок	Саліцило-вий спирт, Фукорцин; м. Лєво-міколь
26/ 58	Нестеренко В.М.	рядо-вий	I	рота за-безпечення	18.02.10 р. ВСД за гіпер-тонічним ти-пом	Корвалол 25x3 р./д. Папазол 1тх3 р./д
27/ 59	Яковенко А.В.	сер-жант	II	310	18.02.10 р. стрептодермія обох нижніх кінцівок	Саліцило-вий спирт, Фукорцин; м. Лєво-міколь
28/ 60	Іщенко А.П.	рядо-вий	I	пожежна рота	22.02.10 р. травма колін-ного правого суглоба	Пов'язка з хлорамі-ном, звіль-нений від ФІЗО, ро-боти, на-рядів на б діб, консу-льтація із травма-тологом

Додаток 90
Зразок висновку з лікарні (ЦРЛ)
направлення на лікування

1	2	1	2
22.02.10	<i>Звільняється від ФІЗО, робіт, нарядів на 6 діб пов'язка з розчином хлораміну консультація травматолога ТВО начальника медичної служби ст. сержант м/с</i>	22.02.10	<i>рекомендації травматолога стосовно лікування</i>
22.02.10	<i>Ю.К.Дубина Висновок травматолога: Травма отримана 19.02.10 р. при падінні (зі слів) Травма правого колінного суглоба м.п.</i>	22.02.10	<i>Направляється на лікування до в/частини А3306, м. Харків ТВО начальника медичної служби ст. сержант м/с Ю.К.Дубина</i>

Додаток 91
Зразок направлення
у шпиталь в/ч А3306

Направлення

Направляється до військової частини А3306 солдат строкової служби Іващенко Андрій Павлович

(на консультацію, стаціонарне лікування, обстеження)

Діагноз: травма правого колінного суглоба

Командир військової частини А0000
майор

А.В. Соколов

ТВО начальника медичної служби
ст. сержант м/с

Ю.К. Дубина

М.П.

Додаток 92
Зразок рапорту
про отримання травми

Командиру в/частини А0829

*Командиру роти тех. забезпечення
Провести службове розслідування в
термін до 26.02.2010 р. Матеріали
розслідування здати мені на затвер-*

*дження 26.02.10 р.
Командир в/ч А0829
майор _____ (Андрейченко)
20.02.2010 року*

Рапорт

*Дійсним доповідаю, що при несенні служби в добовому наряді (днюва-
льним автопарку) з 19.02. на 20.02.2010 року солдат Іващенко А.П. при сліду-
ванні до туалету автопарку послизнувся та впав, внаслідок чого отримав
травму коліна (правої ноги). Про дійсний факт солдат Іващенко А.П. нікому
не доповів.*

Прошу Вас за цим фактом призначити службове розслідування.

*Командир в/частини А1183
м-р*

М. Баитовий

20.02.2010 року

Начальнику відділу кадрів

*Підготувати проект наказу на проведення
службового розслідування за фактом
отримання травми солдатом строкової
служби в/частини А1183 Іващенко А.П.*

*Командир в/ч А0829
майор _____ (Андрейченко)
20.02.2010 року*



МІНІСТЕРСТВО ОБОРОНИ УКРАЇНИ

НАКАЗ

КОМАНДИРА ВІЙСЬКОВОЇ ЧАСТИНИ А0000

22.02.10 р.

м. Лозова

№ 86

Про призначення розслідування
за фактом отримання травми
солдатом Іващенко А.П.

Згідно інструкції «Про розслідування та облік нещасних випадків, професійних захворювань і аварій у Збройних Силах України», затвердженої наказом Міністра оборони України від 06.02.01 р. № 36 для проведення розслідування за фактом травмування під час виконання службових обов'язків солдатом Іващенко А.П.

НАКАЗУ Ю :

1. Призначити комісію з розслідування нещасного випадку

Голова комісії: заступник командира військової частини А0000 майор Федяй В.М.

Члени комісії: заступник командира 310 окремої такелажної роти з технічної частини ст. л-нт Чернописький О.А., інженер з охорони праці працівник ЗСУ Іванов О.М., ТВО начальника медичної служби – начальник медичного пункту ст. сержант медичної служби Дубина Ю.К.

2. Вище зазначеній комісії протягом 3-х календарних діб за результатами розслідування скласти акт за Формою НВ-1 у п'яти примірниках та надати мені на затвердження.

3. Інженеру з охорони праці облікувати нещасний випадок у журналі «Реєстрації потерпілих від нещасних випадків військової частини А0000».

4. Начальнику відділу кадрів і стройового акт за Формою НВ-1 разом з матеріалами розслідування зберігати в архіві військової частини протягом 45 років, з вирахуванням віку потерпілого.

5. Контроль за виконанням наказу покласти на заступника командира військової частини А0000.

6. Наказ довести до всього особового складу в частині, що їх стосується.

Командир військової частини А0000
майор А.В. Соколов

ЗАТВЕРДЖУЮ

Командир військової частини
А0000
майор А.В. Соколов
«___» _____ 2010 р.

**Акт
службового розслідування**

Відповідно до наказу командира військової частини А0000 № 86 від 22.02.10 р., керуючись ст.85 Дисциплінарного статуту ЗС України, наказом Міністра оборони № 82 від 15.03.04 «Про затвердження інструкції про порядок проведення службових розслідувань у ЗС України», мною, заступником командира військової частини А1183 з технічної частини, старшим лейтенантом Чорнопиським О.А. проведено службове розслідування за фактом отримання травми військовослужбовцем строкової служби солдатом Іващенко Андрієм Павловичем, такелажником такелажного взводу 310 окремої такелажної роти.

310-та окрема такелажна рота військова частина А1183 підпорядковується командирі військової частини А0000.

СУТЬ СПРАВИ:

19.02.2010 року солдат строкової служби військової частини А1183 Іващенко Андрій Павлович був призначений у добовий наряд днювальним автопарку.

В результаті особистої необережності під час слідування до туалету, який знаходиться в автомобільному парку, він впав та отримав травму правого коліна. Про даний факт солдат Іващенко А.П. нікому не доповів.

Вході обстеження лікарем Лозівської лікарні був встановлений попередній діагноз – травма правого колінного суглоба.

В результаті розслідування та відбору пояснень у причетних посадових осіб встановлено:

19.02.2010 року солдат строкової служби військової частини А1183 Іващенко Андрій Павлович був призначений у добовий наряд днювальним автопарку. Приблизно о 12 год. 50 хв. він запитав у чергового парку дозволу піти до туалету, який знаходиться на території парку автомобільної техніки. Під час слідування до туалету, внаслідок особистої необережності, він послизнувся та впав, внаслідок чого отримав травму правого коліна. Підвівшись, він не відчув болю у нозі і не надав уваги даному факту. Про даний випадок солдат Іващенко А.П. не доповів черговому парку та нікому зі своїх безпосередніх командирів. Протягом двох наступних днів нога солдата Іващенко А.П. не турбувала, а зранку 22.02.10 р. він звернувся за допомогою до медичного пункту військової частини А0000, у зв'язку з тим, що коліно розпухло.

Після огляду ТВО начальника медичної служби ст. сержантом Дубина Ю.К. направила його для подальшого обстеження до травматолога Центральної районної лікарні м. Лозова.

Після огляду лікар ЦРЛ встановив попередній діагноз: травма правого колінного суглоба.

Після чого ТВО начальника медичної служби ст. сержант Дубина Ю.К. направила солдата Іващенко А.П. для подальшого лікування до шпиталю в/ч А3306 м. Харків.

Таким чином травма військовослужбовця строкової служби військової частини А1183 солдата Іващенко А.П. була отримана внаслідок:

– особистої необережності військовослужбовця строкової служби військової частини А1183 солдата Іващенко А.П.

– невиконання військовослужбовцем строкової служби військової частини А1183 солдатом Іващенко А.П. вимог ст. 12, 13, 14 Статуту внутрішньої служби ЗС України.

З метою недопущення подібних випадків, пропоную:

1. Даний випадок довести до 100 % особового складу частини.
2. Довести вимоги статутів наказів Міністерства Оборони та Збройних Сил України щодо додержання заходів безпеки під час несення служби в добовому наряді.

3. Командиру в/ч А1183 звернути увагу на своєчасність та змістовність надання доповідей підлеглого особового складу стосовно отриманих травм;

4. Заступнику командира в/ч А 1183 з виховної роботи провести заняття по доведенню наказу МОУ від 15.12 05 р. № 748 (Про порядок надання доповідей і донесень, про злочини, порушені кримінальні справи, події, грубі порушення військової дисципліни у МО та ЗСУ). Особливу увагу звернути на випадки, де порушувались заходи безпеки внаслідок особистої необережності.

До акту розслідування додаю пояснення:

- | | |
|--|-------------|
| 1. Витяг з наказу командира військової частини № 86 від 22.02.10 р. про призначення службового розслідування | – 1 аркуш; |
| 2. Акт службового розслідування від 24.02.10 р. | – 2 аркуша; |
| 3. Пояснювальні записки | – 4 аркуша; |
| 4. Постанова про відмову в порушенні кримінальної справи від 24.02.10 р. | – 1 аркуш; |
| 5. Копія сторінки журналу реєстрації в медпункті в/ч А0829 | –1 аркуш; |
| 6. Копія сторінки медичної книжки (висновок лікаря ЦРЛ) | –1 аркуш; |
| 7. Копія направлення до військового шпиталю в/ч А3306 | – 1 аркуш; |
| 8. Акт про нещасний випадок НВ-1 | – 1 аркуш. |

Заступник командира в/ч А1183

з технічної частини ст. л-нт

О.А.Чорнописький

Додаток 95
Зразок сигнального листа зі
шпиталю в/ч А3306 (на лікуванні Іващенко)
Командиру в/частини А0829
м. Лозова

Сигнальний лист

Із вашої частини на лікування у військову частину А3306 поступив:
солдат строкової служби Іващенко Андрій Павлович

Діагноз: Посттравматичний синовіт правого колінного суглоба.

Виявлені дефекти медичної допомоги на догоспітальному періоді:

Прошу надати довідку про травму.

Начальник військово-медичного клінічного центру
Північного регіону
полковник _____ В.Т. Поліщук
(підпис)

м.п.

Начальник приймального відділення:
майор _____ В.Т. Тікало
(підпис)

м.п. лікаря В.В. Яснінська

Виписний епікриз ІХ № 2333

Солдат Івашенко Андрій Павлович, 1990 року народження, військова частина А0829

Знаходився на обстеженні й лікуванні у травматологічному відділенні ВМКЦ ПнР з 23.02.10р. по 19.03.10 р.

Діагноз: *Посттравматичний сіновит правого колінного суглоба.*

ФОГК № 9384 від 12.03.10 р. – без патології. Клін. аналіз крові від 25.02.10 р. – НВ – 112 г/л, ШОЕ–5 мм/г, ер– $3,61 \times 10^{12}$ /л, л– 5×10^9 /л.

Аналіз сечі від 25.02.10 р.: п.вага – 1027, л – 2–4 в п/зору, ер. – нема, білок, глюкоза – відсутні.

Рентгенографія правого колінного суглоба 19.02.10 р (з мед книжки): без патології.

Проводилося медикаментозне і фізіофункціональне лікування: режим, дієта, знеболюючі, диклофенак в/м, полівітаміни, іммобілізація 7 діб, ЛФК, ФТЛ.

Больовий синдром купирований.

Випишується до частини в задовільному стані.

Рекомендовано:

– звільнення від занять фізичної та стройової підготовки на місяць.

Заступник начальника ВМКЦ ПнР

з медичної частини

полковник медичної служби

М.Ф. Бойко

Начальник клініки ушкоджень – провідний травматолог

підполковник медичної служби

М.Ф. Рак

Начальник травматологічного відділення

підполковник медичної служби

К.М. Погрібний

ЗАТВЕРДЖУЮ
Командира військової частини А0000
(посада, військове звання)

майор А.В. Соколов
(підпис, ініціали та прізвище)

«__» лютого 2010 року.

А К Т № 1
про нещасний випадок
Іващенко Андрія Павловича
(прізвище, ім'я та по батькові)

1. Дата і час нещасного випадку: 19 лютого 2010 року 12 год. 50 хв.
(число, місяць, рік, година, хвилина)

2. Військова частина, військовослужбовцем якої є потерпілий,
військова частина А0000
(найменування)

2.1. Адреса військової частини, військовослужбовцем якої є потерпілий: вул. Блюхера, місто Лозова, область Харківська

2.2. Місце нещасного випадку автопарк.

3. Відомості про потерпілого:

стать (чоловіча, жіноча) чоловіча

число, місяць, рік народження 13 липня 1990 року

стаж служби (загальний) 5 місяців.

стаж служби за посадою 4 місяців 19 днів.

4. Проведення навчання з потерпілим та інструктажу з охорони праці.

4.1. Навчання за професією чи видом роботи, під час виконання якої стався нещасний випадок _____
(число, місяць, рік)

Проведення інструктажів:

4.2. Вступного 26 жовтня 2009 року.
(число, місяць, рік)

4.3. Первинного 18 листопада 2009 року.
(число, місяць, рік)

4.4. Повторного 1 лютого 2010 року.
(число, місяць, рік)

4.5. Цільового щоденно.
(число, місяць, рік)

4.6. Перевірка знань за професією чи видом роботи, під час виконання якої стався нещасний випадок, (для робіт підвищеної небезпеки) _____
(число, місяць, рік)

5. Проходження медоглядів:

5.1. Попередній 17 жовтня 2009 року
(число, місяць, рік)5.2. Періодичний _____
(число, місяць, рік)

6. Обставини, за яких стався нещасний випадок

6.1. Вид події: випадкове падіння потерпілого під час пересування.

6.2. Шкідливий фактор та його значення

7. Причини нещасного випадку: Особиста необережність.8. Устаткування, машини, механізми, транспортні засоби, експлуатація яких призвела до нещасного випадку не експлуатувались
(найменування, тип, марка, рік випуску)9. Медичний висновок про діагноз ушкодження здоров'я потерпілого: травма правого колінного суглоба.9.1. Перебування потерпілого у стані алкогольного чи наркотичного сп'яніння (так, ні) ні10. Особи, які допустили порушення законодавства та нормативноправових актів (з боку військової частини, сторонньої організації, сторонньої особи, потерпілого) не має

11. Свідки нещасного випадку:

1. БОНДАР Сергій Юрійович; військова частина А 1183;
(прізвище, ім'я та по батькові, місце служби, постійне місце проживання)с.Брагінівка, Краснопалівський р-н Харківська обл., вул. Степова 382. ОЛЕМСЬКИЙ Олександр Вікторович; військова частина А 1183;
(прізвище, ім'я та по батькові, місце служби, постійне місце проживання)Луганська обл., м. Краснодон квартал Титова 61, кв. 18.

12. Заходи щодо усунення причин нещасного випадку

№	Найменування заходів	Термін виконання	Виконавці	Відмітка про виконання
1	Начальникам цехів, начальникам відділів, командирам рот підтримувати закріплену територію в належному стані. Особливу увагу звернути на місця найчастішого пересування військовослужбовців та працівників (стройовий плац, входи в приміщення, місця для паління та інш.)	25.02.2010	Начальники цехів, відділів, командири рот.	
2	Провести позапланові інструктажі що до обережного пересування військовослужбовців та працівників під час ожеледиці про що зробити записи у журналах реєстрації інструктажів з питань охорони праці.	26.02.2010	Начальники служб, цехів, відділів, командири рот.	

13. Наслідки нещасного випадку: потерпілий на лікуванні у шпиталі

Голова комісії: заступник начальника арсеналу з виховної роботи
майор Федяй В.М

Члени комісії: заступник командира 310 окремої такелажної роти з
технічної частини ст. л-нт Чорнописький О.А.

Інженер з охорони праці працівник. ЗСУ Іванов О.М.І

ТВО начальника медичного пункту – медичної служби військової
частини А0000 ст. сержант Дубина Ю.К.

24 лютого 2010 року

Передати засобами АСУ «Дніпро» файл №_ інформація з обмеженим доступом відсутня

Підлягає поверненню до відділу кадрів і стройового військової частини А 0000 до справи № 21 ст. л-нт О.А.Чорнописький
Т Е Л Е Г Р А М А З В И Ч А Й Н А

ВІТЯЗЬ Оперативному черговому, Начальнику логістики управління Південного оперативного командування, черговому по логістики.

Довідка-доповідь

за фактом отримання травми військовослужбовцем строкової служби солдатом Іващенко Андрієм Павловичем, такелажником такелажного взводу 310-ї окремої такелажної роти.

310-та окрема такелажна рота в/ч А1183 підпорядковується командирі військової частини А0000.

Суть справи

Дійсним доповідаю, що 19.02.2010 року солдат строкової служби військової частини А1183 Іващенко Андрій Павлович був призначений у добовий наряд днювальним автопарку. Приблизно о 12 год. 50 хв. він запитав у чергового парку дозволу піти до туалету, який знаходиться на території парку автомобільної техніки. Під час слідування до туалету, внаслідок особистої неосторожності, він послизнувся та впав, внаслідок чого отримав травму правого коліна. Підвівшись, він не відчув болю у нозі і не надав уваги даному факту. Про даний випадок солдат Іваненко А.П. не доповів черговому парку та нікому зі своїх безпосередніх командирів. У вечір 19.02.10 р., роздягнувшись в лазні, він помітив, що коліно значно набрякло, та після здачі наряду звернувся за допомогою до медичного пункту військової частини А0829, де після огляду ТВО начальника медичної служби ст. сержант Дубина Ю.К. направила його для подальшого обстеження до травматолога Центральної районної лікарні м. Лозова.

Після огляду лікар ЦРЛ встановив попередній діагноз: травма правого колінного суглоба.

Після чого ТВО начальника медичної служби ст. сержант Дубина Ю.К. направила солдата Іващенко А.П. для подальшого лікування до шпиталю в/ч А3306 м. Харків.

Дані на військовослужбовця

Солдат строкової служби Іващенко Андрій Павлович 13.07.1990 року народження

Освіта: повна середня

Не одружений

Призваний 12.10.09 Жовтневим РВК м. Луганськ

Посада – такелажник такелажного взводу

Батько – Іващенко Павло Павлович (1958 р.н.) електрик

Мати – Іващенко Інга Анатоліївна (1964 р.н.) інженер-технолог

Вжиті заходи

Солдат строкової служби Іващенко був оглянутий ТВО начальника медичної служби у медичному пункті, оглянутий лікарем – травматологом ЦРЛ, направлений на лікування до шпиталю в/ч А3306.

Командиром військової частини виданий наказ на проведення службового розслідування від 22.02.10 р. № 86

Керівний склад

Командир в/ч – майор Баштовий Мирослав Леонідович

ЗК з ВР – капітан Кондауров Микола Михайлович

ком. взводу – ст. л-нт Чаус Артур Олегович

№ 22.02.10 _____ А.В. Соколов

Командир військової частини А0000

майор

А.В. Соколов

ПОСТАНОВА
Про відмову в порушенні кримінальної справи

24 лютого 2010 року

м. Лозова, Харківська область в/ч А0829

Командир військової частини А0829 майор Андрейченко А.В розглянув матеріали службового розслідування за фактом отримання травми військовослужбовцем строкової служби військової частини А1183. Лозова 19 лютого 2010 року,

Встановив:

19.02.2010 року солдат строкової служби військової частини А1183 Іващенко Андрій Павлович був призначений у добовий наряд днювальним автопарку.

Приблизно о 12 год. 50 хв. він запитав у чергового парку дозволу піти до туалету, який знаходиться на території парку автомобільної техніки. Під час слідування до туалету, в результаті особистої необережності, він послизнувся та впав, унаслідок чого отримав травму правого коліна. Підвівшись, він не відчув сильного болю у нозі, тому не надав уваги цьому факту. Про даний випадок солдат Іващенко А.П. не доповів черговому парку та нікому зі своїх безпосередніх командирів. Протягом двох наступних днів нога солдата Іващенко А.П не турбувала, а зранку 22.02.10 р. він звернувся за допомогою до медичного пункту військової частини А0829, у зв'язку з тим, що коліно набрякло. Після огляду ТВО начальника медичної служби ст. сержантом Дубина Ю.К. солдат Іващенко А.П. був направлений до травматолога Центральної районної лікарні м. Лозова.

Після огляду лікар, ЦРЛ м. Лозова встановив попередній діагноз: *травма правого колінного суглоба.*

Після чого ТВО начальника медичної служби ст. сержант Дубина Ю.К. направила солдата Іващенко А.П. для подальшого лікування до шпиталю в/ч А3306 м. Харків.

В ході службового розслідування було встановлено, що дій сторонніх осіб, які могли потягти за собою спричинення травми, не встановлено.

Враховуючи, що в діях солдата строкової служби Іващенко А.П. наміру ухилення від військової служби, шляхом спричинення собі тілесних ушкоджень не було, а тілесні ушкодження отримані внаслідок особистої необережності, тому відсутній склад злочину, передбачений ст. 409 КК України, та керуючись ст. 99 КПК України, **постановив:**

1. В порушенні кримінальної справи відносно солдата строкової служби Іващенко Андрія Павловича 13.07.1990 року народження військовослужбовця військової частини А1183, за ознаками злочину, передбаченого ч.1 ст. 409 КК України на підставі ст. 6 п. 2 КПК України, відмовити, за відсутністю в його діях складу злочину.

2. Про відмову в порушенні кримінальної справи повідомити у встановлені законом терміни зацікавлених осіб.

Командир військової частини А0829
майор _____ Андрейченко А.В
М.П.

Порядок розслідування та ведення обліку нещасних випадків, професійних захворювань і аварій на виробництві, а також випадку з військовослужбовцями (Про порядок розслідування та облік Нещасних Випадків зі смертельним наслідком та Гр. НВ:

1 місяць (10діб) – розслідування + 5діб – підписується + 5діб – надає наказ притягнути до відповідальності)

№ з/п	Найменування	Постанова КМУ від 30.11.11 р. № 1232 (застаріла Постанова КМУ від 25.08.04 р. № 1112) Для працівників Гр. НВ (2 чол. і більше) – отримання травм незалежно від ступеня тяжкості, у разі смерті	Наказ МОУ від 06.02.01 р. № 36 для в/сл. Групові НВ – отримання травм середнього, важкого (надзвичайно важкого) ступеня, у разі смерті
		Виробничого характеру Спеціальні розслідування	Спеціальні розслідування зі смертельним наслідком (СН), або групові НВ (Гр. НВ)
1	2	3	4
1	Місце травмування на території України (які сталися з громадянами України, іноземцями, та особами без громадянства)	Працівники, що працюють за трудовим договором (контрактом) не залежно від форм власності: – травми, що пов'язані з виконанням трудових обов'язків; – на роботу (з роботи) на авто, що належить підприємству; – перерва, медогляд та інші; – у разі раптового погіршення здоров'я працівника, отруєння; – у разі смерті на підприємстві. – надурочний час, ліквідація аварії.	Військовослужбовці: – під час проходження та виконання обов'язків в/служби (зборів); Якщо командировка: – розслідує НВ та частина де стався НВ. Якщо курсант – стажування: – розслідує НВ та частина де стався НВ (визивають представника навчального закладу); – отримані внаслідок заподіяних тілесних ушкоджень іншою особою, отруєння, самогубства, опіки, обмороження, утоплення, ураження електричним струмом, блискавкою, травми, отримані внаслідок стихійного лиха, контакту з тваринами тощо.
2	Факт	Особа, що виявила, свідок негайно усно.	Особа, що виявила негайно усно (рапорт).
3	Підтвердження	Командир підрозділу негайно організує доставку у медпункт, повідомляє командира частини, інженера з ОП, профспілку (забезпечення збереження обставин НВ)	Командир підрозділу негайно організує доставку у медпункт, повідомляє усно (рапортом) командира частини (забезпечення збереження обставин НВ)

1	2	3	4
6		<p>Фонду (Лещенко);</p> <ul style="list-style-type: none"> – представник профспілки підприємства; – інженер з ОП підприємства, де стався НВ; – представник профспілкового органу вищого рівня; – представник установи державної санітарно-епідеміологічної служби; – представник інспекції державного технічного нагляду Мінагрополітики (у разі потреби); – спеціалісти органу з питань захисту населення і територій від надзвичайних ситуацій; – представник органу охорони здоров'я та інші. 	<p>– командир підрозділу де стався НВ та інші.;</p> <p>Також може залучати представників відповідного військового органу нагляду за ОП, пожежного, СЕС, ДАІ (за узгодженням начальників цих служб).</p>
7	Розслідування призначає на підставі наказу	<ol style="list-style-type: none"> 1. Роботодавець, якщо не прийнято рішення. 2. Керівника територіального Органу Держнаглядохоронпраці (за місцем настання НВ), якщо загинуло 2–4 чоловіка (4–9 чоловіка травмовано). 3. КМУ прийнято рішення про створення комісії, якщо загинуло 5 чоловік (10 чоловік травмовано) 4. Посадова особа Держнаглядохоронпраці, яка входить до складу комісії утвореної КМУ. 	<p>Загибло 2–4 чоловіка (4–9 чоловіка травмовано) – комісію з розслідування призначає наказ засупника МОУ, командувач військ ПОК, начальники управління центрального апарату МОУ та генерального штабу ЗСУ.</p> <p>Загибло 5 чоловік (10 чоловік травмовано) – комісію з розслідування призначає наказ МОУ.</p>
8	Розслідування протягом	10 робочих днів (обстежити, установити обставини НВ)	10 робочих днів (обстежити, установити обставини НВ)
9	Спеціальна комісія має право одержувати (потерпіла особа або її представник не входить до складу комісії, але може бути присутня на засіданнях)	<ul style="list-style-type: none"> – усні, письмові пояснення від роботодавця, свідків, членів сім'ї, працівників підприємства; – дати пояснення потерпілим (сім'ям) стосовно їх прав (належних компенсацій); – розглянути соціальні питання; – внести пропозиції щодо їх вирішення відповідним органам; 	<ul style="list-style-type: none"> – усні, письмові пояснення від свідків, членів сім'ї; – дати пояснення потерпілим (сім'ям) стосовно їх прав (належних компенсацій); – розглянути соціальні питання; – внести пропозиції щодо їх вирішення відповідним органам;

1	2	3	4
10	Протягом доби складається за результатами розслідування та затверджує командир частини, де стався НВ Акт про НВ	Потерпілий (особа, яка його представляє) не включається до складу комісії (має брати участь на засіданнях)	Акт Спец. розслідування НВ-6 (додаток 106) – на кожного потерпілого за підписами членів комісії; Акт службового розслідування про НВ (додаток 94) – робиться запис «Складено відповідно акту Спец. Розслідування» – замість підписів членів комісії
11	На вимоги комісії	<p>Спеціальна комісія зобов'язана:</p> <ul style="list-style-type: none"> – обстежити місце НВ; – одержувати усні, письмові пояснення свідків, працівників, друк матеріалів; – вивчити умови праці; – з'ясувати обставини та причини НВ; – визначити чи пов'язаний цей випадок з виробництвом; – установити особи які допустили порушення вимог законодавства; – зустрітися з потерпілим (членами сім'ї). <p>У разі потреби роботодавець забезпечує:</p> <ul style="list-style-type: none"> – проведення експертизи, фото, схеми; – залучати спеціалістів (по узгодженню з командиром); – лабораторних досліджень; <p>(витрати за рахунок роботодавця де стався НВ) Безкоштовно надавати висновки: Медичні заклади, заклади судово-медичної експертизи, органи прокуратури та внутрішніх справ.</p>	<p>– Спеціальна комісія зобов'язана:</p> <ul style="list-style-type: none"> – обстежити місце НВ; – одержувати усні, письмові пояснення свідків, в/службовців, друк матеріалів; – вивчити умови служби; – з'ясувати обставини та причини НВ; – визначити чи пов'язаний цей випадок з виконанням службових обов'язків; – установити особи які допустили порушення вимог законодавства; – зустрітися з потерпілим (членами сім'ї). <p>У разі потреби роботодавець забезпечує:</p> <ul style="list-style-type: none"> – проведення експертизи, фото, схеми; – залучати спеціалістів (по узгодженню з командиром); – лабораторних досліджень; <p>(витрати за рахунок роботодавця де стався НВ) Безкоштовно надавати висновки: Медичні заклади, заклади судово-медичної експертизи, органи прокуратури та внутрішніх справ.</p>
12	Розслідування продовжено на підставі керівника організації, який призначив комісію	не більше 1 місяця	не більше 1 місяця

1	2	3	4
13	Після закінчення спеціального розслідування	<p>За результатами спец. розслідування складається:</p> <ul style="list-style-type: none"> – Акт ф.Н-5 спеціального розслідування – внаслідок аварії зазначається її категорія; – Акт ф.Н-1 на кожного потерпілого; – Картка ф.П-5 на кожного потерпілого (у разі профзахворювань). <p>Кількість примірників (від кількості потерпілих).</p> <p>На протязі доби керівник органу Держнаглядохоронпраці, який призначив комісію, повинен затвердити примірники актів Акт ф.Н-5 спеціального розслідування, Акт ф.Н-1, Картку ф.П-5 при необхідності. На вимогу потерпілого (членів сім'ї) зобов'язаний дати ознайомитись.</p>	<p>Не пізніше 5 діб командир надає наказ (з урахуванням висновків комісії зазначеній в Акті Спец. розслідування за формою НВ-6 (додаток 106) заходи щодо запобігання НВ – повинні мати бути затверджені та притягнені до дисциплінарної відповідальності посадові особи, які сприяли виникненню порушень.</p>
14	Матеріали спеціального розслідування підписуються та надсилаються протягом 5 діб	<p>Примірники актів протягом 5 діб підписуються всіма членами комісії.</p> <p>Якщо працівник зник (пов'язано з виробництвом) акт Н-5 з висновком комісії видається сім'ї для звернення до суду і суд оголосив працівника померлим – орган Держнаглядохоронпраці відповідно до акту Н-5 визнає цей випадок пов'язаний з виробництвом і складає Акт Н-1 – роботодавець, бере на облік цей НВ.</p>	<p>Не пізніше 5 діб надсилаються:</p> <ul style="list-style-type: none"> – командир, який призначив розслідування; – до військового органу нагляду (контрольного); – орган прокуратури (який проводив розслідування).
15	Акт (під час розслідування Групових НВ): На кожного потерпілого окремо (згідно класифікатора подій, причин, місця подій)	<p>Затверджені примірники протягом 5 діб надсилаються:</p> <p>Акт ф.Н-5 спеціального розслідування</p> <ul style="list-style-type: none"> 1-й екз. – потерпілому; 2-й екз. – робочому органу виконавчої дирекції Фонду соціального страхування від НВ в Лозів-ському районі (Харченко); 3-й екз. – організації де стався НВ; 	<p>Акт Спец. розслідування за формою НВ-6 (додаток 106) – на кожного потерпілого за підписами членів комісії; Акт про НВ (додаток 94) – робиться запис «Складено відповідно акту Спец. розслідування» – замість підписів членів комісії: 1-й екз. – у діло; 2-й екз. – командир підрозділу; 3-й екз. – органу нагляду (за ОП, СЕС, ДАІ, прокуратуру);</p>

1	2	3	4
		Акт ф.Н-1 – 1-й, 2-й, 3-й екз. разом з Акт ф.Н-5; 4-й екз. – керівнику де стався НВ; 5-й екз. – представнику (Лещенко) виконавчої дирекції Фонду; 6 екз. – профспілці; 7 – копія держадміністрації. 8. Картка П-5 (отруєння) – СЕС;	4-й екз. – командирю частини; 5-й екз. – командирю взводу; 6-й екз. – начальнику підприємства де залучався до робіт в/службовець.
16	Матеріали розслідування зберігаються у військовій частині (при розформуванні у державному архіві) протягом	45 років	75 років (за винятком віку потерпілого) – 1-й екз.
17	Припис		припис (додаток 104)
18	Облік НВ – реєстрація НВ, за якими складався акт	Журнал реєстрації осіб, що потерпіли від нещасних випадків на виробництві (додаток 68)	Журнал реєстрації потерпілих від НВ (додаток 88)
19	Перелік документів спеціального розслідування	До матеріалів спеціального розслідування належать: – копія рішення КМУ про створення комісії з розслідування НВ (якщо приймалось); – копія наказу органу Державного нагляду за охороною праці про призначення комісії; – примірник Акт ф.Н-5 спеціального розслідуван. – примірник Акт ф.Н-1 на кожного потерпілого; – примірник Картка ф.П-5 на кожного потерпілого; – протокол огляду місця події (додаток 77); – ескіз місця (додаток 81), плани, схеми, фото тощо; – висновок експертної комісії; – медичний висновок про причини смерті, а також про стан алкогольного, токсичного чи наркотичного сп'яніння;	Зберігаються 5 років – інші примірники матеріалів розслідування у частинах куди надсилались акти спеціального розслідування

1	2	3	4
		<ul style="list-style-type: none"> – висновки лікувальних закладів (якщо отруєння); – протокол рішення про призначення експертної комісії; – пояснювальні записки (додаток 84); – протокол опитування свідків (додаток 83); – витяги із законів з ОП, вимоги які були порушені; – копії документів про проходження потерпілим навчання, інструктажу з ОП; – копії приписів, протоколів про адмін. порушення що стосуються НВ; – довідка про матеріальну шкоду, надання матеріальної допомоги потерпілим 	
20	Не визначається НВ:	<p>не визначається НВ та не складаються Акти Н-5 і Н-1:</p> <ul style="list-style-type: none"> – у стані алкогольного (наркотичного) сп'яніння – наказом усунення від виконання службових обов'язків; – за місцем постійного проживання; – використання авто, інструментів, механізмів в особистих цілях; – у разі навмисного заподіяння шкоди, під час скоєння злочину; – самогубства (за наявністю офіційних висновків уповноважених органів (є рішення суду, прокуратури)). 	<p>не визначається НВ та не складається Акт про НВ:</p> <ul style="list-style-type: none"> – у стані алкогольного (наркотичного) сп'яніння – наказом усунення від виконання службових обов'язків; – за місцем постійного проживання; – використання авто, інструментів, механізмів в особистих цілях; – у разі навмисного заподіяння шкоди, під час скоєння злочину; – самогубства (за наявністю офіційних висновків уповноважених органів (є рішення суду, прокуратури)).
21	Відповідальність	<p>Роботодавець протягом 5 діб після затвердження актів надає наказ про виконання запропонованих спеціальною комісією заходів та запобігання виникненню подібних випадків. Особи, які допустили порушення, невиконання законодавства – притягуються до відповідальності. Про здійснення заходів (вказаних в Акті Спец. розслідування) командир письмово доповідає (повідомляє) командира та органи, що брали участь у розслідуванні.</p>	<p>Особи, які допустили порушення, невиконання законодавства – притягуються до відповідальності. Про здійснення заходів (вказаних в Акті спеціального розслідування) командир письмово доповідає (повідомляє) командира та органи, що брали участь у розслідуванні.</p>

1	2	3	4
22	Повідомлення про наслідки НВ	По закінченню непрацездатності у разі СМЕРТІ Роботодавець складає повідомлення Н-2 у термін 10 діб. Надсилає всім де ф.Н-1 (зберігається разом з актом).	По закінченню непрацездатності у разі СМЕРТІ Командир складає повідомлення про наслідки НВ за ф. НВ-4 (додаток 103) у 10 діб. Надсилає всім де Акт Спец. розслідування (зберігається разом з актом)
23	Факт приховування НВ Винні до відповідальності	З працівником іншого підприємства, також проводиться розслідування за участю представників того підприємства	Розслідування призначає наказом начальник команди частини. Винні до відповідальності.
24	Комплект документів, що зберігаються в матеріалах спеціального розслідування	<ol style="list-style-type: none"> 1. Наказ про призначення розслідування (додаток 71); 2. Повідомлення – начальнику відділення виконавчої дирекції Фонду соц. страхування (Харченко) (додаток 72); 3. Головному лікарю Лозівської ЦРЛ Жовтому І.Ю. – надати діагноз (додаток 74); 4. Діагноз (додаток 75); 5. ЦРЛ с.Катеринівка – повідомляє про звернення потерпілого; 6. Повідомлення про НВ (додаток 76); 7. Копія – табеля; інструктажів 8. Запит про продовження розслідування – Начальнику територіального управління Держгірпромнагляду (Денисенко М.М.); 9. Пояснювальні записки (додаток 84); 10. Протокол опитування (додаток 83); 11. Ескіз місця події, фото (додаток 81); 12. Протокол огляду місця події (додаток 77); 13. Акт Ф.Н-5 розслідування (додаток 78); 14. Акт Ф.Н-1 про розслідування (додаток 79); 	<ol style="list-style-type: none"> 1. Копія наказу командира в/ч про затвердження комісії зі спеціального розслідування; 2. Медичний висновок про причини смерті (характер травми) потерпілого, про наявність алкоголю, наркотиків; 3. ЦРЛ .с.Катеринівка – повідомляє про звернення потерпілого (Рапортом нач.мед) при наявності; 4. Повідомлення про НВ (додаток 105); 5. Копія – лист наряду; інструктажів, перевірка знань, про проходження служби; 6. Запит про продовження розслідування у начальника; 7. Пояснювальні записки; 8. Протокол опитування свідків; 9. Ескіз місця події (додаток 81), фото; 10. Протокол огляду місця події (додаток 77); 11. Акт Спеціального розслідування за формою НВ-6 (додаток 106); 12. Копія Акта (додаток 94) про розслідування НВ на кожного потерпілого окремо; 13. Висновок експертизи (медичний, науковотехнічний тощо);

1	2	3	4
		15. Протокол засідання комісії –15 % знизити одноразову страхову виплату (особиста необережність); 16. Матеріали розслідування військовому прокурору Харківського гарнізону м. Харків, вул. Руднева, 36 (61050).	14. Довідка про матеріальну шкоду, заподіяну НВ (додаток 109); 15. Копія актів перевірок та приписів (додаток 104), що стосується НВ виданих командиром представниками вищого командування. 16. Матеріали розслідування військовому прокурору Харківського гарнізону м. Харків, вул. Руднева, 36 (61050)

Примітка – адреси: 1. Начальнику відділу Державного нагляду за охороною праці 65063 м. Одеса-63, вул. Армійська 18, кімната 423 полковнику Орлову Олегу Івановичу, м. Харків майор Мельниченко Олег Сергійович – курирує охорону праці навчання.

2. Начальнику територіального управління Держгірпромнагляду по Харківській області Денисенко Миколаю Миколайовичу

Територіальне управління Державного комітету України з промислової безпеки охорони праці та гірничного нагляду по Харківській області. Харківська Державна інспекція промислової безпеки та охорони праці у нафтогазовому комплексі та хімічної промисловості 61003 м. Харків вул. Університетська 37/39 (факс. 731-47-62).

3. Військовому Прокурору Харківського гарнізону (61050 м. Харків, вул. Руднева 36).

4. Начальнику відділення виконавчої дирекції Фонду соціального страхування від НВ на виробництві та професійних захворювань України в Лозівському районі Харківської області Харченко В.В.

представник виконавчої дирекції Фонду соціального страхування від НВ (Лещенко В'ячеслав Миколайович).

5. Лозівська міська рада Харківської області Управління праці та соціального захисту населення, м. Лозова м-н 4, буд. 73 (факс 5-38-04, 5-40-01). 6. Головному лікарю ЦРЛ Жовтому І.Ю.

7. Комунальний заклад охорони здоров'я Лозівська ЦРЛ (Центральна Районна Лікарня) 64662 Лозівський район с. Катеринівка, вул. Леніна, 42 (т. 2-30-54, т.2-35-26)

КАРТА ОБЛІКУ

професійного захворювання (отруєння)

1. Дата заповнення _____, реєстраційний номер _____
2. Військова частина _____
3. Дата одержання повідомлення про професійне захворювання _____
4. Посада _____
5. Військове звання _____
6. Прізвище, ім'я та по батькові потерпілого _____
7. Кількість одночасно потерпілих з урахуванням даної особи _____
8. Вік (кількість повних років) _____
9. Стаж служби на посаді _____
10. Стаж служби в контактi з шкідливим фактором, що діяв під час виконання службових обов'язків та спричинив професійне захворювання _____
11. Шкідливі фактори, що діяли під час виконання службових обов'язків та стали причиною професійного захворювання (отруєння), згідно з гігієнічною класифікацією:
основний _____
(конкретні найменування згідно з класифікатором)
супутній _____
(конкретні найменування згідно з класифікатором)
12. Обставини виникнення професійного захворювання _____
13. Вид професійного захворювання:
захворювання – 1
отруєння – 2
14. Форма професійного захворювання:
гостре – 1
хронічне – 2
15. Діагнози:
основний _____
супутній (виробниче обумовлений) _____
16. Професійне захворювання (отруєння) виявлено:
при медогляді – 1
при звернення – 2
17. Діагноз установлено:
ЛПЗ – 1
професійними відділенням – 2
НДІ – 3
18. Тяжкість захворювання:
без утрати працездатності – 1
із утратою працездатності – 2
смерть – 3
19. Заходи, вжиті санітарно-епідеміологічними закладами Міністерства оборони України: _____ -- _____

Начальник санітарно-епідеміологічного закладу Міністерства оборони України

(військове звання, підпис, ініціали та прізвище)

М.П.

**ЕКСТРЕНЕ ПОВІДОМЛЕННЯ
про гостре профзахворювання (отруєння)**

1. Військове звання, ініціали та прізвище _____
2. Стать _____, вік _____
3. Військова частина (установа) _____
(вказуються умовне найменування)

_____ (поштова адреса та домашня адреса потерпілого)

4. Попередній діагноз _____
5. Шкідливий виробничий фактор, який викликав захворювання (отруєння) _____
6. Дати:
захворювання _____
установлення діагнозу _____
госпіталізації _____
7. Місце госпіталізації _____
8. Дата і час передачі первинної інформації _____
9. Посада, прізвище та підпис особи, яка надіслала повідомлення _____
10. Посада, прізвище та підпис особи, яка одержала повідомлення _____

ПОВІДОМЛЕННЯ
про наслідки нещасного випадку
(гостре професійне захворювання чи отруєння),

що стався « ___ » _____ 20__ року

з _____
(посада, військове звання, прізвище, ім'я та по батькові)

(акт про нещасний випадок НВ-1 від « ___ » _____ 20__ року № ___)

1. Діагноз за довідкою військового лікувально-профілактичного закладу

2. Найменування військового лікувально-профілактичного закладу, що встановив діагноз _____

3. Наслідок нещасного випадку _____
(потерпілий одужав, установлена

інвалідність I-ї, 2-ї, 3-ї групи, комісований, помер)

4. Тривалість виконання потерпілим більш легкої роботи (діб) _____

5. Звільнено від виконання службових обов'язків з « ___ » 20__ року по « ___ » _____ 20__ року, тривалість тимчасової непрацездатності (діб) _____

6. Витрати військової частини:
сума відшкодування моральної шкоди потерпілому (грн.) _____
вартість зіпсованого у зв'язку з аварією (нещасним випадком) устаткування, зруйнованих будівель, споруд (грн.) _____
сумарна шкода (без урахування наступних періодичних виплат) (грн.) _____

Командир військової частини _____
(військове звання, підпис, ініціали та прізвище)

« ___ » _____ 20__ року

Начальник фінансової служби _____
(військове звання, підпис, ініціали та прізвище)

« ___ » _____ 20__ року

М.П.

ПРИПИС № _____

Мною, _____
(посада, військове звання, прізвище, ініціали особи військових органів нагляду чи контролю)

на підставі вивчення і перевірки матеріалів щодо нещасного випадку
з _____
(посада, військове звання, прізвище, ініціали потерпілого)

що стався « ____ » _____ 20__ року о ____ год. __ хв., встановлено:

1. Нещасний випадок з _____
(посада, військове звання, ініціали та прізвище потерпілого)

стався _____
(наводиться коротка характеристика місця події із зазначенням небезпечних і

шкідливих факторів, що діяли під час виконання службових обов'язків)

2. Обставини, за яких стався нещасний випадок: _____
(викладається послідовність подій, дій потерпілого та інших осіб,

причетних до цього нещасного випадку, тощо)

3. Причини нещасного випадку: _____
(зазначаються залежно від наявності

основні технічні, організаційні та психофізіологічні причини нещасного випадку)

4. Порушення нормативно-правових актів (закони, статuti, положення, правила, інструкції, настанови тощо), що призвели до нещасного випадку:

5. Перелік осіб, які допустили порушення вимог нормативно-правових актів з охорони праці, дії чи бездіяльність яких стали основною або супутньою причиною нещасного випадку: _____

Пропоную скласти акт за формою НВ-1 і взяти цей нещасний випадок на облік.

Посадова особа органів нагляду _____
(військове звання, підпис, ініціали та прізвище)

Припис отримав _____
(посада, військове звання, підпис, ініціали та прізвище)

ПОВІДОМЛЕННЯ

про груповий нещасний випадок, нещасний випадок зі смертельним наслідком, випадок смерті військовослужбовця під час виконання обов'язків військової служби

1. Дата і час нещасного випадку _____
2. Місце нещасного випадку і його коротка характеристика _____
3. Відомості про потерпілого (потерпілих) _____
(прізвище, ім'я та по батькові, рік народження,

посада, військове звання, місце служби, сімейний стан, характер травм)

4. Короткі обставини і причини нещасного випадку _____

Командир військової частини _____
(військове звання, підпис, ініціали та прізвище)

М.П.

А К Т

спеціального розслідування нещасного випадку зі смертельним наслідком, групових нещасних випадків, випадків смерті та аварії

Випадок (аварія) стався (сталася) «__»__ 20__ року о __ год.

з _____
(військове звання, прізвище, ім'я та по батькові потерпілого, посада,

найменування військової частини, де стався випадок, її підпорядкування)

Комісія, призначена наказом _____

у складі:

ГОЛОВИ _____
(посада, військове звання, ініціали та прізвище)

членів: _____
(посада, військове звання, ініціали та прізвище)

за участю залучених фахівців _____
(посада, військове звання, ініціали та прізвище)

провела у період з «__» по «__» 20__ року спеціальне розслідування нещасного випадку (аварії).

1. Відомості про потерпілого (потерпілих)*

1.1. Посада, військове звання, прізвище, ім'я, по батькові, дата призову військовим комісаріатом, кількість років на службі, час проходження навчання, інструктажу, перевірки знань щодо безпечного ведення робіт, дата останнього медичного огляду. Наслідки нещасного випадку.

1.2. Відомості про членів сім'ї, які перебувають на утриманні потерпілого, прізвище, ім'я та по батькові, рік народження, сімейний стан, рід занять.** Ці відомості можуть бути викладені у вигляді таблиці.

*У разі групових нещасних випадків зазначаються відомості окремо щодо кожного потерпілого.

**Відомості про членів сім'ї зазначаються тільки в разі нещасних випадків зі смертельним наслідком.

2. Характеристика об'єкта, ділянки та місця нещасного випадку

У короткій характеристиці військової частини, підприємства, об'єкта, ділянки та місця, де стався нещасний випадок (аварія), наводяться відомості про проектний, затверджений та фактичний режим роботи об'єкта (устаткування) до нещасного випадку (аварії).

Описується стан об'єкта (ділянки), устаткування (конструкцій) і матеріалів, що застосовувалися перед аварією (нещасним випадком), а також дається висновок про їх відповідність нормативним вимогам.

Зазначається наявність аналогічних нещасних випадків (аварій), якщо вони мали місце у військовій частині. Описується організація роботи щодо забезпечення безпечної життєдіяльності військовослужбовців та вказуються її недоліки у військовій частині.

Якщо нещасний випадок стався через аварію, то в цей розділ акта додатково вносяться такі дані: категорія аварії, розмір загальної шкоди, заподіяної аварією (в гривнях).

3. Обставини, за яких стався нещасний випадок (аварія)

Описуються події, що відбувалися, та роботи, які проводилися до настання нещасного випадку (аварії), зазначається, як проходив процес роботи під час виконання службових обов'язків, хто керував роботами і які він давав указівки, дії потерпілого (потерпілих) та інших осіб, пов'язані з нещасним випадком (аварією).

Викладається послідовність подій, наводяться небезпечні та шкідливі фактори, що впливали на потерпілого під час служби, вказується конкретно машина, інструмент, устаткування, експлуатація яких призвела до нещасного випадку, наявність небезпечних умов і небезпечні дії потерпілого або інших осіб, характер аварії. Перераховуються заходи, вжиті для ліквідації аварії (якщо вона мала місце) відповідно до плану ліквідації аварії.

4. Причини нещасного випадку (аварії)

Наводяться основні технічні та організаційні причини нещасного випадку (аварії), включаючи перевищення гранично допустимих норм небезпечних і шкідливих факторів, невідповідність і недостатність засобів колективного, індивідуального та медичного захисту чинним вимогам, якщо ці причини вплинули на подію. Після кожної причини вказується, які конкретні вимоги законодавства та нормативно-правових актів, інструкцій з безпечного ведення робіт, посадових інструкцій були порушені (з посиланням на відповідні статті, розділи, пункти).

Зазначаються узагальнені результати перевірки військової частини відповідними військовими органами нагляду та контролю.

5. Заходи щодо усунення причин нещасних випадків (аварії)

Запропоновані заходи повинні складатися із:

- заходів щодо ліквідації наслідків аварії (у разі потреби);
- заходів щодо усунення безпосередніх причин нещасного випадку і запобігання подібним випадкам.

Ці заходи можуть бути викладені у вигляді таблиці або перераховані в тексті із зазначенням змісту заходів, термінів їх виконання і посадових осіб, які відповідають за їх своєчасну реалізацію.

6. Висновки комісії щодо осіб, які допустили порушення законодавчих та інших нормативно-правових актів з охорони праці, та пропозиції щодо притягнення їх до відповідальності

У цьому розділі вказуються особи, у тому числі й потерпілі, чиї дії або бездіяльність призвели до нещасного випадку (аварії). Указуються конкретні порушення законодавчих і нормативно-правових актів, посадових інструкцій тощо із зазначенням статей, параграфів та пунктів. Наприкінці розділу даються конкретні пропозиції щодо притягнення до відповідальності осіб, з вини яких стався нещасний випадок чи аварія. У висновку зазначається, що даний нещасний випадок підлягає (не підлягає) обліку і на нього складається (не складається) акт за формою НВ-1.

7. Перелік матеріалів, що додаються

Голова комісії _____
(військове звання, підпис, ініціали та прізвище)

Члени комісії: _____
(військове звання, підпис, ініціали та прізвище)

ПОВІДОМЛЕННЯ
про профзахворювання (отруєння)

Прізвище, ім'я та по батькові _____

Стать _____ Вік _____
(повних років)

Найменування підприємства _____
(вказуються його реквізити)

Міністерство, орган, до сфери управління якого належить підприємство

Діагноз основний _____
супутній _____

Виробничий фактор, шкідлива речовина, найменування трудового процесу, що викликав захворювання _____

Дата встановлення остаточного діагнозу _____

Найменування закладу, що встановив діагноз _____

Реєстраційний номер повідомлення _____

Від «__» _____ 20__ р.

Головний лікар

_____ (прізвище, ім'я та по батькові)

_____ (підпис)

М.П.

Дата відправлення повідомлення _____

Посада, прізвище та підпис особи, яка надіслала повідомлення _____

Дата одержання повідомлення _____

Посада, прізвище та підпис особи, яка одержала повідомлення _____

А К Т

розслідування хронічного професійного захворювання (отруєння)

1. Дата складання _____

(день, місяць, рік)

2. Військова частина, підрозділ _____

3. Комісія у складі:

голови комісії _____

(посада, військове звання, прізвище, ім'я та по батькові)

членів комісії: _____

(посада, військове звання, прізвище, ім'я та по батькові)

провела розслідування випадку хронічного професійного захворювання (отруєння) _____

(діагноз)

4. Дата прибуття хворого до лікувального закладу _____

Дата надходження повідомлення до санітарно-епідеміологічного закладу Міністерства оборони України _____

5. Найменування медичного закладу, яким встановлено діагноз: _____

6. Захворювання (отруєння) виявлене при медичному огляді при зверненні в _____

(найменування військового медичного закладу)

7. Відомості про хворого:

посада (професія) _____

(за класифікатором)

військове звання, прізвище, ім'я та по батькові _____

вік _____

(повних років)

стаж служби _____

(скільки днів, місяців, років на посаді в умовах

впливу шкідливих факторів)

Дата проходження чергового медичного огляду і висновок про професійну придатність _____

8. Висновок про наявність шкідливих факторів під час виконання службових обов'язків _____

9. Діагноз _____

(основний)

(супутній)

10. На момент розслідування потерпілий _____
(військове звання, ініціали та прізвище)

придатний до служби на своїй посаді, переведений на іншу посаду, перебуває на амбулаторному лікуванні, госпіталізований, переведений на інвалідність, помер (потрібне залишити)

11. Професійне захворювання (отруєння) виникло за таких обставин*:

12. Причини професійного захворювання (отруєння)**: _____

* Детально описуються конкретні факти невиконання технологічних регламентів виробничого процесу, порушення режиму експлуатації технологічного устаткування, приладів, робочого інструменту, аварійні ситуації, пошкодження захисних засобів і механізмів, систем вентиляції, екранування, сигналізації, освітлення, кондиціонування повітря, порушення правил техніки безпеки, гігієни праці; зазначається відсутність (невикористання) засобів індивідуального захисту, недосконалість технологій, механізмів, робочого інструменту, неефективність роботи систем вентиляції, кондиціонування повітря, захисних засобів, механізмів, засобів індивідуального захисту, відсутність заходів і засобів рятувального характеру тощо.

** Указуються виробничі фактори, що призвели до захворювання:

запиленість повітря робочої зони (концентрація пилу), у тому числі вміст вільного SiO – середній _____, максимальний _____

загазованість повітря робочої зони шкідливими речовинами (концентрація речовин та їх гранично допустима концентрація);

підвищені та знижені температури, температура поверхні устаткування, матеріалів, повітря робочої зони; рівні: шуму; загальної та локальної вібрації; інфразвукових коливань, ультразвук; електромагнітних випромінювань; барометричного тиску; вологості та рухомості повітря; іонізуючого випромінювання; контакт з джерелами інфекційних захворювань, конкретні найменування; фізичних перевантажень (параметри, ступінь, тяжкість роботи); інші виробничі фактори за гігієнічною класифікацією праці.

13. З метою ліквідації та запобігання професійним захворюванням (отруєнням) пропонується _____

(указати посаду, військове звання, прізвище, ім'я та по батькові особи, якій адресована пропозиція, надається конкретне формулювання організаційних, технічних і санітарно-гігієнічних заходів, указується термін їх виконання)

14. Посада, військове звання, прізвище, ім'я та по батькові осіб, які порушили нормативно-правові акти:

_____ (указати, що не виконувалося і які вимоги нормативно-правових актів порушені)

Голова комісії _____
(військове звання, підпис, ініціали та прізвище)

Члени комісії: _____
(військове звання, підпис, ініціали та прізвище)

ВІДОМОСТІ**про втрати, викликані аварією**Аварія сталася « » 20 року, о год. хв.у _____
(найменування військової частини)

1. Категорія і характер аварії: _____

2. Прямі втрати, пов'язані з ліквідацією аварії, всього (тис. грн.) _____
у тому числі:

втрати у військовій частині, де сталася аварія, _____

втрати в інших військових частинах _____

втрати від ураження населення, житлового фонду і приватного майна
громадян _____

втрати від забруднення навколишнього природного середовища _____

3. Втрати, пов'язані з невиробленою продукцією, всього (тис. грн.) _____
у тому числі:

у військовій частині, де сталася аварія, _____

в інших військових частинах _____

Командир військової частини _____
(підпис) (ініціали та прізвище)Начальник фінансової служби _____
(підпис) (ініціали та прізвище)

Дата складання

М.П.

П Е Р Е Л І К
військових лікувально-профілактичних закладів
Міністерства оборони України

1. Головний військово-медичний клінічний орден Червоної Зірки центр «Головний військовий клінічний госпіталь» Міністерства оборони України (м. Київ).
2. Військово-медичний клінічний центр Північного регіону Збройних Сил України (м. Харків).
3. Військово-медичний клінічний центр Західного регіону Збройних Сил України (м. Львів).
4. Військово-медичний клінічний центр Південного регіону Збройних Сил України (м. Одеса).
5. Військово-медичний клінічний центр Центрального регіону Збройних Сил України (м. Вінниця).
6. Військово-медичний клінічний центр Кримського регіону Збройних Сил України (м. Севастополь).

ЗАТВЕРДЖУЮ

_____ (посада, ініціали, прізвище)

_____ керівника закладу освіти)

_____ (підпис)

« ___ » _____ 201__ р.

Акт № _____

**про нещасний випадок, що стався з вихованцем, учнем,
студентом, курсантом, слухачем, аспірантом навчального закладу
(складається у п'яти примірниках)**

1. Прізвище, ім'я та по батькові потерпілого _____
2. Стать: чоловіча, жіноча (потрібне підкреслити) _____
3. Рік народження _____
4. Навчальний заклад, клас, група, де навчається, виховується потерпілий _____

5. Підпорядкованість (належність) навчального закладу _____

_____ (міністерство, інший центральний орган виконавчої влади, орган управління освітою, засновник (власник),
якому підпорядкований навчальний заклад)

6. Поштовий індекс та адреса навчального закладу _____

7. Місце, де стався нещасний випадок _____

8. Прізвище, ім'я та по батькові вихователя, вчителя, викладача, керівника навчального закладу, у класі (групі) якого стався нещасний випадок _____

9. Дата проведення інструктажу, навчання з охорони праці, безпеки життєдіяльності:

інструктаж вступний _____

інструктаж первинний _____

10. Дата і час нещасного випадку _____
(година, число, місяць, рік)

11. Обставини, за яких стався нещасний випадок _____

12. Подія, що призвела до нещасного випадку _____

13. Причини нещасного випадку _____

14. Наслідки нещасного випадку _____
(смертельний чи не смертельний)

15. Перебування потерпілого в стані алкогольного чи наркотичного сп'яніння _____

16. Заходи щодо усунення наслідків нещасного випадку:

№ з/п	Зміст заходу	Термін виконання	Виконавець (посада, прізвище ініціали)	Відмітка про виконання
1	2	3	4	5

17. Особи, які допустили порушення законодавчих та інших нормативних актів з охорони праці _____
(прізвище, ім'я, по батькові,

_____ професія, посада, навчальний заклад; статті, параграфи,

_____ пункти порушених ними законодавчих та інших нормативних актів)

18. Свідки нещасного випадку _____
(прізвище, ім'я, по батькові, рік народження)

19. Висновки лікувально-профілактичного закладу

Діагноз за Довідкою лікувально-профілактичної установи	Звільнений від навчання (відвідування) у навчальному закладі	Число днів невідвідування навчального закладу
1	2	3

Акт складено _____
(число, місяць, рік)

Голова комісії _____
(посада) (Підпис, ініціали, прізвище)

Члени комісії _____
(посада) (Підпис, ініціали, прізвище)

_____ (найменування органу управління освітою, куди

_____ направляється повідомлення, його адреса)

**Повідомлення
про наслідки нещасного випадку, що стався з потерпілим**

_____ (прізвище, ім'я та по батькові)

який(а) навчається, виховується _____

(навчальний заклад)

_____ (клас, група)

за актом форми Н-Н № _____ від « _____ » _____ 20__ р.

Наслідки нещасного випадку (відповідно до п.19 акта за формою Н-Н):
потерпілий одужав, встановлена інвалідність I, II, III групи, помер (потрібне
підкреслити)

Діагноз за Довідкою лікувально-профілактичної установи	Звільнений від навчання (відвідування) у навчальному закладі	Число днів невідвідування навчального закладу
1	2	3

Керівник навчального закладу _____

(підпис) (ініціали, прізвище)

« _____ » _____ 20__ р.

**Журнал
реєстрації нещасних випадків, що сталися з вихованцями,
учнями, студентами, курсантами, слухачами, аспірантами**

(назва навчального закладу)

№ з/п	Дата події	Прізвище, ім'я та по батькові потерпілого, рік народження	Клас, група	Місце, події (аудиторія, клас, під-приємство, місце проведення заходу та ін.)	Короткі обставини і причини нещасного випадку	Дата складання, номер акта за формою Н-Н	Діагноз та наслідки нещасного випадку	Примітка
1	2	3	4	5	6	7	8	9

Акт
спеціального розслідування групового нещасного випадку
або нещасного випадку зі смертельним наслідком,

що стався « ____ » _____ 201__ р.
о _____ годині _____ хвилин

_____ (повне найменування навчального закладу, його засновник)

_____ (власник), найменування органу, до сфери управління
якого належить навчальний заклад)

_____ (дата складання акта) _____ (місце складання акта: село, район, місто, область)

Комісія, призначена наказом (розпорядженням) від _____

№ _____ (найменування органу, яким призначена комісія)

у складі:

голова комісії _____ (прізвище, ім'я, по батькові) _____ (посада, місце роботи)

члени комісії: _____ (прізвище, ім'я, по батькові) _____ (посада, місце роботи)

провела за період з « ____ » _____ до « ____ » _____ 20__ р. спеціальне розслідування нещасного випадку, який стався

_____ (указується місце події та кількість потерпілих,

у тому числі зі смертельним наслідком)

1. Відомості про потерпілого (потерпілих)

Прізвище, ім'я, по батькові, рік народження, клас, група, навчальний заклад, час проходження навчання, інструктажу, перевірки знань з охорони праці, безпеки життєдіяльності.

Якщо розслідується груповий нещасний випадок, то у розділі 1 акта спеціального розслідування зазначаються відомості на кожного потерпілого окремо.

2. Обставини нещасного випадку

Нещасний випадок стався під час _____ (захід, що проводився)

Описуються всі події, що відбувалися, та роботи, що проводилися до настання нещасного випадку. Зазначається, як проходив навчально-виховний процес, хто керував цим процесом, що сталося з потерпілим.

Викладається послідовність подій, наводяться небезпечні і шкідливі фактори, які могли вплинути на потерпілого, описуються дії потерпілого та інших осіб, причетних до нещасного випадку. Зазначається характер травми, ступінь її важкості, попередній діагноз і заходи, вжиті для надання першої допомоги потерпілому.

3. Причини нещасного випадку

Наводяться основні технічні та організаційні причини нещасного випадку, включаючи перевищення гранично допустимих норм небезпечних і шкідливих факторів, якщо вони вплинули на подію (допуск до роботи ненавчених або непроінструкованих осіб, несправність обладнання, машин, механізмів, відсутність керівництва, нагляду за проведенням навчально-виховного процесу).

Після кожної причини вказуються, які конкретні вимоги законодавства і нормативних актів про охорону праці, інструкцій з безпечного ведення робіт, посадових інструкцій були порушені (з посиланням на відповідні статті, розділи, пункти).

Зазначаються узагальнені результати проведеної перевірки стану охорони праці у закладі.

4. Заходи щодо усунення причин нещасного випадку

Заходи, запропоновані комісією, повинні складатися з:

- заходів щодо ліквідації наслідків події (у разі потреби);
- заходів щодо усунення безпосередніх причин травмування і запобігання подібним випадкам у подальшому.

Вони можуть бути викладені у вигляді таблиці або перелічені у тексті із зазначенням змісту заходів, термінів їх виконання і посадових осіб, відповідальних за їх реалізацію.

5. Висновок комісії щодо осіб, які допустили порушення законодавчих та інших нормативних актів з охорони праці, і запропоновані заходи щодо притягнення їх до відповідальності.

У цьому розділі зазначаються особи, у тому числі й потерпілий, чиї дії або бездіяльність призвели до нещасного випадку. Після викладення змісту порушення зазначаються статті, розділи, пункти законодавчих і нормативних актів з охорони праці, посадових інструкцій, які були порушені. У кінці розділу пропонуються заходи щодо притягнення до відповідальності осіб, з вини яких стався нещасний випадок.

Після висновку в акті робиться запис про те, що комісія мала зустрічі з потерпілими або батьками (особами, які представляють їх інтереси), розглянула на місці питання надання соціальної і матеріальної допомоги, роз'яснила їхні права відповідно до чинного законодавства.

Голова комісії

(підпис)

(ініціали, прізвище)

Члени комісії

(підпис)

(ініціали, прізвище)

ЗАТВЕРДЖУЮ

Командир в/ч _____

« ____ » _____ 201__ р.

АКТ

вторинного контролю металобрухту

« ____ » _____ 201__ р.

1. Відправник брухту _____
(умовне найменування)

_____ (цеху, відділу)

2. Тимчасовий майданчик № _____ відсік № _____ вид брухту _____
маса _____ кг.

3. Вторинний контроль проведений контролерами _____
(прізвище, ініціали)

під керівництвом _____
звання, прізвище, ініціали)

Контролем встановлено: _____

_____ (при виявленні у брухті вибухонебезпечних предметів докладно

_____ перелічити їх, вказавши їх стан)

Висновок: _____
(вказати про можливість відвантаження металобрухту для переробки і переплавлення)

Контроль провели і акт склали:

Керівник робіт, відповідальний за
вторинний контроль металобрухту _____
(підпис)

Контролер, який здійснював вторинний контроль _____
(підпис)

МІНІСТЕРСТВО, ВІДОМСТВО

НАЙМЕНУВАННЯ ПІДПРИЄМСТВА – ПОСТАЧАЛЬНИКА

ПОСВІДЧЕННЯ №__

**ПРО ВИБУХОБЕЗПЕЧНІСТЬ ЛОМУ І ВІДХОДІВ КОЛЬОРОВИХ
МЕТАЛІВ І СПЛАВІВ**

« » 201 р.

Одержувач _____

Найменування _____

Партія № _____

Маса _____

Номер транспортного засобу
(вагон, контейнер і т.д.) _____

Відвантажувані лом і відходи кольорових металів і сплавів відповідають
вимогам ГОСТ 1639

Представник адміністрації
Підприємства постачаль-
ника

підпис

посада

Ф.І.О.

Піротехнік
(контролер лому і
відходів кольорових мета-
лів)

підпис

Ф.І.О.

печатка підприємства – постачальника

ВИСНОВКИ

Цей навчальний посібник має велике практичне значення при вирішенні проблем під час проведення робіт, пов'язаних з утилізацією ракет і боєприпасів у Збройних Силах України, а саме він допоможе у справі:

1. організації виконання правових, організаційно-технічних, санітарно-гігієнічних, соціально-економічних і лікувально-профілактичних заходів, спрямованих на запобігання нещасним випадкам, професійним захворюванням і аваріям у процесі праці.

2. забезпечення безпеки ведення процесів утилізації – на першому плані завжди повинно бути життя людей.

3. проведення процесів утилізації згідно вимог керівних документів – ці процеси мають бути екологічно чистими.

Вивчення цієї частини навчального посібника дасть можливість фахівцям ДСНС контролювати організацію процесів та місць проведення утилізації ВВП, згідно з вимогами охорони праці.

ПРЕДМЕТНИЙ ПОКАЖЧИК

В	– військово-лікарська комісія	37, 125, 128
	– вибухонебезпечні предмети	3, 59, 212, 213, 479
	– вибухові речовини	10, 175, 179, 181, 182, 195, 196, 200, 203–206, 215, 262, 266, 267
	– вантажно-розвантажувальні роботи	67, 368
	– виробничо-технічний відділ	16, 66
	– відділ технічного контролю	20, 170, 177, 178, 262
Г	– Головний навчально-методичний центр	23, 24
	– горюча рідина	73, 74
	– Головне ракетно-артилерійське управ- ління	182, 205
Д	– Державний нормативний акт з охорони праці	57, 62, 63, 217, 352
	– димний рушничний порох	171
	– Державна служба з надзвичайних ситуа- цій	10, 93, 104, 114, 479
Е	– енергомеханічний відділ	29, 261, 271, 272, 274, 286
Є	– Єдиний тарифно-кваліфікаційний довід- ник	26, 215, 240, 247, 261
З	– заклади освіти	52
	– заробітна плата	20
	– Збройні Сили України	52, 235, 236, 286, 357, 360, 378, 379, 442, 447
	– запальна трубка Норфельда	189
	– запальна трубка промислова	201
І	– інженерно-технічні робітники	20, 170, 212
К	– капсульна втулка	6, 179, 201, 202, 203
	– Кодекс законів про охорону праці	20
	– Кабінет Міністрів України	21, 33, 37, 39, 40, 41, 42, 217, 451
Л	– легкозаймиста рідина	73
	– лікувально-профілактичний заклад	32, 33, 35, 36, 89, 276, 289, 296–298
М	– Міністерство внутрішніх справ України	33, 34, 43, 216
	– Міністерство оборони Союзу радянсь- ких соціалістичних республік	18, 19, 215, 222









– Міністерство оборони Союзу радянських соціалістичних республік	61, 141, 169, 174, 182, 187, 192, 193, 196, 198, 200, 214, 220, 221
– Міністерство охорони здоров'я	27, 33, 34, 35, 41, 57, 104, 122, 216, 220, 282, 306
– Міністерство освіти і науки	93, 133
– Міністерство оборони України	3, 11, 16, 18, 52, 54, 55, 70, 76, 116, 213, 218, 386, 442
– медико-соціальна експертна комісія	37
– матеріально-технічне забезпечення	16, 66, 92, 286, 358, 377, 378, 379, 381
Н – нормативний акт з пожежної безпеки	70, 218, 331
– нещасні випадки	4, 13, 66, 92, 95, 116, 386, 387, 388, 394, 411, 451, 452, 460
– науково-дослідний інститут	174
– науково-методичний центр	29, 269
– нормативно-правовий акт з охорони праці	4, 11, 16, 17, 23, 46, 47, 57, 62, 63, 64, 66, 67, 92, 107, 116, 129, 133, 134, 137, 212, 213, 215, 216, 218, 221, 222, 308, 328, 350, 352
– нещасний випадок, не пов'язаний з виробництвом	97, 99, 100, 101, 103, 108, 109, 100, 111, 112
– невиробнича травма	91, 92, 378, 381, 383
О – охорона праці	17, 66, 67, 170, 212, 217, 388
П – піропатрон	201
– протитанкові керовані реактивні снаряди	5, 143, 144, 146, 157, 167, 168, 170, 175, 176, 177, 178, 182, 183, 184, 187, 191, 194, 195, 196, 213
– правила улаштування електроустановок	146, 164
С – Служба безпеки України	39, 43, 93, 150
– згораюча гільза	183, 184
– санітарно-епідеміологічна станція	29, 296, 297, 298, 329
– служба пожежної безпеки	72, 73
– служба стандартів безпеки праці	64



Ліцензія АЕ № 636847 від 19.06.2015
Рік застосування 1928

НАЦІОНАЛЬНИЙ УНІВЕРСИТЕТ ЦИВІЛЬНОГО ЗАХИСТУ УКРАЇНИ

**Запрошує на навчання
за спеціальностями:**

-  **Пожежна безпека**
-  **Управління пожежною безпекою**
-  **Цивільний захист**
-  **Управління у сфері цивільного захисту**
-  **Охорона праці**
-  **Хімічна технологія**
-  **Екологія, охорона навколишнього середовища та збалансоване природокористування**
-  **Психологія**



*Навчальний заклад готує фахівців для підрозділів
ДСНС України та підприємств усіх форм власності.*

*Студенти мають можливість навчатись
на військовій кафедрі підготовки офіцерів запасу*

Телефони:

*Поштова адреса:
61023. м. Харків,
вул. Чернишевська, 94*

*(057) 707-34-06 — центральна приймальна комісія
(057) 370-06-85 — приймальна комісія (бюджетна форма навчання)
(057) 704-14-31 — приймальна комісія (заочна форма навчання)
(057) 707-34-37 — приймальна комісія (контрактна форма навчання)
(057) 707-34-69 — ад'юнктура та докторантура*

www.nuczu.edu.ua

Навчальне видання

**Смирнов Олег Миколайович
Толкунов Ігор Олександрович
Барбашин Віталій Валерійович**

**УТИЛІЗАЦІЯ ТА ЗНИЩЕННЯ
ВИБУХОНЕБЕЗПЕЧНИХ ПРЕДМЕТІВ**

Навчальний посібник

**Том 2
ЗАХОДИ БЕЗПЕКИ ПРИ ПОВОДЖЕННІ
З РАКЕТАМИ І БОЄПРИПАСАМИ
ПІД ЧАС ПРОВЕДЕННЯ РОБІТ
З УТИЛІЗАЦІЇ**

Підписано до друку 30.03.17. Формат 60x84/16.
Папір 80 г/м². Друк ризограф. Ум.друк. арк. 30,4.
Тираж 300 прим. Вид. № 76/15. Зам.№ . Обл.вид арк. 26,4.
Сектор редакційно-видавничої діяльності
Національного університету цивільного захисту України
61023, м. Харків, вул. Чернишевська, 94

www.nuczu.edu.ua

КП "Міська друкарня", 61002, Харків, вул. Артема, 44
Свідоцтво Державного комітету інформаційної політики, телебачення та радіомовлення
України про внесення суб'єкта видавничої справи до державного реєстру видавців,
виготівників і розповсюджувачів видавничої продукції,
№ 3613 серія ДК від 29.10.2009
www.nuczu.edu.ua